

**DUE DATE SLIP****GOVT. COLLEGE, LIBRARY**

KOTA (Raj.)

Students can retain library books only for two weeks at the most.

BORROWER'S No.	DUE DATE	SIGNATURE

## मृत्तिका-उद्योग

हिन्दी-समिति-ग्रन्थमाला—२०

## मृत्तिका-उद्योग

लेखक

श्री हीरेन्द्रनाथ बोस

प्रकाशन शाखा, सूचना विभाग

उत्तर प्रदेश

प्रथम संस्करण

१९५८

मूल्य

आठ रुपये

मुद्रक

पं० पृथ्वीनाथ भार्गव,  
भार्गव भूषण प्रेस, गायघाट, वाराणसी

## प्रकाशकीय

भारत की राजभाषा के रूप में हिन्दी की प्रतिष्ठा के पश्चात् यद्यपि इस देश के प्रत्येक जन पर उसकी समृद्धि का दायित्व है, किन्तु इससे हिन्दी भाषा-भाषी क्षेत्रों के विशेष उत्तरदायित्व में किन्नी प्रकार की कमी नहीं आती। हमें मविद्यान में निर्धारित अक्षयि के भीतर हिन्दी को न केवल सभी राजकार्यों में व्यवहृत करना है, उसे उच्चतम शिक्षा के माध्यम के लिए भी परिष्कृत बनाना है। इसके लिए अपेक्षा है कि हिन्दी में वाङ्मय के सभी अवयवों पर प्रामाणिक ग्रन्थ हों और यदि कोई व्यक्ति केवल हिन्दी के माध्यम में ज्ञानार्जन करना चाहे तो उसका मार्ग अवरुद्ध न रह जाय।

श्री भावना से प्रेरित होकर उत्तर प्रदेश शासन ने हिन्दी समिति के सत्त्वावधान में हिन्दी वाङ्मय के सभी अङ्गों पर ३०० ग्रन्थों के प्रणयन एवं प्रकाशन के लिए पंचवर्षीय योजना परिचालित की है। यह प्रमत्तता का विषय है कि देश के बहुयुन विद्वानों का सहयोग इस सत्प्रयत्न में समिति को प्राप्त हुआ है जिसके परिणाम-स्वरूप थोड़े समय में ही विभिन्न विषयों पर उत्तरीस ग्रन्थ प्रकाशित किये जा चुके हैं। देश की हिन्दी-भाषी जनता एवं पत्र-पत्रिकाओं से हमें इस दिशा में पर्याप्त प्रोत्साहन मिला है जिससे हमें अपने इस उपक्रम को सफलता पर विश्वास होने लगा है।

प्रस्तुत ग्रन्थ हिन्दी-समिति-ग्रन्थमाला का २०वाँ पुष्प है। हिन्दी में औद्योगिक विज्ञान सम्बन्धी आधुनिक साहित्य की बड़ी कमी है। श्री बोन की यह रचना इसी अभाव की पूर्ति के लिए किया गया आधिक प्रयास है जो सर्वथा संस्तुत्य है। मृत्तिका-उद्योग सम्बन्धी विविध पहलुओं का इसमें सुन्दर विवेचन किया गया है। ऐसा करते समय विद्वान् लेखक ने अपने गंभीर अध्ययन से ही नहीं, तीस

वर्ष के अपने विस्तृत अनुभव से भी प्रचुर सहायता ली है। ऐसी स्थिति में हमें पूरी आशा है कि पुस्तक हिन्दी के पाठकों के लिए, विशेषकर उन लोगों के लिए यथेष्ट उपयोगी प्रमाणित होगी, जो मिट्टी की विभिन्न वस्तुओं का आजकल के वैज्ञानिक तरीके पर निर्माण करना चाहते हैं। इसी दृष्टि से हम इसे प्रकाशित कर रहे हैं।

भगवतीशरण सिंह  
सचिव, हिन्दी समिति

## प्राक्कथन

मृत्तिका-उद्योग विषय पर यह पुस्तक मुख्यतः उन भारतीय मिट्टियों के प्रकार तथा गुणों के आधार पर लिखी गयी है, जो इस विशाल देश के विभिन्न भागों में प्राप्य हैं। पुस्तक विशेष रूप से उन लोगों के लिए लिखी गयी है, जो विभिन्न प्रकार की मृद्-वस्तुओं का आधुनिक वैज्ञानिक ढंग पर निर्माण सीखना चाहते हैं। वर्तमान मृत्तिका-उद्योग उस काल से बहुत आगे बढ़ चुका है, जब कि गुप्त सूत्र तथा कार्य-कुशलता केवल एक विशेष वर्ग के व्यक्तियों में ही आप-आपों से चली आती थी। आधुनिक मृत्तिका-उद्योग की कार्य-कुशलता विभिन्न मिट्टियों के विशेष गुणों के अनुसार मिट्टी को विभिन्न प्रकार की मृद्-वस्तुओं में परिवर्तित करने की वैज्ञानिक विधियों के पूर्ण ज्ञान पर निर्भर करती है।

आधुनिक मृद्-वस्तुओं के सफल उत्पादन में विभिन्न प्रकार की समस्याएँ सामने आती हैं। इनमें विभिन्न इजीनियरिंग सम्बन्धी तथा अर्थशास्त्र सम्बन्धी समस्याएँ भी हैं। अतः एक ही पुस्तक में मृत्तिका-उद्योग सम्बन्धी सभी पहलुओं का विस्तृत वर्णन करना सम्भव नहीं है।

इस पुस्तक के लिखने में मृद्-उद्योग के अधिक महत्वपूर्ण पहलुओं को पाठकों के समक्ष रखने का प्रयत्न किया गया है। सूचनाएँ तथा आँकड़े ऐसे दिये गये हैं, जो विशेष रूप से भारतीय कारीगरों के लिए उपयोगी हैं। इस पुस्तक में सूचनाएँ तथा आँकड़े देने समय लेखक ने अपने इस क्षेत्र के ३० वर्षों से अधिक के अनुभव तथा खोजों का पूर्ण उपयोग किया है।

वर्तमान समय में किसी भी एक मनुष्य के लिए यह सम्भव नहीं है कि वह केवल अपने अनुभव के आधार पर किसी आधुनिक औद्योगिक विज्ञान पर पुस्तक लिख सके। अतः लेखक ने इस पुस्तक के लिखने में विभिन्न विदेशी वैज्ञानिक पत्रिकाओं तथा कलकत्ता से प्रकाशित होनेवाली 'इण्डियन सिरेमिकल'

नामक मासिक पत्रिका से प्राप्त, इस विषय सम्बन्धी सूचनाओं तथा नवीनतम खोजों का उपयोग किया है। पुस्तक का आकार अधिक न बढ़ने पाये, इस कारण पत्रिकाओं से प्राप्त सूचनाओं को संक्षेप में लिख दिया है, परन्तु उनके लेखक का नाम तथा उस पत्रिका का वर्ष लिख दिया गया है, जिससे, जो पाठक इस विषय में और अधिक ज्ञान प्राप्त करने की इच्छा रखते हों वे विभिन्न विदेशी पत्रिकाएँ तथा इस समय वाराणसी से प्रकाशित होनेवाली 'जरनल आफ इण्डियन सेरेमिक सोसाइटी' नामक पत्रिका को पढ़ सकें।

मैं उत्तर प्रदेशीय सरकार की 'हिन्दी-समिति' के प्रति आभार प्रकट करता हूँ, जिसने मुझे यह पुस्तक लिखने का अवसर दिया। राष्ट्रभाषा हिन्दी में औद्योगिक विज्ञान सम्बन्धी आधुनिक साहित्य का अभाव दूर करने की दिशा में उत्तर प्रदेशीय सरकार का यह एक प्रशंसनीय प्रयास है।

अन्त में मैं अपने प्रिय विद्यार्थी श्री रमेशदत्त शर्मा एम० एम-सी० टेक० ( प्रीवियस ) के प्रति अपनी कृतज्ञता प्रकट करता हूँ, जिन्होंने हिन्दी में यह पुस्तक लिखने में मेरी विशेष सहायता की है।

काशी हिन्दू-विश्वविद्यालय,  
वाराणसी।  
जुलाई, १९५८

हीरेन्द्रनाथ बोस

## विषय-सूची

### प्रथम अध्याय

मिट्टी की विभिन्न सामग्रियाँ ... .. १-१७

मिट्टी के विभिन्न उपयोग-१, मृद-उद्योग का विश्व-इतिहास-२, भारतीय मृद-उद्योग का इतिहास-४, इंग्लैंड की मृदबला का इतिहास-७, कच्ची मृद-वस्तुएँ-९, पोरसिलेन-१०, तानमह वस्तुएँ-१५, मृद-वस्तुओं का वर्गीकरण-१५, मृद-वस्तुओं के भारतीय उत्पादन आँकड़े-१७।

### द्वितीय अध्याय

मिट्टियाँ तथा खनिज पदार्थ ... .. १८-७५

मिट्टियाँ-१८, मिट्टी की उत्पत्ति-१८, मिट्टियों का वर्गीकरण-२१, लेटेराइट-२२, केओलिन-२२, वेओलिन घाने की अंग्रेजी विधि-२२, वेओलिन घाने की जर्मन विधि-२६, वेओलिन शोधन-२७, विद्युत् रसायन-२८, केओलिन का वर्गीकरण-३०, वेओलिन के गुण-३१, वेओलिन के उपयोग-३४, भारत में वेओलिन के उत्पत्तिस्थान-३४।

गौण मिट्टियाँ तथा उनका वर्गीकरण-३६, दुर्गल मिट्टियाँ-३६, अग्नि मिट्टियाँ-३८, अग्नि मिट्टियों का शोधन-३९, अग्नि मिट्टियों के भारत में उत्पत्ति-स्थान-४१, गलनशील मिट्टियाँ-४१, चॉल मिट्टियाँ-४१, बेन्टोनाइट-४३, सहज गलनीय मिट्टियाँ-४४, भागलपुर की गंगा मिट्टी का विश्लेषण-४५, शैल मिट्टी-४५, लोम तथा लोइज मिट्टियाँ-४६।

मिट्टियों में अपद्रव्य और उनका प्रभाव-४६, मिट्टियों का लचीलापन तथा विभिन्न मिट्टान्त-५२, लचीलेपन का नापना-५६, मिट्टियों पर विद्युद्दिश्लेष्यो का प्रभाव-५९, मिट्टियों पर अम्ल प्रभाव-६४, मिट्टियों पर प्राकृतिक प्रभाव-६६, फेल्सपार-६६, विभिन्न और्थोक्लेज के विश्लेषण-६८, चीनी पत्थर-६८, चीनी पत्थर के विश्लेषण-६९, स्फटिक और चकमक पत्थर-७०, निस्तापन का प्रभाव-७१, पीमने का प्रभाव-७२, अस्थि राख-७२, जिप्सम प्लास्टर-७३, जिप्सम प्लास्टर बनाना-७४ ।

### तृतीय अध्याय

पात्रों का निर्माण, सुखाना तथा पकाना ...

७६-११३

कच्चे पदार्थों पर की जानेवाली क्रियाएँ-७६, जवटा चूर्णक यन्त्र-७६, पैन रोलर यन्त्र-७६, बॉल यन्त्र, ७७-हाटिन्ज शक्रे आकार चूर्णक यन्त्र-७९, गुप्प व गीली मिश्रण विधियाँ-८१, जल-निष्कासन यन्त्र-८२, मिट्टी गुँवने का यन्त्र-८३, पग यन्त्र-८५, लेमीनेशन-८५, मिश्रण को वायु-रहित करना-८५ ।

पात्र-निर्माण की चाक विधि-८६, ग्वराद विधि-८७, जॉली विधि-८८, प्रॉफाइल-८९, दबाव विधि-९१, डलाई विधि-९३, डलाई घोला नियन्त्रण-९४, पात्रों की सफाई-९५, पात्र सुखाना-९६, सुखाव क्रिया के तीन स्तर-९७, हवा की गति और तापक्रम का मूखने पर प्रभाव-९९, सुखाव क्रिया और आकुचन-१००, सुखाने की आर्द्र विधि-१०१, छादनी-१०२, प्रस्कृटन-१०३, छादनी-नियन्त्रण मिश्रण-१०३ ।

साँचे-१०४, नमूने साँचे और वेसिंग-१०५, साँचो का सडना-१०६ ।

पात्र पकाने के सिद्धान्त-१०७, पात्र-भवाव का धूम या वाष्पीकरण स्तर-१०७, विच्छेदन स्तर-१०८, निर्जलन स्तर-१०८, ओपरीकरण स्तर-१०९, वाँचोय स्तर-१११, वेलासीय स्तर-११२ ।

## चतुर्थ अध्याय

चित्रन प्रलेप तथा रंजक ... .. ११४-१५९

प्रलेप वर्गीकरण-११४, कठोर गच्चम तथा मृदु प्रलेप-११८, प्रलेप वा अर्धवीच्यपन-११५, प्रलेप मगठन-११५, प्रलेप निर्माण म प्रयुक्त होनेवाले पदार्थ-११५, प्रलेप के अथयव आक्साइडों वा प्रलेप गुणा पर प्रभाव-११५, गल्पमिना तथा मिर्लीका-११६, वारिच आक्साइड-११६, धार्मीय जावनाडड, लैड आक्साइड तथा चूना-११७, मंगनीमिथा तथा वेरीटा-११८ इवेतना तथा अपाग्दशकता प्रदान करनेवाले पदार्थ-११८, आक्साइडों वा गठनीयता-त्रम-११८, ट्रायव-११०, रंजक आक्साइडों वा गलनीयता-त्रम-११०, प्रलेप पदार्थों वा वीच्यकरण-११०, काचीयकरण के लाभ-११०, काचीयकरण त्रिवा-१२०, प्रलेपन विधियाँ-१२३, टुवाव, उंटेले तथा वीछार विधियाँ-१२३, चूर्ण छिडवाव, नूल्का तथा वाष्पशील विधियाँ-१२४, प्रलेप पत्राव-१२४, प्रलेप दोप-१२५, दगर व पपडी दोप-१२५, नेजिग परीक्षा-१२६, दगर व पपडी दोपों को दूर करना-१२७, पनप्रसार गुणव-१२७, १२८, निर्दोषकरण के प्रयोगमिद्ध नियम-१२९, दाता दोप-१३०, केल्म दोप-१३१, छिद्र दोप-१३२, गंग छिद्र दोप-१३२ ।

मृदु-उद्योग रंजक-१३३, रंजक आक्साइड-१३४, स्टेन-१३४, प्रलेप रंजक तथा अन्न प्रलेप रंजक-१३४, प्रलेप ताल रंजक-१३५, रंजक बनाना-१३६ ।

कांथान्ट रंजक-१३६, चमकहोन नीले रंजक-१३७, चमकदार नीले रंजक-१३८ मिश्रण पिण्ड रंजक-१३८, बहनेवाले नीले रंजक-१३९, नीले रंजक में दोप-१४०, दूधियापन-१४०, लौह, छिनराव तथा जलवाष्प दोप-१४१, छिद्र तथा चिह्न दोप-१४२ ।

ताम्र रंजक-१४२, फीरोजी नीला रंजक-१४३, रंजक पदार्थ-१४३, ताम्र की रक्त चमक-१४३ ।

लौह रंजक-१४४, लाल लौह आक्साइड बनाना-१४४, फेनेटीर के लाल लौह आक्साइड-१४५, धीविद्यम अर्थ तथा वृत्तिम लाल रंजक-१४६ ।

मँगनीज रजक-१४६, पाइरोलूसाइट-१४७, बंगनी वादामी रंजक-१४७, चकते बनना-१४८ ।

यूरेनियम रजक-१४८, पीला नारंगी-१४८, नारंगी लाल तथा जेड हरा-१४९ ।

त्रौमियम रजक-१५०, प्रवाल लाल रजक-१५१, क्रोम गुलाबी रजक-१५१, गुलाबी रजक पर विभिन्न अवयवों का प्रभाव-१५४, सिलीका, बोरिक अम्ल तथा एल्यूमिना का प्रभाव-१५४ ।

एण्टीमनी रजक-१५४, नैपिल्स यलो तथा अन्य पीले रजक-१५५ ।

कैंडमियम रजक-१५५ ।

स्वर्ण रजक-१५५, कैंसियस पपिल तथा लाल बंगनी रजक-१५६ ।

प्लैटीनम रजक-१५७ ।

मिश्रित रजक-१५८ ।

### पचम अध्याय

धातवीय चमक तथा रंजन-विधियाँ ... .. १६०-१७९

धातवीय चमक-१६०, धातवीय चमक उत्पन्न करने की शुष्क व गीली विधियाँ-१६१, धातवीय सावुन बनाने की विधि-१६२, धातवीय सावुनों के विश्लेषण-१६४, टिन तथा ब्रिस्मिय के धातवीय सावुन बनाना-१६४, ब्रिस्मिय, जस्ता, सीसा तथा टिन की शुष्क विधि से चमके उत्पन्न करना-१६५, धातवीय सावुनों के लिए विभिन्न धोलक-१६६, मिश्रित चमके-१६६ ।

तरल स्वर्ण-१६७, तरल स्वर्ण के अवयव पदार्थ-१६८, गोल्ड ब्लैन्स बनाना-१६९, स्वर्ण की नीली, हरी तथा गुलाबी चमके-१७० ।

रंजन विधियाँ-१७०, चित्राकन विधि-१७०, बौटार विधि-१७१, छापा विधि-१७२, छापने के नीले तथा हरे रजक-१७२, छाप तेल-१७२, जल-चित्र विधि-१७५, जल-चित्र कागज-१७५, साइज-१७६, छिडकाव विधि-१७६, आधार तेल-१७७, सरन्ध्र प्रलेप-१७७ ।

पष्ठ अध्याय

पोरसिलेन

...

...

... १८०-२२२

पोरसिलेन का वर्णन तथा उसकी विशेषताएँ एवं अल्प पारदर्शकता-  
१८०, वर्गीकरण-१८१, तापजनित रासायनिक क्रियाएँ-१८२, व्यापारिक  
पोरसिलेन का सगठन-१८३, फेन्सपार युक्त कठोर पोरसिलेन के विशेष  
सगठन-१८४, काँचीय पोरसिलेन-१८५, स्टीटाइट पोरसिलेन-१८६,  
अस्थि पोरसिलेन या बोन चाइना तथा पेरियन पोरसिलेन-१८७, कृत्रिम  
दन्त पोरसिलेन-१८८, पोरसिलेन मिश्रण-पिण्डों का बनाना-१८९, विद्युत्-  
रोधक का बनाना-१८९, पात्रों की ढलाई तथा सुखाना-१९२, मिश्रण-  
पिण्ड का सगठन-१९३, होटल चाइना-१९४, चिक्न प्रलेपन-१९५,  
विद्युत्-रोधक-१९६, विद्युत्-रोधक की आवश्यक विशेषताएँ तथा सगठन  
का उन पर प्रभाव-१९८, रन्धता, तापक्रम-परिवर्तन, विद्युत्-चालकता  
(टी० वॉल्यू)-१९८, पारविद्युत्-क्षमता १९९, यांत्रिक शक्ति-२००,  
स्टीटाइट पोरसिलेन-२०१, कार्बीराइट विद्युत् रोपक-२०३, ट्टाइल  
विद्युत् रोपक-२०५, रासायनिक पोरसिलेन-२०५, रासायनिक पोर-  
सिलेन के सगठन-२०६, दुर्गल पोरसिलेन-२०७, चिनगारी प्लग-२०९,  
मृदु पोरसिलेन-२०९, मृदु पोरसिलेन तथा उचित प्रलेपों के कुछ सगठन-  
२१०, २११, चटकदार प्रलेप-२१२, अस्थि पोरसिलेन या बोन चाइना  
तथा उचित प्रलेपों के कुछ सगठन-२१३, पेरियन पोरसिलेन तथा उनके  
सगठन-२१६, पोरसिलेन पकाना-२१७, पोरसिलेन भट्ठी का ताप  
व्योरा-२१८, भिन्न पकाव स्तर, पूर्व पकाव तथा मध्य पकाव स्तर-२१८,  
उच्च पकाव स्तर-२१९, पोरसिलेन पात्रों के विभिन्न दोष, प्रलेप तल पर  
काले धब्बे, पात्रों की विह्वलित, जोड़ों पर चटक, बालू या लौह धब्बे तथा  
पात्रों का चटकना-२२१, परत दोष-२२२ ।

सप्तम अध्याय

रूड़े मिट्टी-पात्र

...

..

... २२३-२८६

वर्णन तथा गुण-२२३, वर्गीकरण, उत्कृष्ट कड़े मृत्पात्र-२२३,  
साधारण तथा स्वास्थ्य सम्बन्धी-२२४, कुछ विदेशी मिश्रण-पिण्डों के

सगठन-२२४, उचित प्रलेप वा सगठन-२२५, भारतीय मिश्रण-पिण्डों तथा प्रलेपों के सगठन-२२६, २२७, छरीयुक्त पात्रों के लिए सरन्ध्र प्रलेप-२२८, छरीयुक्त पात्रों के लिए रगीत प्रलेप-२२९, रासायनिक कटे मृत्पात्र-२३०, एक अम्लरोधक मिट्टी का सगठन-२३२, नाली नल-२३५, नमक प्रलेपन-२३७, नमक प्रलेपन का जलवाष्प या धूम काल, तापन काल तथा आक्सीकरण काल-२३८, बाँचीयकरण काल-२३९, नमक क्षेपण काल-२४०, अगर लेपन विधि या फ्लैशिंग-२४२, नमक प्रलेप के विभिन्न दोष तथा उनको निराकरण विधियाँ-२४२, बाँचीय टालिया-२४४, चिन्तित टालियाँ-२४६ ।

### अष्टम अध्याय

प्रलेपित मृत्पात्र ... .. २४७-२७२

वर्णन तथा वर्गीकरण-२४७, विदेशी मिश्रण-पिण्डों के सगठन-२४९, भारतीय मिश्रण-पिण्ड-सगठन-२५०, दीवार टाली मिश्रण-पिण्ड-२५०, जेसपरवासाट तथा सीमियन पिण्डों के सगठन-२५१, सुखाना तथा सुखाव त्रिमा द्वाग दोष-२५२, प्रलेपित मृत्पात्रों का रासायनिक सगठन-२५३, पकाने का प्रभाव-२५४, पकाव क्रिया और आपतन परिवर्तन-२५५, पात्र पकाने का निर्देश-२५६, प्रारम्भिक पकाव के लिए भट्ठी में पात्रों का रखना-२५७, टाली पकाना तथा टालियों के प्रारम्भिक पकाव हेतु निर्देश-२५८, प्रारम्भिक पकाव दोष-२५८, चिकन प्रलेप-२६१, अवाचित प्रलेप-२६१, वाचित प्रलेप-२६२, २६३, लेखक द्वारा जाविष्ठृत काचिन प्रलेप-२६४, सीमा-रहित प्रलेप-२६५, २६६, सीमा-रहित प्रलेप पर विभिन्न आक्साइडों का प्रभाव-२६६, अनुज्वल प्रलेप-२६८, अपारदर्शक उज्वल प्रलेप-२६९, प्रलेप पकाव के लिए पात्रों का मैगर में रखना-२७१, सत्रावट तथा प्रलेप तल रजन पकाव-२७२ ।

### नवम अध्याय

टेरा-कोटा ... .. २७३-२८५

परिभाषा-२७३, पकाने पर रग-२७४, ईटें तथा ईट निर्माण-

२७६, रक्षक ईंटे-२७७, नीलाभ पत्थी तथा बालू चूना ईंटे-२७८, चपटे और छन की टाकियाँ-२८०, मारमेल टाली-२८०, टाली पकाना-२८२, घरेलू मृत्पात्र-२८३, कुम्हार की एक साद्री भट्ठी-२८४।

### दशम अध्याय

दुर्गल वस्तुएँ ... .. २८६-३१७

दुर्गल पदार्थ तथा दुर्गलता-२८६ दुर्गल पदार्थों का वर्गीकरण, ज्वालित, भास्मिक तथा उदामीन-२८७ गनिम्टर-२८७, मिलीमेनाइट एव केर्दनाइट-२८८, मँगनीशिया-२८९, कुछ मँगनेमाइटों के विच्छेपण-२९१, ममुद्रों पानी से मँगनीशिया बचाना-२९१, उच्च दबाव तथा मग्ध्य मँगनेमाइट ईंटे-२९२, फोस्टेगट-२९२, डालीमाट-२९३, जिर्कोल तथा जिर्कोनिया-२९५, बोक्साइट-२९६, व्यापारिक बोक्साइट का वर्गीकरण, श्वेत, लाल तथा नीलाभ-२९७, लौह अयस्क तथा भास्मिक धातुमल-२९८, घेफाइट-२९९, कार्बोरण्डम-३०१, क्रोमाट-३०२, क्रोम मँगनेमाइट-३०३, कुछ दुर्गल ईंटों के गुलनात्मक भौतिक गुण-३०४, छरीं और छरीं का प्रभाव-३०५, विभिन्न दुर्गल वस्तुएँ, दुर्गल ईंटे-३०७, अग्नि ईंटे सिलीका तथा अर्द्ध सिलीका ईंटे एव उनके उपयोग-३०७, ३०८, उदामीन तथा भास्मिक ईंटे एव उनके उपयोग-३०८, दुर्गल ईंटे निर्माण-३१०, दुर्गल ईंटे सुखाना-३१३, दुर्गल ईंटों के गुण, दुर्गलता तथा रचना-३१४, दबाव-शक्ति-३१५, चटककर टूटना-३१६।

सैगर-३१६, सैगर निर्माण-विधियाँ, हाथ द्वारा-३१७, यंत्र दबाव तथा जॉली विधि-३१८, डलाई विधि-३१९, सैगर सुखाना तथा पकाना-३१९, सैगर प्रलेपन-३१९, सैगर निर्माण के लिए विभिन्न पदार्थ-३२०, मफल-३२१, मफल निर्माण-३२२, घरियाएँ-३२३, अग्निमिट्टी घरियाएँ-३२३, प्लम्बेगो घरियाएँ-३२४, विदोष घरियाएँ-३२५, एलण्डम घरियाएँ तथा गलित मिलीका घरियाएँ-३२६, घरिया निर्माण-३२६।

### एकादश अध्याय

ईंधन, भट्टियाँ तथा चूहें ... .. ३२८-३६५

ईंधन की परिभाषा तथा वर्गीकरण-३२८, ठोस ईंधन, लकड़ी-

३२८, पीट, लिगनाइट तथा बिटूमिनी कोयले-३२९, एन्थासाइट कोयले तथा कोक-३३०, ठोस ईंधनों का सगठन तथा ऊष्मीय मान-३३०, कुछ भारतीय कोयलो का सगठन, ऊष्मीय मान तथा राख-३३१, द्रव ईंधन तथा उनकी विशेषताएँ-३३१, पेट्रोलियम तथा शेल तेल-३३२, अलवतरा तेल-३३३, द्रव ईंधनों का औसत सगठन-३३३, बीछारीकरण-३३३, अलवाप्य तथा वायु-बीछारीकरण के लाभ तथा हानियाँ-३३६, गैसीय ईंधन, प्राकृतिक गैस-३३७, बोयला गैस एव उसका सगठन तथा कोक भट्ठी गैस-३३८, उत्पादक गैस तथा जलगैस-३३९, उत्पादक गैस का विच्छेदन या त्रैकिंग-३४१, अशोधित एव शोधित उत्पादक गैस-३४२, उत्पादक गैस का सगठन-३४२, तेल गैस तथा वात भट्ठी गैस-३४२, विभिन्न गैसों का ऊष्मीय मान-३४३।

भट्ठियाँ और चूल्हे-३४३, विभिन्न प्रकार के चूल्हे-३४४, तेल ईंधन के लिए प्रकोष्ठ चूल्हा-३४६, चूल्हे की जाली और भट्ठी फर्श के क्षेत्रफलो में अनुपात-३४७, चूल्हे की बनावट-३४७, भट्ठी की दीवार और छत-३४८, भट्ठी दीवारों का ताप पृथक्करण-३४९, ताप-पृथक्करण ईंटे-३५०, उच्च तापक्रम-पृथक्करण ईंटों के गुण-३५१, गैस नालियाँ और चिमनी-३५१।

भट्ठियों का धर्गीकरण-३५२, अचिराम भट्ठियों के लाभ-३५३, ईंट पकानेवाली भट्ठी का ताप-व्यय-विवरण-३५४, भट्ठा या पजावा-३५४, ऊर्ध्वगति तथा अधोगति या निम्नगति भट्ठियाँ-३५५, इग्लैण्ड की श्वेत मृत्पात्र भट्ठी-३५६, दो प्रकोष्ठवाली भट्ठी-३५७, क्षैतिज गति विरामभट्ठियाँ, मफलभट्ठियाँ-३५९, अचिराम भट्ठियाँ, हाफमैन भट्ठी-३६०, मैण्डहाइम तथा सुरग भट्ठियाँ-३६१, बॉक सुरग भट्ठी-३६२, वृत्ताकार सुरग भट्ठियाँ-३६३, ड्रेसलर अचिराम मफल भट्ठी-३६४, विद्युत् भट्ठियों के लाभ-३६५, विभिन्न भट्ठियों की आपेक्षिक दक्षताएँ-३६५।

### द्वादश अध्याय

उत्तापमान ... .. ३६६-३८२  
 तापक्रम और रंग-परिवर्तन-३६६, उत्तापदर्शी-३६६, वैजवुड

सिलिण्डर उत्तापदर्शी-३६७, सैंगर शकु-३६७, सैंगर शकुओं के नम्बर और तापक्रम सारणी-३६८, होल्डफ्राफ्ट दण्ड उत्तापदर्शी-३७०, दुलर बक उत्तापदर्शी-३७१, उत्तापनापी-३७२, वैद्युतिक उत्तापमापी-३७२, विद्युत् प्रतिरोध उत्तापमापी-३७२, तापीय युग्म उत्तापमापी-३७३, युग्म सगठन-३७४, ३७५, तापीय युग्म उत्तापमापी में ठण्डे सिरे का सुधार-३७७, विकिरण उत्तापमापी-३७७, विकिरण उत्ताप मापी का फोकस करना-३७८, प्रकाश उत्तापमापी-३७९, फेरी प्रकाश उत्तापमापी-३८१, वैज प्रकाश उत्तापमापी-३८२ ।

### त्रयोदश अध्याय

मृद्-उद्योग में गणनाएँ ... .. ३८६-४१५

कच्चे पदार्थों में नमी की मात्रा तथा उसका महत्व-३८३, मृत्पात्रों में आकुचन, सुखाव तथा पकाव आकुचन-३८४, रुध्रता-३८५, आपेक्षिक घनत्व-३८६, बास्नविक तथा आभासित आपेक्षिक घनत्व-३८७, शुष्क तथा धोला मिश्रण-३८७, ब्रोगनिपर्टस समीकरण-३८९, धोला अवयव सूत्र का शुष्क अवयव सूत्र में परिवर्तन-३८९, मिश्रण-पिण्ड की गणना-३९०, चरम विश्लेषण तथा युक्तिगत विश्लेषण-३९०, सन्निकट विश्लेषण और उसकी गणना-३९१, चरम विश्लेषण के सन्निकट विश्लेषण में परिवर्तन का उदाहरण-३९२, प्रलेप संगठन गणना-३९३, प्रलेप सगठन व्यक्त करने की चरम विश्लेषण, व्यावहारिक सूत्र तथा आणविक सूत्र विधियाँ-३९३, चरम विश्लेषण का आणविक सूत्र में परिवर्तन-३९४, आणविक सूत्र तथा व्यावहारिक सूत्र का एक दूसरे में परिवर्तन-३९५, ३९६, कांचित प्रलेप तथा कांचित करने के नियम ३९७, कच्चे पदार्थों के काँचीकरण द्वारा प्राप्त आवसाइडो के लिए गुणक सारणी-३९८, कांचित प्रलेप मिश्रण की गणना-४०२, अल्प घुलनशील प्रलेप-४०४, डाक्टर थार्प का अनुपातिक नियम-४०५, इल्यूट्रेशन-४०६, प्रामाणिक तल अक-४०९, वर्गीकरण की तलछट विधि-४११, सुखाव ताप गणना-४१२, व्यर्थ गैसों से प्राप्त ताप-४१४, चिमनी के लिए आवश्यक ताप-४१५ ।

## चतुर्दश अध्याय

उद्योग-परिकल्पना ... .. ४१६-४३७

उद्योग-परिकल्पना के लिए विचारणीय बातें-४१६, अग्नि-ईंट के उद्योग की परिकल्पना-४१७, कड़े मिट्टी-पात्र की उद्योगशाला की परिकल्पना-४२०, पौरसिलेन उद्योगशाला की परिकल्पना-४२३, मशीनों का चुनाव-४३०, धम नियन्त्रण-४३१, श्रमिकों को पारित्यमिक देने की विभिन्न विधियाँ-४३५ ।

## पञ्चदश अध्याय

कारखाने की व्यवस्था तथा प्रबन्ध ... .. ४३८-४६३

मृद्-उद्योग की सफलता के विभिन्न आधार, पूंजी-४३८, स्थान-निर्णय-४४१, मजदूर समस्या-४४४, कच्चे माल की प्राप्ति-४४५, विक्रय की सुविधाएँ-४४६, कारखाने का हिसाब तथा उसका महत्त्व-४४७, प्रारम्भिक पकाव में विभिन्न पात्रों की औसत हानि-४५१, वास्तविक उत्पादन-मूल्य तथा प्रबन्ध-व्यय सम्बन्धी मूल्य या ऊपरी व्यय-४५२, उत्पादन पर ऊपरी व्यय तथा विक्रय पर ऊपरी व्यय-४५२, उत्पादन-मूल्य-निर्धारण-४५३, मृद्-उद्योग में विभिन्न यन्त्रों के जीवनकाल तथा ह्रास व्यय आँकड़े-४५५, भारतीय तथा विदेशी मूल्य निर्धारण आँकड़े, जर्मनी विद्युत् रोधक तथा इंग्लैण्ड के चाय प्याले प्याली-४५६, भारतीय चाय प्याले प्याली-४५७, आधुनिक विज्ञापन-४५८, प्रदर्शन कक्ष-४६३ ।

## परिशिष्ट

मृद्-उद्योग में प्रयुक्त होनेवाले पदार्थ, उनके अणु-सूत्र, अणु-भार तथा द्रवणांक की सारणी	..	४६५
मृद्-उद्योग के लिए कुछ उपयोगी सम्बन्ध	..	४७०
एक घनफुट विभिन्न पदार्थों का भार	..	४७०
भार, आयतन तथा लम्बाई समानताएँ	.	४७०
अग्नि ईंटों के प्रामाणिक आकार	..	४७१
पारिभाषिक शब्दावली	..	४७३

## चित्र-सूची

चित्र	पृष्ठसंख्या
१ इंग्लैण्ड की खान में माइका का दृश्य	२५
२ विद्युत् रसाकर्षण यन्त्र	२९
३ केओलिन पर ताप प्रभाव का रेखाचित्र	३३
४ मिट्टियों का गलनांक निर्धारक चाट	३७
५ मिट्टी-घोला के लिए श्यानतामापी (विस्कोमीटर)	६३
६ विभिन्न विद्युत्श्लेषकों का प्रभाव	६४
७ एक पैन् रोलर यन्त्र	७७
८ बॉल-मिल	७८
९ हार्डवुड नकु आकार चूर्णक यन्त्र	८०
१०. मन्वचालित पक्षे (Screw-Blunger)	८१
११. जल निष्कासन यन्त्र	८२
१२ मिट्टी गुंधने का यन्त्र	८४
१३. पग यन्त्र	८५
१४. मिले हुए जिप्सर व अँली का चित्र	९०
१५. हस्तचालित स्क्रूप्रेस	९३
१६. मृत्पात्रों के सूखने पर आकुंचन	९८
१७ काँचीपकरण के लिए घरिया भट्ठी	१२१
१८. काँचीपकरण के लिए कुड भट्ठी	१२१
१९. कुम्भयन्त्र में बेलनों की समष्टि	१२२
२० प्रशेष तल में छिद्रों का बनना	१२२
२१. गैस छिद्रों का बनना	१२३
२२. रंजकों के लिए गुई बीजार यन्त्र	१७१

चित्र	पृष्ठसंख्या
२३ छापा-विधि का छाप-यन्त्र .	... १७५
२४ व्यापारिक पोरसिलेन का सगठन .	.. १८३
२५ पोरसिलेन के लिए स्तम्भ प्रेस ..	.. १९१
२६ पकाते समय विभिन्न पदार्थों की भार-हानि .	.. २५४
२७ प्रलेपित मृत्पात्र में आयतन-परिवर्तन .	. २५५
२८ प्रलेप पकाव हेतु पात्रों को रखने के लिए विभिन्न आधार ..	.. २७१
२९ कुम्हार की एक सादी भट्ठी .	.. २८४
३० विभिन्न दुर्गल वस्तुएँ .	. ३०७
३१ होल्डेन जलवाष्प-बौछार यन्त्र ..	.. ३३५
३२ कार्बोनेन वायु-बौछार यन्त्र .	. ३३५
३३ घेड ज्वालक .	. ३३६
३४ एब गैस उत्पादक ..	.. ३४०
३५ मृद्-उद्योग भट्ठियों के लिए क्षैतिज जालीवाला चूल्हा .	. ३४४
३६ पोरसिलेन भट्ठी के लिए झुकी हुई जालीवाला चूल्हा ..	.. ३४५
३७ तेल ईंधन के लिए प्रकोष्ठ चूल्हा ...	... ३४६
३८ भट्ठी की गोल छत के नीचे तेल दहन ..	... ३४६
३९ मृद्-उद्योग भट्ठियों के लिए गैस ज्वालक	३४७
४० उर्ध्वगति भट्ठी .	. ३५५
४१ अधोगति भट्ठी ..	.. ३५५
४२ इंग्लैंड की श्वेत मृत्पात्र भट्ठी .	. ३५६
४३ पोरसिलेन पात्र पकाने के लिए दो प्रकोष्ठवाली भट्ठी ..	.. ३५८
४४ कैंसेल क्षैतिज भट्ठी .	.. ३५९
४५ मफल भट्ठी .	.. ३५९
४६ हाफमैन भट्ठी का अधोदृश्य या प्लान (Plan) ..	.. ३६०
४७ हाफमैन भट्ठी का पार्श्व दृश्य ...	.. ३६०
४८ मैण्डहाइम प्रकोष्ठ भट्ठी ...	... ३६१
४९. बॉक सुरंग भट्ठी का काट दृश्य ...	.. ३६२
५०. बॉक सुरंग भट्ठी का पार्श्व दृश्य ...	... ३६२

चित्र	पृष्ठसंख्या
५१ ट्रेसलर सुरग भट्ठी	३६४
५२ वैजवुड उत्तापदर्शी	३६७
५३ सैगर शकु के टेढे होने की विभिन्न अवस्थाएँ	३७०
५४ होल्ड फ्राफ्ट दंड उत्तापदर्शी	३७१
५५ बुलरचक्र के लिए आकुचन प्रमापी	३७१
५६ एक विद्युत् प्रतिरोध उत्तापमापी	३७३
५७ तापीय युग्म उत्तापमापी	३७६
५८ फेरी विकिरण उत्तापमापी	३७८
५९ फेरी प्रकाश उत्तापमापी	३८१
६० बैज प्रकाश उत्तापमापी	३८२
६१. श्वेन वर्गीकरण उपकरण	४०८

सृत्तिका-उद्योग

## प्रथम अध्याय

### मिट्टी की विभिन्न सामग्रियाँ

गन्दे कीचड़ के रूप में हम मिट्टियों में भली-भाँति परिचित हैं। जब हम गीले खेतों में चलते हैं, तो यह कीचड़ हमारे पैरों में चिपक जाता है। परन्तु हमसे कितने जानते हैं कि यह गन्दा कीचड़ बहुत-सी ऐसी उपयोगी वस्तुओं के रूप में बदला जा सकता है, जो हमारे जीवन के लिए अत्यावश्यक हैं। मिट्टियाँ, प्रकृति में, शुद्ध व अशुद्ध दोनों रूपों में पायी जाती हैं। शुद्ध मिट्टी रंग में श्वेत होती है और पकाने के पश्चात् श्वेत या मक्खनी रंग की हो जाती है। अशुद्ध मिट्टी बादामी या भूरे रंग की होती है और पकाने के पश्चात् उसका रंग लाल तथा हल्के बादामी से लेकर गहरे बादामी रंग तक में बदल जाता है। मिट्टियों का यह रंग उनमें उपस्थित अपद्रव्यों पर निर्भर करता है। इन शुद्ध तथा अशुद्ध मिट्टियों से इतने प्रकार की सामग्रियाँ बनायी जाती हैं कि हम सोच भी नहीं सकते कि आज के समय में कोई मानव उनके बिना भी रह सकता है।

हम मिट्टी की ईंटों में बने घर में रहते हैं। यह घर वर्ष, वर्षा, ताप, ठण्डक और आँधी-तूफान से हमें बचाने के लिए मिट्टी के खण्डों से पाटे जाते हैं। कुछ मकानों के फर्श पर मिट्टी की सुदृढ़ टालियाँ लगायी जाती हैं। कुछ मकानों में सजावट के लिए दीवारों पर भी विभिन्न आकृतियों की श्वेत तथा रंगीन टालियाँ लगायी जाती हैं। आधुनिक स्नानागार तथा शौचालय की दीवारों पर भी हम श्वेत चिकन-प्रलेपित टालियों को लगी हुई देखते हैं। इनके कारण वे सरलता-पूर्वक साफ़ किये जा सकते हैं और स्वच्छ अवस्था में रखे जा सकते हैं। आधुनिक मकानों के शौचालयों में मलत्याग-पात्र, मूत्रत्याग-पात्र और हाथ-मुँह धोने के पात्र रहते हैं। ये सब भी मिट्टी के बने होते हैं। आजकल हमारे घरों से मिट्टी के नलों द्वारा ही गन्दा पानी निकाला जाता है और इस प्रकार हम गन्दे पानी को दुर्गन्ध, मक्खी-मच्छरों के उपद्रव और बीमारियों के प्रकोप से बच जाते हैं।

अपने दैनिक जीवन में हम मिट्टी के पात्रों में भोजन बनाने तथा खाने हैं। ठीक प्रकार से बने मिट्टी के बर्तन, धातुओं के बर्तनों की अपेक्षा भोजन रखने तथा भोजन करने के लिए अधिक अच्छे होते हैं।

घर में बिजली लगाने के लिए स्विच व क्लिप्ट आदि बिजली के अचालक पदार्थों के रूप में प्रयोग किये जाते हैं। ये सब मिट्टी के बने होते हैं। एक स्थान से दूसरे स्थान को बिजली ले जाने के लिए मिट्टी के बने विद्युत्-रोधक (Insulator) बहुत बड़ी सख्या में प्रयुक्त होते हैं। रेडियो-संचरण में प्रयुक्त होनेवाले विशेष प्रकार के विद्युत्-रोधक भी, दूसरे खनिजों के साथ मिली मिट्टी में ही बनाये जाते हैं।

रासायनिक कारखानों तथा प्रयोगशालाओं में अम्ल और क्षार रखने, मक्षारक पदार्थों के गरम करने, अम्लीय तथा क्षारीय द्रवों को पम्प करने तथा दूसरे बहुत-से कार्यों के लिए मिट्टी के बने छोटे या बड़े पात्र प्रयोग में लाये जाते हैं। इन विशेष प्रकार के मृत्पात्रों के बिना प्रयोगशालाओं में अन्वेषण-कार्य या कारखानों में रासायनिक पदार्थों व औषधों का निर्माण यदि असम्भव नहीं तो कठिन अवश्य हो जायगा। इन कार्यों के बिना मानव सभ्यता वा विकास करना या वर्तमान जीवन-स्तर को ही स्थिर रखना कठिन होगा।

जो मिट्टियाँ कम तापक्रम पर नहीं गलती उनका प्रयोग अग्नि-ईंटों, घरियों (Crucibles), बन्द भट्टियों (Muffles) और काँच पिघलाने के पात्र बनाने में होता है। छोटे या बड़े आकार की अग्नि-ईंटों का प्रयोग उच्च तापक्रमवाली भट्टियों के बनाने में होता है। घरियों का प्रयोग ताँबा, पीतल, सोना, चाँदी आदि धातुओं के पिघलाने में होता है। काँच तथा मृत्पात्रों के लिए चिकन-प्रलेपनों के पिघलाने में भी घरियाँ प्रयुक्त की जाती हैं। बन्द भट्टी का प्रयोग इस्पात-यन्त्रों पर पानी चढ़ाने में, काँच-कलईवाले पात्रों तथा चिकन-प्रलेपित मृत्पात्रों के पकाने में होता है। इन दुर्गल या तापसह मृत्पात्रों के बिना कोई भट्टी बनाना या ऐसे पदार्थों का निर्माण करना सम्भव न होगा जिनके निर्माण में उच्च तापक्रम पर गरम करने की आवश्यकता पड़ती हो।

सीमेण्ट भी, जो भवन, सड़क और बाँध आदि बनाने में बहुत ही उपयोगी सिद्ध हुआ है, मिट्टी और चूने से बनता है। भीषे मिट्टी से बननेवाली इन वस्तुओं के अतिरिक्त दूसरे बहुत-से ऐसे उद्योग हैं जिनमें मिट्टी किमी न किमी

रूप में प्रयोग में लायी जाती है। इनमें से कुछ ये हैं—कागज, कार्डबोर्ड तथा वस्त्र-उद्योग। कुछ वर्णकों के निर्माण, जैसे थल्ट्रामैराइन नील, रबड़ उद्योग में भारवर्द्धक (Filler) के रूप में और थोड़ी मात्रा में शीशय तथा मौन्दर्व-प्रसाधक पदार्थों के निर्माण में।

कुम्भकारी तथा कुलाल-विज्ञान को अग्रेजी भाषा में मेरेमिकस (Ceramics) कहा जाता है। विद्वानों का ऐसा विचार है कि पारिभाषिक शब्द मेरेमिक (Ceramic) यूनानी ( ग्रीक ) शब्द केरामिक (Keramic) से बना है जिसका अर्थ होता है कुम्हार की कला। वर्तमान समय में यह शब्द उन नव वस्तुओं के लिए, जिनमें मिट्टी का प्रयोग हुआ हो और उच्च तापक्रम द्वारा पकायी गयी हो, प्रयुक्त होता है। मध्यम राज्य अमेरिका में सीमेण्ट, चूना, बॉच तथा काँचकलई के वर्तन-उद्योग 'सेरेमिक' शब्द के अन्दर आ जाते हैं। परन्तु यूरोप में यह उचित नहीं समझा जाता। इस पुस्तक में तापसह पदार्थों ( जिनमें किसी सीमा तक मिट्टी भयोजक-कारक (Binding agent) के रूप में प्रयोग की जाती है ) सहित मृत्तिका-उद्योग की सभी शाखाओं पर विचार होगा। मिट्टी की कला मानवीय कलाओं में सबसे पुरानी है। स्वभावतः इस कला के क्रमबद्ध विकास का पता लगाना बहुत ही कठिन है। आगे के पृष्ठों में एशिया तथा यूरोप की मिट्टी कला के विभिन्न भागों के विकास का केवल संक्षिप्त इतिहास देने का प्रयत्न किया गया है।

ऐसा विचार है कि प्राचीन मिस्रवासियों ही ऐसे लोग थे जिन्होंने मिट्टी के पदार्थों का सर्वप्रथम प्रयोग किया था। पकी मिट्टी के वर्तन, जो मृतकों के लिए सामग्री रखने के उद्देश्य से बनाये गये थे, मेमफाइट काल ( ५,००० ई० पू० से ३,००० ई० पू० ) की कब्रों में पाये गये हैं। कुछ नील नदी की घाटी के नीचे पायी गयी ईंटें लगभग दस हजार वर्ष पूर्व बनायी गयी समझी जाती हैं। बाद में इन लोगों ने मिट्टी के चिक्कन-प्रलेपित वर्तन बनाने की कला का पता लगाया जिसके अवशेष उनके पिरामिड तथा मन्दिरों में अभी तक देखने को मिलते हैं। बाद के समय की विविध मृत्तिका-कला में पात्र प्रायः पतले चिक्कन-प्रलेपन से प्रलेपित एक आन्तरिक या पीले रंग से रंगे हुए हैं। कहीं-कहीं मिट्टी ही रंगीन है, परन्तु उसने प्रायः रंग छोड़ दी है।

असीरिया तथा बेबीलोनिया के निवासी बहुत प्राचीन काल से विभिन्न रंगों से रंजित पकी मिट्टी के वर्तन प्रयोग करते थे। हेरोडोटस (Herodotus) का कहना है कि मीडिया (Media) में एकवातना (Ecbatana) की दीवारों सात रंगों से रंगी हुई थी। खोरसाबाद में असीरिया के महलों के स्थान पर हुई खुदाई में एक इक्कीस फुट लम्बी तथा पाँच फुट ऊँची दीवार मिली थी जिसमें सामने की पूरी दीवार में रंगी हुई ईंटों द्वारा मनुष्य, जानवर तथा पेटों की आकृतियाँ बनी थी। पेरिस के लूवर (Louvre) अजायबघर में रखे हुए निनेवा तथा बेबीलोन की मिट्टी-कला के नमूनों का निर्माण-काल ५०० ई० पू० अनुमान किया जाता है।

ऐसा विदवास किया जाता है कि फारस-निवासियों ने यह कला असीरियनों से सीखी और इसे सुधार कर पूर्णता की सीमा तक पहुँचाने में सफल हुए। फारस की प्राचीन मिट्टी-वस्तुएँ अधिक बालू-मिश्रित पदार्थों से बनायी गयी थी। इस पर पारदर्शक क्षारीय चिकन-प्रलेपन लगाया गया था, जिससे अधिक चमक दीखती थी। वर्तन प्रायः पीले और नीले, थोड़े उठे हुए प्रलेपन द्वारा अलंकृत किये जाते थे।

भारतवर्ष में मिट्टी की वस्तुएँ विभिन्न रूपों में बहुत ही प्राचीन काल से प्रयुक्त होती आयी हैं। नवीन खुदाइयों से पता चलता है कि वर्तन बनाने की कला यहाँ ४,००० वर्ष पूर्व ही काफी उन्नत दशा में थी। इसमें कोई सन्देह नहीं कि सिन्ध की घाटी में हड़प्पा और मोहनजोदड़ो में हुई खुदाइयों में पायी गयी वस्तुएँ एशिया माइनर की सुभेर सभ्यता की (जो ३०००-४००० ई० पू० के समय की बतायी जाती है) वस्तुओं से काफी समानता लिये हुए हैं। इन मिट्टी की वस्तुओं तथा विश (Kish) के मिट्टी के वर्तनों में समानता है। हम्मुराबी के (Hammurabi's) समय के मन्दिर के नीचे टूटे हुए टुकड़ों में एक विलकुल वंसी ही मुहर मिली है जैसी कि हड़प्पा और मोहनजोदड़ो के टूटे टुकड़ों में पायी गयी है।

वेदों के स्तोत्रों में (२०००-३००० ई० पू०) भी मिट्टी-कला का उल्लेख किया गया है। परन्तु छठी तथा नवीं ई० पू० शताब्दी के बीच बने इस सम्बन्ध में मनु के नियम काफी स्पष्ट हैं। भारतवर्ष में सभी स्थानों पर मिट्टी के वर्तन प्रयोग में लाये जाते हैं तथा कुम्हार हिन्दू-समाज की कर्मणा जातियों में से एक है। इतिहास से पूर्व भारतवर्ष की लाल, चादामी तथा काले रंग की मिट्टी-

पात्र में बिना चिकन-प्रोपेन की हर्ड जो चमकदार ऊपरी सतह है, वह वर्तमान रूपों में, चित्रकारी तथा कारीगरी में, बहुत श्रेष्ठ है।

पंजाब के अम्बाला जिले में स्पर की हाल की गुदार्ट में भूरे रंगे हुए बर्तन मिले हैं। ये काले रंग की डिजाइन-महिन मूरे रंग की मिट्टी-बत्ता का एक प्रसिद्ध भाग हैं। पुगलन्ववेत्ताओं का विचार है कि इस प्रकार के चित्रों-महिन मिट्टी की बस्तुएँ उन प्राचीन मनुष्यों द्वारा बनायीं गयीं हैं, जिन्होंने सिन्ध की घाटी में हड़प्पा की लगभग २००० ई० पू० छोडा या और स्पर के आसपास ७०० ई० पू० तक बस गये थे। इस विशेष प्रकार के मिट्टी के बर्तन पंजाब तथा उत्तर प्रदेश के पश्चिमी भागों में कई और स्थानों पर भी पाये गये हैं।

उत्तर प्रदेश में कन्नौज की गुदार्ट में भी इस प्रकार के भूरे बर्तन मिले हैं। पुगलन्ववेत्ताओं के विचार में इस प्रकार की मिट्टी-बत्ता प्राग्मिक अवधि-काल की है और उत्तर भारत के मथुरा, हस्तिनापुर, कुशेश्वर, उन्द्रप्रस्थ आदि बड़े स्थानों पर भी पायीं गयीं हैं। ये मिट्टी के पात्र सम्भवतः १००० ई० पू० से ७०० ई० पू० के बीच के काल में बने हुए हैं।

तथापि भारत में इतिहास के पूर्वकाल में ही पक्की मिट्टी के बर्तन बने थे, परन्तु चिकन-प्रोपेन बस्तुओं का निर्माण इसी हाल की बनावटी में प्रारम्भ हुआ है।

एम० रूजेट (M. Rousselet) के अनुसार मथुरा, मन्दिरों तथा किलों पर स्मरणार्थ सजावट के लिए कार्चार्थ प्रलेप का प्रयोग पाँचवीं से स्याहृवीं सताब्दी तक होता था और इसके नमूने स्वालिगर, कन्नौज, देहली, चिन्नीट तथा उज्जैन में फँडे हुए मिले हैं। इन्हीं पर यह कार्चार्थ प्रलेप सम्भवतः चारू व क्षार में बना हुआ और पतला चिपकनेवाला तथा अर्द्ध पारदर्शक है। वे प्रायः गहरे पीले, हरे पीले, हरे पीले, नारंगी या बैंगनी रंगों द्वारा चमकदार तथा मृदु रंगों में रंगे जाते थे।

फारम के शग के अनुसार चिकन-प्रोपेन सपटे (Tiles), गौड (Gour) की गुदार्ट में मिले हैं। गौड ११वीं तथा १३वीं सताब्दी के बीच बंगाल की राजधानी था।

पंजाब में चिकन-प्रोपेन पात्रों का निर्माण जयेश्वर गौड के समय (१२०६-

१२२७ ई० तक ) से प्रारम्भ होता है। इस मृत्तिका-उद्योग की विशेषताएँ आद्यतियों में सादगी, सजावट तथा रंगों की सुन्दरता में सीधायन एवं अधिकार है।

सिन्ध-स्थित हैदराबाद में काँचित मृत्पात्रों की जो कला पायी जाती है वह चीन के कुछ मनुष्यों के कारण है, जिन्हें वहाँ का एक अमीर उस जिले में बसाने के लिए लाया था। हैदराबाद के कासीगर लोग अपने को उन्हीं का वंशज मानते हैं।

उत्तर प्रदेश के तीन छोटे कस्बों—चुनार, खुर्जा तथा निजामाबाद ने स्थानीय मिट्टियों का प्रयोग करते हुए तीन विशेष प्रकारों की मिट्टी-कला का विकास किया है। चुनार में मिट्टी की वस्तुएँ कुम्हारों द्वारा पकायी जाती हैं तथा वे गंगा नदी द्वारा जमा की हुई मिट्टी का प्रयोग करते हैं। व्यापारी इन वस्तुओं को कुम्हारों से इकट्ठा करके इन पर रंगीन, अपारदर्शक चिक्न-प्रलेपन लगाकर दुबारा पका लेते हैं और इस प्रकार चिक्न प्रलेपित वस्तुएँ तैयार हो जाती हैं।

खुर्जा में वस्तुएँ स्थानीय साधारण लचीली मिट्टी से बनाते हैं, परन्तु उनके ऊपर श्वेत प्रलेप की एक सफेद तह लगा देते हैं जो बाद की रंगीन सजावट के लिए पृष्ठभूमि का कार्य करती है। उसके पदचात् वस्तुओं पर एक पारदर्शक चिक्न प्रलेपन लगाते हैं जिसमें से सफेद पृष्ठभूमि पर की गयी रंगीन सजावटें दीखती हैं।

निजामाबाद की मिट्टी-कला उपर्युक्त दो कलाओं से इस बात में भिन्न है कि इस पर किसी चिक्न-प्रलेपन का प्रयोग नहीं होना। वस्तु की ऊपरी सतह बनाते समय इतनी चिक्नी कर दी जाती है कि वह पकाने के पदचात् बिना किसी चिक्न-प्रलेपन के ही चमकती है। ये वस्तुएँ प्रायः ऊपरी सतह पर खुदे हुए नक्शों द्वारा सजायी जाती हैं जिन्हें बाद में पारे तथा टीन या पारे तथा सीसे के मिश्रण से भर दिया जाता है।

बंगाल के बरहामपुर तथा उत्तर प्रदेश के लखनऊ में मिट्टी-उद्योग के कलात्मक भाग का काफी सीमा तक विकास हुआ है। नक्शे इतने साफ होने हैं तथा कार्य इतनी उत्तमता से किया जाता है कि ये वस्तुएँ मसार की सबसे अच्छी निर्माण-शाला की वस्तुओं से मुकाबला कर सकती हैं, परन्तु पदार्थों की अच्छाई तथा सफाई में अभी काफी सुधार होना सोंप है।

भारतवर्ष की और प्रकार की मिट्टी-कलाओं के बीच अजीमगढ़ (पश्चिमी पाकिस्तान) की काली तथा रजत मिट्टी कला, कोटा (राजस्थान) तथा अमरोहा

की तूलिका से रंगी सुनहली मिट्टी की कला, एव मिन्य तथा पंजाब की चिकन-प्रलेपित मिट्टी की कला का उल्लेख किया जा सकता है।

ये वस्तुएँ प्रायः नदियों द्वारा जमा की हुई मिट्टी से बनायी जाती हैं। यह मिट्टी स्वभावतः अशुद्ध होती है। भारतवर्ष में सफ़ेद मिट्टी की वस्तुएँ बनाने का कारखाना सरकारी सहायता से ग्वालियर में श्री डी० सी० मजूमदार द्वारा प्रारम्भ हुआ था। श्री मजूमदार ने आधुनिक मिट्टी-उद्योग की शिक्षा जापान तथा यूरोप में प्राप्त की थी।

स्पेन में मिट्टी-उद्योग अरव-निवासियों तथा मूरो द्वारा प्रारम्भ किया गया था। मूरो ने मिट्टी की वस्तुओं को नये प्रकार से विकसित किया, जो चिकन-प्रलेपन के ऊपर धातविक चमक के कारण फारस की मिट्टी की वस्तुओं से भिन्न थी। इस प्रकार की धातविक चमकवाली दीवारों की टाली के नमूने स्पेन की पुरानी मस्जिद में अब भी देखे जा सकते हैं। ईसाइयों की इस देश पर विजय से इस विकसित उद्योग को काफी धक्का लगा, परन्तु इटली-निवासी इस कला को मूरो से सीखने में भाग्यशाली निकले और अपने देश तक इस कला को ले गये।

१५वीं शताब्दी के अन्त में लूकाडेल्ला रोबिया (Lucadella Robia) नामक इटली के कलाकार ने टिन-आक्साइड मिलाकर एक नये अपारदर्शक चिकन-प्रलेपन का आविष्कार किया। इन वर्णों का नाम स्पेन के मेजोरिका नामक द्वीप के नाम के पीछे मेजोरिका रखा गया था। मेजोरिका द्वीप मूरो के समय मिट्टी की कला के लिए बहुत प्रसिद्ध था। मेजोरिका वस्तुओं का निर्माण इटली से दूसरे बहुत-से देशों में फैल गया। फ्रांस देश के फेन्जा (Faenza) नामक स्थान से नूतन शब्द फेअन्स (Faence) निकला। वर्तमान समय में फेअन्स शब्द उन तमाम चिकन-प्रलेपित मिट्टी की वस्तुओं के लिए प्रयुक्त होता है जिन्हें अंग्रेजी में 'अर्थवेयर' (Earthenware) कहा जाता है।

ग्रेट ब्रिटेन में पायी जानेवाली सर्वप्राचीन, ज्ञात मिट्टी की कला मेल्टिक काल से प्रारम्भ होती है। रोमन विजय के बाद मिट्टी की वस्तुएँ बनाने की कला में सुधार हुआ था, परन्तु आग्ल-नेक्शन विजय के पश्चात् यह पुनः प्रारम्भिक स्थिति में पहुँच गयी और यह स्थिति सत्रहवीं शताब्दी तक चलती रही। सत्रहवीं शताब्दी के प्रारम्भ-काल में स्टैफर्डशायर में यह उद्योग काफी विकसित अवस्था में था।

आजकल स्टैफर्डशायर वर्तमान इंग्लैंड के मिट्टी-उद्योग का मुख्य केन्द्र है। प्रारम्भ में मिट्टी की वस्तुएँ बनाने के लिए दो अत्यावश्यक पदार्थ थे—मिट्टी और लकड़ी। ये दोनों साथ-साथ देश के बहुत-से भागों में काफी प्रचुर माना में पाये जाते थे। इस कारण मध्यकाल में कुम्हार एक स्थान पर केन्द्रीभूत न हो सके, वरन् देश के सभी भागों में फैले रहे। परन्तु कोयले का ईंधन के स्थान पर प्रयोग होने से तथा कोयले और मिट्टी दोनों के उत्तरी स्टैफर्डशायर में सरलतापूर्वक मिलने से इस कला के कलाकारों की सख्या स्टैफर्डशायर के आसपास बढ़ने लगी और सत्रहवीं शताब्दी के अन्त तक यह इंग्लैंड के मिट्टी-उद्योग का सबसे बड़ा केन्द्र हो गया।

सत्रहवीं शताब्दी के अन्तिम भाग में इंग्लैंड के मिट्टी-उद्योग में शीघ्रता से जो सुधार हुए वे विदेशी प्रभाव के कारण थे। अधिक श्रेय डेनमार्क के दो एलर (Eler) भाइयों को है जिन्होंने उद्योग की कार्य-शुद्धता में बहुत-से सुधार किये।

कुम्हारों में सबसे प्रसिद्ध जोसिया वेंजवुड (Josia Wedgwood) का जन्म एक बहुत ही पुराने कुम्हार-परिवार में हुआ था। वह तेरह बच्चों में सबसे छोटा था और जब वह केवल ९ वर्ष का था तभी से उसने अपने भाई टामस (Thomas) के नीचे कुम्हारी चाक पर काम करना प्रारम्भ कर दिया था। परन्तु दायें घुटने में चोट के कारण उसे चाक को छोड़कर उद्योग के दूसरे विभागों में जाने को विवश होना पड़ा। सन् १७५४ ई० में वह टामस ह्वील्टन फर्म का साझेदार हो गया और साझेदारी के पाँच वर्ष में ही अपना स्वतन्त्र कारखाना खोल दिया। सन् १७५९ ई० में उसने बर्सलेम (Berslem) में एक छोटा-सा भकान किराये पर लिया और कारखाना खोल दिया। इस छोटे-से कारखाने की विद्व के मिट्टी-उद्योग में सुधार करने का काफी श्रेय है। मलाई रंग की वस्तुओं के बनाने में भफलता के कारण सन् १७६५ ई० में उमे जार्ज तृतीय की पत्नी रानी चार्लोट (Charlot) का शाही संरक्षण प्राप्त हो गया। ये मलाई रंग के वर्तन बाद में 'क्वींसवेअर' कहलाये। अपने अथक परिश्रम और धैर्ययुक्त परीक्षणों के प्रति अनुराग के कारण उमे बहुत शीघ्र ही सफलता मिली। उसने सन् १७६९ ई० में ईट्रूरिया (Etruria) नामक स्थान में एक बड़ा कारखाना स्थापित किया जो अब भी उसके वंशजों के अधिकार में है। प्रचलित 'क्वींस-वेअर' के अनिश्चित नया कारखाना काले वासाल्ट पात्रों के लिए भी प्रसिद्ध

हो गया। ये कान्ठे बामान्ट पान बिना चिक्कन-प्रलेपित कड़ी मिट्टी से निर्मित (Stoneware) होने थे जो बलकृत बर्तनों तथा जाट्टनियों के लिए उपयोगी थे। जस्पार पान (Jasper ware) प्रायः मफेद उठी हुई मजाबट से बनते हैं। वैजबुड ३ जून सन् १७९५ ई० में मर गया।

वैजबुट की मफळना ने तान्कालिक कुम्हारों में प्रनिस्पर्धा को जन्म दिया। उसके बाद की तीव्र स्पर्धा के कारण उद्योग का, कारीगरी तथा पार्य-बुशलना दोनों के क्षेत्र में, काफी विकास हुआ। इस स्पर्धा के परिणाम-स्वरूप एक विशेष प्रकार की मिट्टी की वस्तुओं का आविष्कार हुआ जिसको अंग्रेजी में 'अद्वेनवेयर' कहा जाता है। ये वस्तुएँ अच्छी तरह पकायी गयी होती हैं और अन्दर की ओर मरन्ध होती हैं तथा बाहर की सतह पर एक नये प्रकार का बोंगे-मिलीक्रेट चिक्कन-प्रलेपन लगा होता है। इस प्रकार की मिट्टी-बला से बड़ी मफळना के कारण ही यूरोप तथा अमेरिका के अधिकतर प्रगतिशील देशों में इस की फैक्ट्रियाँ स्थापित हुई थीं।

जर्मनी तथा यूरोप के बहुत-से भागों में सर्वप्रथम मिट्टी की वस्तुएँ पापाण-युग में सेल्स (Celts) द्वारा बनायी गयी थीं। १७वीं शताब्दी के अन्तिम भाग में इटली की मैजोलिका वस्तुओं की पार्य-बुशलना जर्मनी तथा यूरोप के दूसरे देशों में फैल गयी। जर्मनी में मैजोलिका वस्तुओं का बनना हार्लैण्ड के डैनील बेहागेल (Daniel Behagel) द्वारा सन् १६६१ ई० में प्रारम्भ हुआ। इस प्रकार की वस्तुएँ १८वीं शताब्दी के अन्त तक चलती रहीं। बाद में इंग्लैण्ड के श्वेत मृत्पात्र (Fine-earthenware) यूरोप के बाजार में इनकी अधिकता से आने लगे कि मैजोलिका वस्तुओं को इंग्लैण्ड के श्वेत मृत्पात्रों के लिए बाजार छोड़ देना पड़ा। जर्मनी में इन नयी प्रकार की वस्तुओं को 'स्टाइन गुट' (Stein gut) कहा जाने लगा।

### कड़ी मिट्टी-वस्तुएँ

( STONEWARE )

जर्मनी में १४वीं शताब्दी से ही एक विशेष प्रकार की मिट्टी-वस्तुओं के बनाने का आविष्कार हुआ। इन वस्तुओं को प्रायः कड़ी मिट्टी-वस्तुएँ कहा जाता है। ये वस्तुएँ मुख्यतः राइनलैण्ड (Rhineland) में पायी जानेवाली,

जलने पर मासल (Buff) रंग की हो जानेवाली मिट्टी से बनायी जाती थी। दूसरी वस्तुओं से भिन्न, इस प्रकार की वस्तुएँ पूर्णरूपेण काँचीय तथा रन्ध्रहीन होती थी और इन पर साधारण नमक से चिकन-प्रलेपन किया जाता था। बाद में हुए विकासो के कारण वर्तमान बड़ी मिट्टी-वस्तुओं तथा स्वास्थ्य-सम्बन्धी मिट्टी-वस्तुओं का जन्म हुआ। बड़ी मिट्टी-वस्तुओं को भारी रासायनिक उद्योग (Heavy chemical industries) के शीघ्र विकास का काफी श्रेय है। इंग्लैण्ड में साधारण नमक द्वारा चिकन-प्रलेपन सर्वप्रथम एलर भाइयों द्वारा १७वीं शताब्दी के अन्त में प्रारम्भ हुआ था। १८वीं शताब्दी के मध्य तक इंग्लैण्ड में कड़ी मिट्टी-वस्तुओं का अबिराम निर्माण प्रारम्भ हो गया था। इसके लिए वे श्वेत मिट्टी का प्रयोग करते थे जो इंग्लैण्ड में सर्वप्रथम सन् १७२० ई० में खोजकर निकाली गयी थी। १९वीं शताब्दी में रासायनिक कड़े मिट्टी-वर्तन, परनाला, अम्लपात्र आदि के विकास तथा माँग के कारण रगीन मिट्टी का प्रयोग पुनर्जीवित हो उठा। वर्तमान शताब्दी में भारत में कड़ी मिट्टीवाले वर्तनों के बहुत-से कारखाने प्रारम्भ हो गये हैं जिनका मुख्य उत्पादन साधारण नमक द्वारा चिकन-प्रलेपित पानी निकालने की नालियाँ, अचार-मुरब्बे के पात्र, स्वास्थ्य-सम्बन्धी मृत्पात्र और अम्लपात्र हैं।

### पोरसिलेन

चीन-निवासियों ने २०० ई० पू० में नये प्रकार की मिट्टी की वस्तुओं का बनाना प्रारम्भ किया। इसमें वे शुद्ध श्वेत मिट्टी कार्डालिंग (Kauling) तथा एक नये पत्थर का, जिसे पी-टुन्डी (Pe-tun-tse) कहा जाता है, प्रयोग करते थे। चीन की मिट्टी-कला बारहवीं शताब्दी के उत्तरार्द्ध में अरब व्यापारियों द्वारा चीनी चाय के साथ यूरोप में पहुँची थी। इन अरब व्यापारियों ने भूमध्य सागर के बन्दरगाहों, विशेष कर इटली के बन्दरगाहों, से निरन्तर व्यापार की स्थापना की थी। सन् १२९८ ई० में प्रसिद्ध यात्री मार्कोपोलो ने अपने चीन के वर्णन में वहाँ की प्रसिद्ध मिट्टी-कला को बताने के लिए पोरसिलेन शब्द का प्रयोग किया था। बाद में जैसे-जैसे चीन की मिट्टी-कला के नमूने यूरोप में अधिकाधिक जाने लगे वैसे ही वैसे इस पोरसिलेन शब्द का प्रयोग मिट्टी की एक विशेष प्रकार की वस्तुओं तक ही सीमित हो गया, जो श्वेत, अल्प पारदर्शक तथा काँचीय होती हैं तथा जिनपर एक विशेष प्रकार का मुलायम श्वेत चिकन-प्रलेपन दिया जाता है।

मुद्गर पूर्व के इस पदार्थ की श्रेष्ठता तथा महत्त्व की जानकर यह स्वाभाविक था कि यूरोप में इटली-निवासी ही सर्वप्रथम अपने देश में पोरसिलेन बनाने का प्रयास करें। लन्दन के विकटोरिया और अलबर्ट अजायबघरों के संग्रहों में सबसे प्राचीन नमूनों के विषय में सोचा जाना है कि वे सन् १५७५ में १५८५ ई० के बीच फ्लोरेंस (Florence) में मेडीसी (Medici) परिवार की महत्त्वता से बने थे। इस नकली पोरसिलेन के गुण चीनी पोरसिलेन में निम्न थे। कारण यूरोप के निवासियों मिट्टी तथा काँच के मिश्रण का प्रयोग करने थे। मिट्टी और काँच के मिश्रण का प्रयोग करने का कारण इन लोगों का यह विश्वास था कि पोरसिलेन पारदर्शक काँच और अपारदर्शक मिट्टी की वस्तुओं के बीच का एक पदार्थ है।

इस क्षेत्र में अगला कदम फ्रांसीसी लोगों ने उठाया और बताया जाता है कि सन् १७६३ ई० में रज़ॉ (Rouen) के निकट सेव्रे (St. Sevre) का फिजान्स बनानेवाला लुई पोटरेट (Louis Poterat) चीन-जैसी पोरसिलेन बनाने में सफल हुआ। उसके छोटे दिन बाद ही वैसी ही वस्तुएँ पेरिस के पान सेण्ट क्लाउड (St. Cloud) के फिजान्स कारखाने में बनने लगीं।

यह प्रारम्भिक फ्रांसीसी पोरसिलेन वास्तव में काँच था, जो पूर्णतः पिघलाया नहीं जाता, परन्तु उसमें दुग्ध-जैसी अल्प पारदर्शकता उत्पन्न कर दी जाती है। बाद की दो शताब्दियों में बहुत-से वैज्ञानिकों की गवेषणाओं द्वारा प्रसिद्ध सेव्रेस पोरसिलेन (Sevres Porcelain) का आविष्कार हुआ जो अल्प-पारदर्शकता तथा सजावट के रंगों की संख्या में चीन की सबसे सुन्दर पोरसिलेन के बराबर ठहरती थी।

जर्मनी में कुम्हारों ने नहीं, बरन् कीमियागरों ने पोरसिलेन के संगठन का पता लगाया। सन् १७०९ ई० में एक कीमियागर के पुत्र जॉन फ्रेडरिक बोट्चर (John Frederic Bottcher) ने एक संगठन का पता लगाया, जो चीनी पोरसिलेन से बिलकुल मिलता था। जब इस आविष्कार का समाचार फ्रेडरिक अष्टम प्रथम के पास पहुँचा तो सैक्सनी के प्रधान ने बोट्चर को दूसरे कारीगरों के सहित माइसेन (Meissen) के पास एल्ब्रेख्सबर्ग (Albrechts berg) के किले में बन्द कर दिया। बोट्चर तथा इन कारीगरों में किसी भी किये हुए आविष्कार के भेद को न बनाने की शपथ ले ली गयी थी। बोट्चर केवल ३५ वर्ष की अवस्था में ही, सन् १७१९ ई० में, मर गया। कुछ ही समय में विभिन्न सुयोग्य प्रवृत्तियों के कारण इस किले के कारखाने में बनी वस्तुएँ मारे यूरोप में इतनी

प्रसिद्ध हो गयी कि कठोर नियन्त्रण के होते हुए भी बहुत-से कारीगर किसी तरह छिपकर भाग गये और उनकी सहायता से जर्मनी में बहुत-से स्थानों पर नये कारखाने खुल गये। सन् १७५९ ई० में और फिर सन् १७६१ ई० में जर्मनी के महान् फ्रेडरिक ने एलबरेस्टवर्ग के कारखाने को लूटा। अतः कुछ समय तक कारखाना बिलकुल बन्द कर दिया गया। बीटकर तथा उसके उत्तराधिकारियों के साथ, नमूने, मुख्य-मुख्य कारीगर तथा लेख-प्रमाण फ्रेडरिक अपने साथ बर्लिन ले गया था।

बर्लिन की राजकीय पोरसिलेन फैक्टरी की स्थापना का श्रेय जॉन आर्नेस्ट गोत्सकोवस्की (John Ernest-Gottskowski) को है। गोत्सकोवस्की एक वैकर था जिसने सन् १७६१ ई० में कारखाना खोला। फ्रेडरिक ने इस कारखाने को सारा सामान और कारीगर, जिन्हें वह अपने साथ माइसेन कारखाने से लाया था, भेज दिया था। दो वर्ष बाद सन् १७६३ ई० में फ्रेडरिक ने कारखाने को स्वयं अपने हाथ में ले लिया। यही कारखाना बाद में बर्लिन का राजकीय कारखाना हो गया। बर्लिन का यह कारखाना दूसरे राजकीय कारखानों की भांति लाभदायक व्यापार न था। अतः इस बर्लिन पोरसिलेन को बेचने के लिए बहुत-से चतुरतापूर्ण तरीकों का उपयोग किया जाता था।

बर्लिन की पोरसिलेन खरीदने के लिए यहूदियों पर अधिक दबाव डाला गया था। राजकीय पोरसिलेन का एक पूरा सेट खरीदे बिना कोई यहूदी विवाह का प्रमाणपत्र नहीं पा सकता था। साथ ही बर्लिन की लाटरियों की प्रतिवर्ष इस पोरसिलेन के मूल्य के लगभग ५० हजार मार्क्स ( सिक्के ) वांटने पड़ते थे। तो भी जब कारखाने के वैज्ञानिक तथा यन्त्रकला-विज्ञान आदि क्षेत्रों की ओर ध्यान दिया गया तो बर्लिन के इस कारखाने ने सत्सर के पोरसिलेन-उद्योग के विकास में बड़ी सहायता पहुँचायी।

महान् वैज्ञानिक डाक्टर हेरमान अगस्त सैगर (जन्म १८३९ ई०) उन व्यक्तियों में से एक थे, जिन्हें जर्मनी के मिट्टी-उद्योग के शीघ्र विकास का श्रेय है। उन्होंने केवल इस विषय पर स्वयं ही बहुत-सा कार्य नहीं किया, बरन् अपने पीछे छात्रों का एक ऐसा समूह भी छोड़ा जिनकी गणना अब तक मिट्टी-कला के महान् विशेषज्ञों में है। मृद्-उद्योग को उनकी सबसे बड़ी देन पाइरोस्कोप है, जिससे मिट्टी की वस्तुओं का भट्ठी के अन्दर तापनम नापा जाता है। उसके नाम के पीछे उसे सैगर शंकु (Segar Cone) कहते हैं।

वास्तव में मैंग्र अप्रनेता थे जिन्होंने प्रथम बार मार्ग दिनाया, जिस पर उन सभी व्यक्तियों को चलना चाहिए जो इस उद्योग पर कुछ अधिकार प्राप्त करना चाहते हैं।

१८ वीं शताब्दी के मध्य में इंग्लैण्ड के कुम्हार भी चीन-जैसी मिट्टी की वस्तुएँ बनाने के लिए श्वेत पदार्थों की खोज में व्यस्त थे। इंग्लैण्ड में वास्तविक पोरसिलेन बनाने का प्रथम सफल प्रयास विलियम कुक्वर्थी (William Cookworthy) का था। उसने सन् १७५९ ई० में कार्नवाल में चीनी मिट्टी तथा चीनी पत्थर का पत्ता लगाया था। यद्यपि उस समय फ्रान्स-जैसी काँच-पोरसिलेन बनाने के पदार्थ तथा विधि से लोग जानते थे, परन्तु देशवासी कुम्हारों ने अपने स्वतन्त्र प्रयोग उस समय तक नहीं छोड़े जब तक कि १८ वीं शताब्दी के अन्त से कुछ ही पूर्व स्ट्रोक-आन-ट्रेण्ट में अस्थि-गव्य सहित एक नया सगठन न निकल आया।

यह नयी अस्थि पोरसिलेन बोन चाइना (Bone china) के नाम से विख्यात हो गयी और तब से बहुत-से देशों में इसका अनुकरण हुआ है। उपर्युक्त अनेक देशों में विभिन्न प्रकार की निकली हुई पोरसिलेनों को मुख्य तीन भागों में बाँटा जा सकता है—

१. फेलसपैथिक या आदि पोरसिलेन—इस प्रकार की पोरसिलेन सर्वप्रथम चीन में तथा बाद में जर्मनी, फ्रान्स तथा दूसरे यूरोपीय देशों में बनी थी।

२. काँचीय या कृत्रिम पोरसिलेन—यह सर्वप्रथम सफलतापूर्वक इटली और फ्रान्स में बनायी गयी थी। उसके बाद दूसरे यूरोपीय देशों में इसका अनुकरण किया गया। इसका मुख्य भाग मुलायम होता है और काँच के समान आसानी से छोटे-छोटे टुकड़ों में टूट जाता है।

३. अस्थि पोरसिलेन अथवा बोन चाइना—यह सर्वप्रथम इंग्लैण्ड में बनी थी और फिर दूसरे देशों को ले जायी गयी। इसके मुख्य भाग में हड्डी की राख होती है और कठोरता तथा टूटने में यह प्रथम दो के बीच की है।

यूरोप-निवासियों द्वारा प्रारम्भ करने से पूर्व भारतवर्ष में वास्तविक पोरसिलेन का इतिहास अप्राप्य है। सन् १८३९ ई० में ईस्ट इंडिया कम्पनी ने आदेश दिया कि भारतवर्ष में भी श्वेत मृदायन बनाने की ओर उचित प्रयास किया जाय। मेडिकल कॉलेज कलकत्ता की प्रयोगशाला में बहलगाँव (Kolgong-Bihar) आदि स्थानों की विभिन्न मिट्टियों का परीक्षण हुआ। उन पर चिक्न-प्रलेप करने

के बहून से प्रयोग किये गये। विहार के भागलपुर जिले में कहलगाँव के निकट पथरघट्टा में पोरसिलेन बनाने का प्रथम कारखाना सन् १८६० ई० में खुला। टाक्टर बॉल (Ball) ने इस कारखाने का वर्णन करते हुए लिखा है—“इस कारखाने ने स्टैफर्डशायर में बनी वस्तुओं के समान चीनी बर्तन, वैज्ञानिक कार्यों के लिए पोरसिलेन पात्र तथा थ्रेष्ट पेरियान (Parian) आदि वस्तुएँ बनायी हैं।”

वर्तमान शताब्दी के प्रारम्भिक भाग में आधुनिक स्तर पर मिट्टी की वस्तुओं का कारखाना बलकत्ता में प्रारम्भ हुआ था। यह कारखाना श्री ऐस० देव द्वारा प्रारम्भ किया गया था और उन्होंने ही इसका प्रबन्ध किया था। श्री देव ने जापान, इंग्लैण्ड तथा जर्मनी में शिक्षा प्राप्त की थी। यहाँ की बनी वस्तुएँ उच्च श्रेणी की होती हैं। इस कारखाने ने इस तथ्य को सिद्ध कर दिया है कि भारतवर्ष में भी केवल स्थानीय कच्चे पदार्थों से ही उच्च श्रेणी की मिट्टी की वस्तुएँ बनायी जा सकती हैं। भारतवर्ष का यह प्रथम पोरसिलेन का कारखाना अब एशिया के बड़े कारखानों में से एक हो गया है। बगलोर का पोरसिलेन का कारखाना १९३१-३३ ई० में मैसूर राज्य की सरकार द्वारा प्रारम्भ हुआ। यह कारखाना भी उन्हीं विशेषज्ञ श्री ऐस० देव द्वारा बनवाया गया था जिन्होंने पोरसिलेन का प्रथम कारखाना बलकत्ता में १९०५-१९०८ ई० में बनवाया था। यह कारखाना मुख्यतः पोरसिलेन के विद्युत्-रोधक (Insulator) बनाता है। सन् १९३६ ई० में हेर राइट्ज नामक जर्मन विशेषज्ञ ने कारखाने का कार्य-भार ले लिया था परन्तु सन् १९३९ ई० में द्वितीय विश्वयुद्ध के प्रारम्भ होने पर ब्रिटिश सरकार ने हेर राइट्ज को एक स्थान पर नजरबन्द कर दिया। आजकल भारतवर्ष में बहुत-सी जलविद्युत् योजनाओं के कार्यान्वित होने से विद्युत्-रोधक की माँग बहुत बढ़ गयी है। अतः बगलोर के इस पोरसिलेन कारखाने का विस्तार तथा इसकी पुनर्व्यवस्था एक जापानी कम्पनी द्वारा हो रही है। इस कारखाने का उत्पादन उच्च श्रेणी के २,५०० टन तक विद्युत्-रोधक प्रतिवर्ष हो जाने की आशा है। इसके साथ-साथ काफी संख्या में विभिन्न घरेलू उपयोग की पोरसिलेन-वस्तुएँ भी बनाने की आशा है।

बाद में भारतवर्ष के विभिन्न स्थानों पर दूसरे कारखाने भी खुले, जिनमें से अधिकांश के प्रबन्धक लेखक द्वारा प्रशिक्षित, काशी हिन्दू विश्वविद्यालय के छात्र हैं। मिट्टी की वस्तुओं की माँग तमश बढ़ रही है। अतः वर्तमान माँग पूरी करने के लिए कई और नये कारखाने सरलतापूर्वक खोले जा सकते हैं।

## तापसह वस्तुएँ

( REFRACTORY WARES )

यद्यपि अग्नि-ईंटो या दुर्गल ईंटो (Fire bricks) का प्रयोग श्वेत मिट्टी की वस्तुओं के बनने के काल से ही होता आया है, परन्तु तापसह वस्तुओं का अद्विराम उत्पादन १९वीं शताब्दी से प्रारम्भ हुआ है। ऐसा कहा जाता है कि इस उद्योग का प्रादुर्भाव इंग्लैण्ड में हुआ, परन्तु यूरोप के अन्य उत्पादक देशों ने बाद में काफी उन्नति की है।

भारतवर्ष में बंगाल के रानीगज में सन् १८५९ ई० में स्थापित मेसर्स वन एण्ड कम्पनी द्वारा अग्नि-ईंटे बनायी जाती थी। सन् १८७५ ई० में कलकत्ता टकसाल की भट्टियों में कुछ अग्निमिट्टियों का परीक्षण हुआ था, जहाँ पर काफी नमूने परीक्षण में पूर्ण सफल रहे। इस कम्पनी का जबलपुर का कारखाना सन् १८९० ई० में प्रारम्भ हुआ था और बहुत वर्षों तक यह कम्पनी अग्नि-ईंटे बनाकर रेलवे कारखानों की भट्टियों को देती रही। यह कम्पनी अपने समय की एकमात्र कम्पनी थी जो अग्नि-ईंटो में विशेषता प्राप्त कर रही थी। सन् १९०९ ई० में जमशेदपुर के निकट 'टाटा आइरन एण्ड स्टील वर्क्स' की स्थापना से उच्च श्रेणी की अग्नि-ईंटो तथा दूसरी तापसह वस्तुओं की माँग इतनी तेजी से बढ़ी कि बहुत-से नये कारखाने खुल गये, जो विभिन्न प्रकार की उच्च तापसह वस्तुओं को भारतीय कच्चे माल से बनाते हैं।

## मिट्टी की वस्तुओं का वर्गीकरण

समय-समय पर विभिन्न प्रकार की मिट्टी की वस्तुएँ बनने से यह आवश्यक हो गया कि विभिन्न मिट्टी की वस्तुओं को एक-सी विशेषता वाले वर्गों में बाँट दिया जाय।

बाउरी (Bourry) ने मिट्टी की विभिन्न वस्तुओं को दो भागों में विभाजित किया है—(१) सरम्भ वस्तुएँ तथा (२) रम्भहीन वस्तुएँ। बाद में इनको पाँच और उपभागों में मिट्टी मिश्रण-पिण्ड तथा चिक्न-प्रलेपन के आधार पर विभाजित किया है।

बाउरी वर्गीकरण को मानते हुए लेखक ने तमाम मिट्टी की वस्तुओं का निम्नलिखित पाँच भागों में बाँटना ठीक समझा है—

१. पकी मिट्टी (Terra cotta)—इस पारिभाषिक शब्द का अर्थ होता है

‘पकायी हुई मिट्टी’ और वर्तमान समय में उन सब मिट्टी की वस्तुओं के लिए प्रयुक्त होता है जो बिना चिकन-प्रलेपन के तथा सरन्ध्र हैं। साधारण इंटें, छत के खपड़े तथा दूसरी चिकन-प्रलेपन-रहित वस्तुएँ, जो साधारण कुम्हारों द्वारा बनायी जाती हैं, इस वर्ग में आती हैं। ये वस्तुएँ प्रायः पकाने पर लाल या बादामी रंग की हो जानेवाली मिट्टी से बनती हैं तथा दूसरे वर्गों की वस्तुओं की अपेक्षा कम तापक्रम पर पकायी जाती हैं।

२. चिकन-प्रलेपित मृत्पात्र (Earthenware)—इस वर्ग में सफेद या रंगीन मिट्टी से बनी सभी सरन्ध्र वस्तुएँ आती हैं, परन्तु इन पर सदैव चिकन-प्रलेपन की परत चढ़ी रहती है। इसमें फ्रांस का फिआन्स, जर्मनी का स्टाइन गुत तथा दूसरी ऐसी वस्तुएँ जैसे मेजोलिका, आइरन स्टोन, फिलण्टवेअर आदि और जलने पर लाल हो जानेवाली मिट्टी से बने, बादामी, काले, चिकन-प्रलेपन से प्रलेपित तथा बधित राकिन्घम पात्र (Rockingham ware) आते हैं। भारतवर्ष में ग्वालियर तथा चुनार की मिट्टी की वस्तुएँ इस वर्ग में आती हैं।

३. कड़ी मिट्टी-वस्तुएँ (Stoneware)—ये काँचीय अपारदर्शक मिट्टी की वस्तुएँ होती हैं। जलने पर श्वेत हो जानेवाली मिट्टी या रंगीन मिट्टी से बनायी जाती है। सफेद वस्तुएँ पोरसिलेन की भाँति प्रायः चिकन-प्रलेपन से ढँकी रहती हैं। परन्तु रंगीन वस्तुओं पर प्रायः साधारण नमक का चिकन प्रलेपन रहता है।

४. पोरसिलेन (Porcelain)—इस वर्ग में सभी श्वेत, अपारगम्य तथा चिकन-प्रलेपन से ढके मिट्टी के पात्र आते हैं। ये काफी पतले होने पर अल्प पारदर्शक होते हैं। ये वस्तुएँ सदैव शुद्ध श्वेत चीनी मिट्टी से बनायी जाती हैं। वस्तुओं के मिथण-पिण्ड (Body) को बहुत ही उच्च तापक्रम पर काँचीय किया जाता है।

५. तापसह वस्तुएँ (Refractories)—ये अग्नि-मिट्टियों से या उच्च तापसह पदार्थों से बनायी और बहुत ही ऊँचे तापक्रम पर पकायी जाती हैं। ये बिना चिकन प्रलेपन के तथा सरन्ध्र रहती हैं। ये भट्टियों के बनाने में, धातुओं तथा काँच के गलाने आदि में प्रयुक्त होती हैं।

भारतवर्ष में विभिन्न प्रकार के मृत्पात्रों के बनाने में काम आनेवाली मिट्टियाँ तथा खनिज काफी अधिकांश से पाये जाते हैं। स्वतन्त्रता-प्राप्ति के पश्चात् इन खनिजों की अधिकाधिक खोज जारी है और विभिन्न स्थावरो पर नये भण्डार मिले हैं। हमारी वर्तमान सरकार ने मृद्-उद्योग के विकास में विशेष रूचि दिखायी है,

और इस प्रमग में भारत के केन्द्रीय भारी उद्योग मंत्री श्री मनुभाई एम० शाह के भाषण की कुछ पंक्तियों का उद्धरण अप्रासंगिक न होगा। यह भाषण उन्होंने ९ फरवरी सन् १९५७ ई० को इण्डियन सेरेमिक सोसाइटी की २१ वीं साधारण वार्षिक सभा में मोरवी में दिया था।

“हम मृद-उद्योग तथा पोरसिलेन के क्षेत्र में स्वास्थ्य-गन्धवी पात्रो, प्रलेपित टालियो तथा खपडो, बडी मिट्टी-नल तथा विद्युत्-रोधको के विकास पर अधिक जोर दे रहे हैं। यद्यपि इस उद्योग की अधिकतर वस्तुएँ बडे कारखानो में ही बनती हैं, परन्तु घरेलू उपयोग की तथा कलात्मक महत्व की बहुत-सी चीजे हाथ से भी बन सकती हैं। यही एक क्षेत्र है जिसमें दोनो स्तरों के सम्मिलित उत्पादन का कार्यक्रम बहुत महत्वपूर्ण है।” निम्नलिखित सारणी में विभिन्न वस्तुओं की वर्तमान वार्षिक उत्पादन-क्षमता, लाइसेंस-प्राप्त बढनेवाली क्षमता तथा वह उत्पादन-अन्तर जो पूरा करता है, दिया गया है।

इस सारणी में सभी उत्पादन टनों में दिये गये हैं।

वस्तुनाम	वर्तमान वार्षिक उत्पादन-क्षमता	लाइसेंस-प्राप्त बढनेवाली क्षमता	प्रस्तावित बढनेवाली क्षमता	१९६०-६१ तक सम्पूर्ण प्राप्य क्षमता	१९६०-६१ तक आवश्यकता पूर्ति के लिए आवश्यक सम्पूर्ण क्षमता
वर्तन	१६,८९६	१४,४२०	२,७२४	३४,०४०	२४,५००
स्वास्थ्य सम्बन्धी पात्र	२,६४०	४,३२०	३,७६०	१०,७२०	८,०००
प्रलेपित टालियाँ	४,१०४	३,२६५	१,३८०	८,७४९	८,०००
बडे मिट्टी-नल	५७,४२४	३३,८१०	१३,२००	१,०४,४३४	८०,०००
कडे मिट्टी-जार	९,३६७	२८८	१०८	९,७६३	२१,३८०
उच्च तनाव विद्युत्-रोधक	८००	४,९८०	—	५,७८०	८,०००
म्नून तनाव विद्युत्-रोधक	५,४२४	११०,६०	३९६	१६,८८०	८,०००
दूसरी पोरसिलेन की विभिन्न विद्युत् की वस्तुएँ	—	१२	१५०	१६२	—
अन्य योग	६००	५४०	६६	१,२०६	२,१२०
	९७,२५५	७२,६९५	२१,७८४	१,९१,७३४	१,६०,०००

## द्वितीय अध्याय

### मिट्टियाँ तथा खनिज पदार्थ

**मिट्टियाँ**—मिट्टी को लैटिन भाषा में आरगाइल (Argile) कहते हैं। यह शब्द उन सूक्ष्मकणीय खनिज पदार्थों के लिए प्रयुक्त होता है जो बहुत-से खनिजों से मिलकर बने हो तथा जिनके मुख्य गुण प्रधानतः तीन हों—(१) गीले होने पर लचीलापन, (२) सूखने पर आकृति को धारण रखने की क्षमता, (३) गरम करने पर पूर्व आकार को बिना खोये ही बठोर हो जाना।

**मिट्टी की उत्पत्ति**—मिट्टी आग्नेय चट्टानों का विच्छेदित पदार्थ है। ये चट्टानें मुख्यतः एल्यूमिना ( $Al_2O_3$ ) तथा रेत से बनी होती हैं। चट्टानें प्राकृतिक साधनों द्वारा विच्छेदित होकर अतिसूक्ष्म कणोंवाले लचीले या अर्द्ध लचीले पिण्ड में बदल जाती हैं। जब मूल चट्टान में चूना, मैंगनीशिया, लोहा आदि अपद्रव्य होते हैं तो विच्छेदन से अशुद्ध मिट्टी मिलती है। फेल्सपार युक्त चट्टान (Fels pathic Rock) से अपेक्षाकृत शुद्ध श्वेत मिट्टी मिलती है जिसे केओलिन (Kaolin) कहते हैं। यह चट्टानों का विच्छेदन स्पष्ट रूप से किस प्रकार होता है, यह अभी गवेषणा का विषय बना हुआ है। विच्छेदन में होनेवाली क्रियाएँ इतनी जटिल हैं कि उनका केवल अपूर्ण ज्ञान ही प्राप्त हो सका है। विच्छेदन द्वारा चट्टान के शुद्ध मिट्टी में परिवर्तित हो जाने को केओलीनीकरण (Kaolinization) कहते हैं। चट्टानोंके विच्छेदन में होनेवाली क्रिया को सरलतम ढंग से निम्न समीकरण द्वारा दर्शाया जा सकता है—

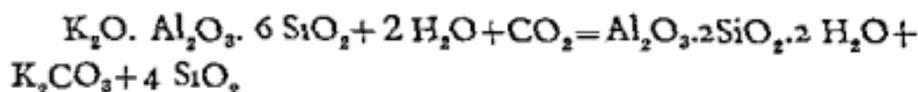

पोटेशियम कार्बोनेट वर्षा के पानी में घुलकर, रमकर, निकल जाता है और सिलिका ( $SiO_2$ ) मिट्टी के साथ मिला रहता है, जैसा कि लगभग सभी मिट्टियों में हम पाते हैं।

केओलिन बनने की विधि की परिकल्पना के अनुसार चट्टान पर निम्नलिखित चीजों की क्रियाएँ होती हैं —

- १ तल पर प्राकृतिक साधनों की ।
- २ धँसान तथा दलदल के ऊपर से नीचे जानेवाले पानी की ।
- ३ कार्बन डाई आक्साइड सहित नीचे से ऊपर चढ़नेवाले पानी की ।
- ४ गन्धकाम्ल धोल तथा हाइड्रोजन सल्फाइड ।
- ५ जल-विह्लेपण (Hydrolysis) ।

चट्टान के तल का प्राकृतिक साधनों द्वारा विच्छेदन, केओलीनीकरण की सर्वप्राचीन व्याख्या है। यह व्याख्या अब भी भूगर्भशास्त्र की सभी पाठ्य पुस्तकों में मिलती है। जिन गहराई तक चट्टानों का तल-विच्छेदन होता है वह भिन्न-भिन्न होती है। कुछ भागों में, विशेष कर प्राचीन जगलों के नीचे, यह काफी गहराई तक जा सकती है। खुली चट्टानों में यह गहराई अस्तित्वहीन हो सकती है। स्वभावतः जोड़ की सीमा तथा विशेषता, जलवायु-सम्बन्धी विशेषताओं, चट्टानों की बनावट एवं खनिज सम्बन्धी विशेषताओं का तल-विच्छेदन को गहराई पर प्रभाव पड़ता है। एक बात, जिसे प्रत्येक प्रेक्षक सोचने की विवश होता है, यह है कि श्वेत प्रायमिक मिट्टी पाये जानेवाले क्षेत्र फेल्सपार चट्टानों (जिनसे यह मिट्टी बन सकती थी) के पाये जानेवाले क्षेत्र के अनुपात में बहुत कम है। अब हम जानते हैं कि प्रायः इस प्रतिकारक (Agent) द्वारा केओलीनीकरण नहीं होता। ग्रेनाइट (Granite) तथा दूसरी फेल्सपार-युक्त चट्टानों के प्राकृतिक विच्छेदन से प्राप्त मिट्टियों के गुण भिन्न होने हैं। चूँकि तल-विच्छेदन तनु अम्लों द्वारा होता है और यह विधि भी ओपदीकारक है। अतः नीचे की चट्टान में छोटा तथा मँगनीसिया का अनुपात बढ़ जाता है। जहाँ केओलिन तल के प्राकृतिक विच्छेदन से बनी मालूम होती है वहाँ यह सम्भव है कि दलदल का पानी ही केओलिन बनने का कारण हो, भले ही इस पानी के अस्तित्व के चिह्न अब मिट गये हों।

दलदल व धँसान के नीचे के पानी में श्वेत केओलिन बनाने की क्षमता तो मालूम होती है, परन्तु इस विधि में केओलीनीकरण को नीचे की ओर अधिक दूरी तक ले जाने की क्षमता नहीं मालूम पड़ती। फिर भी जर्मनी में केओलीनीकृत अग्नि-चट्टान तथा बादासी कोयले की तहों साथ-साथ पायी जाती हैं। इससे इन तहों में केओलीनीकरण की सामर्थ्य होने का विद्वान् दुःख होता है। अधिकतर मनुष्य

धंसान पानी सिद्धान्त का समर्थन इस कारण करते हैं कि इस पानी में कार्बनिक पदार्थ, ह्यूमिक (Humic) अम्ल तथा सम्बन्धित अम्ल और कार्बोनिक अम्ल रहते हैं जिससे अवकारक गुण आ जाता है। अतः नीचे की चट्टान में लोहे तथा मैंगनीशिया की मात्रा कम हो जाती है। कुछ केओलिनो, यथा हले (Halle) केओलिन में लाल और भूरा रंग मिलता है। यह रंग कार्बनिक पदार्थों के कारण होता है जो गरम करने पर जलकर दूर हो जाता है। यह रंग दलदल-जल से भी उत्पन्न किया जा सकता है।

तल के नीचे केओलीनीकरण से प्राप्त मिट्टी में एल्यूमिना की मात्रा अधिक होती है, कारण तल के ऊपर जो प्राकृतिक विच्छेदन होता है उस मिट्टी से कुछ मृत्तार (Clay-substance) धुल जाता है और सिलिका अधिक रह जाती है। कभी-कभी ही कार्बन-डाई-आक्साइड-युक्त चढ़नेवाला पानी स्थानीय केओलीनीकरण का कारण होता है। यह व्याख्या केओलिन उत्पत्ति के अधिकतर स्थानों पर लागू नहीं की जा सकती। गैगेल (Gagel) और स्ट्रेम (Stremme) ने इस विधि के उदाहरण-स्वरूप काल्सवाड के निकट ग्रीस ह्यूबेल (Greiss hubler) पर ग्रेनाइट के केओलीनीकरण का वर्णन किया है। इस स्थान पर व दूसरे स्थान मेडीरा (Madeira) में कॅनीकल (Canical) पर भी मूल ग्रेनाइट का लौह अक्ष कुछ भागो से कम होकर कुछ भागो पर अधिक हो गया है। परन्तु पोटाश, सोडा तथा चूना काफी मात्रा में कम हो गया है। स्ताल (Stahl) के अनुसार दलदल जल से बनी केओलिन में जो हरा, वादामी तथा भूरा रंग मिलता है वह सोते के अम्लीय पानी से बनी केओलिन में नहीं मिलता।

गन्धकाम्लयुक्त पानी कभी-कभी केओलीनीकरण का कारण होता है। यदि गन्धकाम्ल घोल ऊपर चढ़ता हुआ हो तो नीचे रसने की अपेक्षा क्रिया समझने में कम कठिनाई होगी। कारण ऊपर से नीचे रसने की अवस्था में यह स्पष्ट नहीं होता कि केओलिन सौह धत्वों से मुक्त कैसे हो जायगी। यह निश्चित है कि तनु गन्धकाम्ल फेल्सपार पर क्रिया करेगा और यह सम्भावना है कि यह क्रिया केओलीनीकरण की ओर एक प्रभावशाली प्रतिकारक (एजेण्ट) के रूप में कार्य करे। पर इस सिद्धान्त के समर्थन के लिए और भी पूर्णरूपेण परीक्षण की आवश्यकता है।

इसमें कोई सन्देह नहीं कि जल-विश्लेषण फेल्सपार के विच्छेदन का एक महत्वपूर्ण साधन है। परन्तु जल-विश्लेषण के साध-साध भास्मिक (Basic) पदार्थों को अलग करने का कोई साधन होना चाहिए। अथोक्लेज फेल्सपार पानी में जल-विश्लेषित

हो जाता है तथा इनका चोडा-ना भाग पानी में घुल जाता है। यह घोल फेरोसिलीन आदि सूचकों की ओर क्षारीय होता है। स्पष्टता का घ्याप्त करने हुए फेल्स्पार के जल-विद्रवण की क्रिया आदर्श मूत्र द्वारा इस प्रकार दर्शाई जा सकती है—

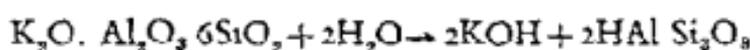

इस प्रकार पोटेशियम हाइड्रोक्साइड, कार्बन डाई-आक्साइड में क्रिया करके कार्बोनेट या वाई कार्बोनेट बना सकता है या दूसरे अम्लों के साथ क्रिया से लवण बना सकता है जो औद्योगिक या जल-विद्रवण में बने अम्लायी यौगिक (HAlSi<sub>3</sub>O<sub>8</sub>) में अधिक घुलनशील होंगे। जस्वायी यौगिक (HAlSi<sub>3</sub>O<sub>8</sub>) न्यूनाधिक मात्रा में केओलिन व मिलोका बनाना हुआ विच्छेदित हो जाता है। यह मिलोका, स्फोटक (Quartz) या रेत के रूप में रहता है।



फेल्स्पार के विच्छेदन से प्राप्त पोटेशियम हाइड्रोक्साइड कुछ केओलिन से क्रिया करके मस्कोवाइट (Muscovite) अर्थात् अभ्रक बना सकता है।

दूसरे बहुत-से पदार्थों की तरह केओलिन भी बहुत-सी विधियों में से किसी एक के द्वारा बन सकती है। इन सब विधियों में ठंडा या गरम पानी और कार्बोनिक् अम्ल भाग लेते हैं। व्यावहारिक दृष्टि से सबसे महत्त्वपूर्ण घेंसान तथा दलदल केओलिन हैं। कारण इसमें लौह की मात्रा कम है। लौह अवचन होकर घुलकर निकल जाता है। दूसरी विधियों द्वारा बनी हुई केओलिनों में, जिनमें हवा नहीं निकाल दी जाती, लौह सौम्यता से जलयोजित कलिल (Colloidal-Hydrate) के रूप में रह जाता है और केओलिन का मूल्य घटा देता है।

मिट्टियाँ मुख्यतः दो भागों में बाँटी जा सकती हैं—

(१) प्राथमिक मिट्टियाँ (Primary or Residual clays) जैसे लेटेराइट (Laterite), केओलिन या चीनी मिट्टियाँ।

(२) गौण मिट्टियाँ (Secondary clays) या ढोयी हुई मिट्टियाँ जैसे अग्नि-मिट्टी, बॉल-मिट्टी (Ball clay), शैल (Shales), लॉम (Loams) तथा लॉज (Loes) आदि।

प्राथमिक मिट्टी वह मिट्टी है जो जमी मूल स्थान पर पायी जाय जहाँ वह मूल चट्टान के विच्छेदन द्वारा बनी थी। इन मिट्टियों के रंगों में काफी भिन्नता रहती है।

जब प्राथमिक मिट्टी पानी, वर्षा, वर्षा तथा वायु आदि के द्वारा मूल स्थान से दूर स्थान पर ले जायी जाती है तब वह गौण मिट्टी कहलाती है। गौण मिट्टियाँ प्रायः (मदैव नहीं) प्राथमिक मिट्टियों की अपेक्षा असुद्ध होती हैं। गौण मिट्टी की तहें प्रायः पानी में तैरनेवाली मिट्टी के नीचे जमकर बैठ जाने से बनती हैं। अतः प्राथमिक मिट्टियों से गौण मिट्टियाँ परत-अलगव द्वारा सरलता से पहचानी जा सकती हैं। प्रायः गौण मिट्टियों का नीचे की चट्टान से, जिस पर वे जमा होती हैं, कोई सीधा सम्बन्ध नहीं होता। परन्तु प्राथमिक मिट्टियों में वह होता है। अतः यह भी पहचान का एक साधन है।

लेटेराइट—यह एक विशेष प्रकार की प्राथमिक मिट्टी होती है जो बौक्साइट चट्टान से तल-विच्छेदन द्वारा बनती है। इसमें सिलीका का अधिक भाग दूर हो जाता है तथा एल्यूमिनियम और लोहे के हाइड्रोक्साइड मुख्य रूप से रहते हैं। जिन परिवर्तनों से यह बनी होती है वे स्थानीय विशेषताओं पर आधारित रहते हैं।

दो विशेष प्राथमिक लेटेराइट के सगठन नीचे दिये जाते हैं। प्रथम का उत्पत्ति-स्थान अमेरिका तथा दूसरी का भारतवर्ष में ही नालहाटी (Nalhati) है। भारत में जम लेटेराइट मिट्टी को, जिसमें लौह अधिक हो, मोरम (Morum) कहा जाता है। यह प्रधानतः सड़क बनाने तथा रेलवे प्लेटफार्म पर डालने के काम आती है और गीली होने पर बहुत चिपकनेवाली होती है, परन्तु सूखने पर बहुत ही कठोर हो जाती है।

	अमेरिका की लेटेराइट	नालहाटी की लेटेराइट
सिलीका	३५.१४	३८.२
टिटेनियम आक्साइड	०.७	×
एल्यूमिना	४०.१२	४३.३८
फेरिक आक्साइड	४.१२	२.१२
कैल्शियम आक्साइड	०.४५	४.४३
मैगनीशियम आक्साइड	०.२१	०.५३
पानी	१७.८४	११.८५
अचुलनशील पदार्थ	१.४८	×
योग	<u>१००.०६</u>	<u>१००.५१</u>

केओलिन—केओलिन चीनी शब्द कार्जालिंग (Kauling) का विगडा रूप है जिनका अर्थ होता है ऊँचा टापू। कार्जालिंग एक पहाड़ का भी नाम है जो चीन में जाऊ-चाऊ-फू (Jau-Chau-Fu) के निकट है। यहाँ की मिट्टी प्राचीन चीन-निवासी पोरसिलेन बर्तन बनाने के काम में लाते थे।

अब यह शब्द प्रायः उन प्राथमिक मिट्टियों के लिए प्रयुक्त होता है जो माधारणतः रंग में श्वेत हों तथा ऐसी चट्टानों से बनी हों जिनकी रचना पूर्णतः फेल्सपार या ऐसे ही दूसरे खनिजों से हुई हो और इन चट्टानों में लौह आक्साइड बिल्कुल नहीं हो या बहुत ही कम हो। इन मिट्टियों में दूसरे जलयोजित एल्यूमिनो सिलिकेट के साथ-साथ केओलीनाइट (Kaolinite) खनिज की अधिक मात्रा रहती है। इंग्लैण्ड में कार्नवाल तथा डेवोन नामक स्थानों से प्राप्त विच्छेदित ग्रेनाइट को धोने से जो श्वेत मिट्टी मिलती है उसी को चीनी मिट्टी (China clay) कहा जाता है। अमेरिका में केओलिन शब्द कुछ श्वेत गीण मिट्टियों के लिए भी प्रयोग किया जाता है, जैसे—दक्षिणी कैरोलीना (Carolina) तथा जार्जिया (Georgia) की श्वेत मिट्टियाँ। व्यावहारिक दृष्टि कोण से केओलिन और चीनी मिट्टी समान हैं जिनका, सगठन प्रायः इस प्रकार है—

सिलिका	४६ प्रतिशत
एल्यूमिना	४० "
पानी	१४ "
इसका सूत्र है—	$Al_2O_3 \cdot 2SiO_2 \cdot 2H_2O$ .

केओलिन धोना—एकदम खोदकर निकाली हुई केओलिन में सिलिका तथा अविच्छेदित चट्टान होती है। मिट्टी का उपयोग तभी हो सकता है जब रेत और दूसरे कठोर कणों को पानी से धोकर मिट्टी से अलग कर दिया जाय। जर्मनी तथा इंग्लैण्ड में प्रयुक्त होनेवाली दो विभिन्न केओलिन धोने की विधियों का वर्णन नीचे दिया जाता है —

१. इंग्लैण्ड की विधि—इंग्लैण्ड की मुख्य मिट्टी की तरह इंग्लैण्ड के दक्षिणी पश्चिमी भाग में है और कार्नवाल तथा डीवॉन के सूबे मुख्य रूप से मिट्टी की मूल्यवान् खदानों के लिए प्रसिद्ध हैं। मिट्टी की तहपृथ्वी के ऊपरी तल से १० से २० फुट नीचे मिलती है। मिट्टी की तह के ऊपर के भाग को ओवर बर्डन (Over-Burden) कहा जाता है तथा मिट्टी निकालने से पूर्व इसे दूर कर देना चाहिए।

वेओलिन-युक्त विच्छेदित चट्टान को हाथ की कुदाल की सहायता से तोड़ देते हैं या बारूद द्वारा उड़ा देते हैं। इसमें लगी हुई मिट्टी को पानी की शक्ति-शाली फुहार से धोने हैं। चूंकि विभिन्न परतों में विभिन्न प्रकार की मिट्टी होती है, अतः ठीक ढंग से विभिन्न परतों को अलग-अलग धोना चाहिए तथा बाद में उन्हें इस प्रकार मिलाना चाहिए कि उत्पादित मिट्टी रंग, गुण आदि में एक ही स्तर की रहे। इस सबके लिए अनुभव की आवश्यकता है।

मिट्टी धोये हुए पानी की सब धाराएँ मुख्य नाली में इकट्ठी होनी हैं। इस नाली में यह पानी एक उथले हीज में जमा होना है जिसे 'सैण्ड पिट' कहा जाता है। इस हीज में पानी में तैरनेवाले कुछ भारी कण नीचे बैठ जाते हैं। इसके पश्चात् मिट्टी-पानी पम्प द्वारा खान के ऊपर पहुँचाया जाता है। इस मिट्टी-पानी में रेतकण तथा अश्रककण काफी मात्रा में तैरने रहते हैं। यहाँ मिट्टी-पानी की धारा ताजे पानी की दूसरी धारा में मिला दी जाती है। इस प्रकार मिट्टी-पानी की धारा और पतली हो जाती है तथा उसका वेग भी बढ़ जाता है। धारा का वेग इस कारण बढ़ाने हैं कि प्रायः मिट्टी शुद्ध करने का कारखाना खान से दूर होना है और यह मिट्टी-पानी वहाँ नलों द्वारा पहुँचाया जाता है। धारावेग अधिक होने से इस बीच में मिट्टी के कण जमकर नलों में नीचे नहीं बैठ पाते। इस धाराद्रव में लगभग ३ प्रतिशत ठोस रहते हैं। यह मिट्टी-पानी-धारा मिट्टी-शोधक कारखाने के पास पहुँचकर एक लम्बे-चौड़े हीज में गिरती है जिसे माइका (Mica) कहते हैं।

माइका लम्बा तथा उथला, लगभग २०० फुट लम्बा, हीज होता है। यह पाँच या छ भागों में विभाजित होता है। प्रत्येक भाग पूर्ववाले भाग से कुछ नीचा होता है। प्रत्येक भाग को पुनः १८-२० इंच चौड़ी, १ फुट गहरी, उथली, नालियों में विभाजित किया जाता है। मिट्टी-पानी-धारा इन नालियों में मन्द गति से (लगभग ५० फुट प्रति मिनट) बहती है। धारा का वेग उत्पादित मिट्टी के कण-आकार के अनुसार घटाया-बढ़ाया जाता है। माइका में धारा के प्रवेश-स्थान पर ही रफ ड्रैग (Rough Drag) कहा जानेवाला दूसरा हीज होता है जो लगभग २५ फुट लम्बा, १०-१२ फुट चौड़ा और ३ फुट गहरा होता है। मिट्टी-पानी-धारा के माइका में पहुँचने से पूर्व ही इन रफ ड्रैगों में सूक्ष्मकणीय रेत बैठ जाती है और माइका में केवल अश्रक के सूक्ष्म कण तथा मिट्टी के अपेक्षाकृत बड़े कण बैठ जाते

है। यहाँ जमकर बैठनेवाला पदार्थ उत्पादित मिट्टी का लगभग २०-३० प्रतिशत होता है जोर कागज, पेष्ट, वस्त्र आदि उद्योगों में प्रयोग किया जाता है।

अब परिशोधित मिट्टी युक्त पानी एक गड्ढे में गिरता है। यह गड्ढा बकु आकार का एक सीमेण्ट-निर्मित कुर्भा होता है जिसका ऊपरी व्यास १५-२० फुट तथा गहराई १० फुट होती है। नीचे तली पर लगभग एक इंच चौड़ा एक छिद्र होता है जो आवश्यकतानुसार



घटाया-बटाया जा सकता है। यहाँ मिट्टी-पानी वेगहीन होने से मिट्टी के कण नीचे बैठ जाते हैं और बँटी हुई गीली मिट्टी इस छिद्र द्वारा निकाल ली जाती है। इन गड्ढों की विभिन्न ऊँचाइयों पर छिद्र होने हैं जिनसे होकर मिट्टी के नीचे बैठ जाने पर साफ पानी निकाला जा सके। यह पानी पुनः खानों में प्रयुक्त होता है।

इस गीली मिट्टी में प्रायः २५ प्रतिशत ठोस पदार्थ रहते हैं। इस गीली मिट्टी को तलों में बहाकर बहुत दूर सुतानेवाली भट्टियों के पास ले जाते हैं। इंग्लैण्ड में गीली मिट्टी ले जानेवाली एक पाइप-लाइन लगभग ५ मील लम्बी १२ इंच व्यास-वाली है। सुतानेवाली भट्टियों के पास यह गीली मिट्टी एक बड़े आयताकार होज में गिरती है जिसे जमाव होज (Settling tank) कहा जाता है। यहाँ मिट्टी नीचे बैठ जाती है और पानी ऊपर आ जाता है। होज की दीवारों से इकट्ठा हुआ पानी बाहर निकाल दिया जाता है। अब मिट्टी काफी गाढ़ी होती है और इसमें लगभग ५० प्रतिशत ठोस पदार्थ रहते हैं। इन गाढ़ी मिट्टी को मुली हुई लम्बी भट्टी में चढ़ाया जाता है जहाँ भट्टी की आग द्वारा गरम करके मिट्टी सुखा ली जाती है।

ये भट्टियाँ जमाव होज के निचट ही, कुछ नीचे धरातल पर, बनायी जाती हैं जिनमे जमाव होजों से टूको द्वारा मिट्टी सरलतापूर्वक भट्टियों में पहुँचायी जा सकें। ये भट्टियाँ लगभग १२० फुट लम्बी, २०-२५ फुट चौड़ी होती हैं। भट्टी का फर्न अग्नि-मिट्टियों की टालियों से ढँका रहता है तथा उमके नीचे गैस बहने के लिए नालियाँ रहती हैं। फर्न के नीचे एक सिरे की ओर आग जलायी जाती है तथा गरम गैस भट्टी के फर्न के नीचे की नालियों में होकर दूमरी ओर चिमनी द्वारा बाहर निकल जाती है। इन भट्टियों में गाढी मिट्टी लगभग ६ इंच मोटी फैला दी जाती है और काफी सूख जाने पर छोटे-छोटे टुकड़ों के रूप में बाहर निकाल ली जाती है। इस सूयी मिट्टी में पानी ८-१० प्रतिशत तक रहता है।

२ जर्मन विधि—जर्मनी में केओलिन घोलने की विधि में इंग्लैण्ड की विधि की अपेक्षा यन्त्रों का अधिक उपयोग होता है। जर्मनी में केओलिन यन्त्रशक्ति से खानों से निकाली जाती है और टूकों द्वारा भण्डारगृह में ले जायी जाती है। भण्डारगृह में यह मिट्टी एक क्षैतिज मिश्रण-कुण्ड में गिरायी जाती है, जिनमें एक शक्ति-शाली मिश्रक भी लगा रहता है। इसमें पानी डालकर मिश्रक द्वारा मिट्टी मिलाकर निकाली जाती है। यह मिट्टी-पानी कुण्ड की दीवारों में बने छिद्रों द्वारा निकाल लिया जाता है और रेत तथा दूसरे पदार्थ ककड आदि मिश्रण-कुण्ड में ही रह जाते हैं। इन ककडों आदि को समय-समय पर कुण्ड से बाहर निकाल लिया जाता है।

इस मिश्रण-कुण्ड से निकलनेवाला मिट्टी-पानी एक दूमरे होज में गिरता है जहाँ बड़े कणवाली रेत को जमकर नीचे बैठ जाने दिया जाता है। होज से रेत को छिद्रयुक्त वाल्टियों वाले रहट की सहायता से निकाल लिया जाता है और निचली हुई रेत गाड़ियों द्वारा बाहर ले जायी जाती है। इस होज से मिट्टी-पानी पाम में बने हुए दो बड़े होजों में गिरता है। इन होजों में धारा-वेग कम हो जाने से रेत के सूक्ष्म कण भी नीचे बैठ जाते हैं। यहाँ से हाथ की हेंगी द्वारा रेत समय-समय पर हटा दी जाती है।

इन होजों के ऊपरी किनारों से मिट्टी-पानी इंग्लैण्ड-विधि की माइका-जैसी नालियों में जाना है। इनमें रेत के सूक्ष्मतम कण तथा अश्रक-कण बैठ जाते हैं और समय-समय पर हटा दिये जाते हैं।

इसके पश्चात् मिट्टी-पानी जमाव होजों में जाता है जहाँ मिट्टी को नीचे बैठ

जाने दिया जाता है। स्वच्छ पानी भादफन की सहायता में फिर पानी के हीज में भेज दिया जाता है जहाँ में इसे भण्डारण के पाम धने ताजे पानी के हीज में पम्प द्वारा भेज देने है।

जमाव हीज में प्राप्त गीली मिट्टी जल-निष्कामन यन्त्र (Filter Press) में पम्प की सहायता में भेजी जाती है। इसमें मिट्टी को दबाकर पानी निकालकर कड़ी पट्टियों के रूप में ले आते हैं। जल-निष्कामक में प्राप्त गीली पट्टियों को सुखानेवाले कमरों में लकड़ी के तारों पर सुखाया जाता है। सुखानेवाले कमरों को वाष्प-नली द्वारा गरम करते हैं। पूरा कारखाना दम प्रकार बनाया जाता है कि केवल जल-निष्कामकों की गर्म्या बढाकर ही उत्पादन बढाया जा सके।

भारतवर्ष में मिट्टी घोलने के छोटे कारखानों में मिट्टी घोलने की विधि बहुत सरल है। विच्छेदित घेनाइट चट्टानें हाथ द्वारा खोदी और चूण की जाती हैं। इसके पश्चात् चूण टनने काफ़ी पानी में घोया जाता है कि मिली हुई कबड्डी, रेत ज़ादि में मिट्टी घुलकर निकल जाय। तब मिट्टी-पानी कम चौड़ी, परन्तु लम्बी नालियों में हीज़र ले जाया जाता है। वहाँ रेत के बड़े कण तथा कबड्डी आदि नीचे बैठ जाते हैं। इसके पश्चात् छोटे-छोटे जमाव हीजों में मिट्टी को बैठ जाने दिया जाता है। आधुनिक कारखानों में इन हीजों में प्राप्त गीली मिट्टी पम्प द्वारा लोहे के जल-निष्कामकों में भेजकर छोटी-छोटी पट्टियों के रूप में दबा दी जाती है। यदि में इन पट्टियों को धूप में सुखाने हैं। जिन कारखानों में जल-निष्कामक नहीं हैं वहाँ जमाव हीजों में ही गीली मिट्टी निकालकर खुली धूप में सुखाने हैं। इसी कारण ऐसे कारखाने वर्षाकाल में बन्द रखे जाते हैं। कुछ मिट्टियाँ घोलने पर भी इल्लके पीले रंग की रहती हैं। इन मिट्टियों पर थोड़ा नील दिया जाता है। इसमें पीला रंग समाप्त या कम हो जाता है। इसके लिए एक छोटा-सा 'नीलघर' मादका से जमाव-हीजों की ओर जानेवाली नाली के ऊपर बनाया जाता है। मादफन या किसी दूसरी विधि में नील का घोल नीलघर में एक निश्चित गति से मिट्टी की बहनेवाली धारा में गिराया जाता है। यह नील घुली हुई मिट्टी को जमी प्रकार और भी मफेद बनाता है जिस प्रकार धोयी कपड़ों पर नील देकर उन्हें और अधिक मफेद लगने-वाले बना देता है।

क्वैथ्रोलीन-सोपन—वी० श्वेरिन (V. Schwerin) की शोधपत्रानों के आधार

पर कार्ल्सवाद के निक्ट मिट्टी शुद्ध करने की एक नयी विधि निकाली गयी है। यह विधि इन सिद्धान्त पर आधारित है कि पानी में तैरते मिट्टी-कणों पर ऋण (-) आवेश होता है तथा स्फटिक, पाइराइटोज आदि रहनेवाले अपद्रव्यों के कणों पर या तो धन (+) आवेश रहता है या मिट्टी कणों की अपेक्षा कम ऋण आवेश रहता है। हाइड्रोक्साइल आयन ऋण आवेशवाले मिट्टीकणों की धन ध्रुव को ओर जाने की गति बड़ा देती है। घुलनशील लवणों की उपस्थिति इस क्रिया में विपमना उत्पन्न कर देती है। चेकोस्लोवाकिया में कार्ल्सवाद के निक्ट चोडोव (Chodov) में स्थित इलेक्ट्रो ओसमोसिस लिमिटेड नामक कम्पनी ने इस सिद्धान्त का मिट्टी शुद्ध करने में उपयोग किया है।

इस विधि में खानसे निकली वेओलिन लगभग ५-६ गुने पानी के साथ मिलाकर आवश्यक मोडियम सिलीकेट घोल के साथ अच्छी तरह यहाँ तक मिलायी जाती है कि मिट्टी काफी पतले कीचड़ के रूप में आ जाय। सोडियम सिलीकेट मिट्टी के मिले हुए कणों को अलग-अलग कर देता है। अब यह पतली मिट्टी कम चौड़ी नालियों में बहायी जाती है। जहाँ बड़े कणवाली अशुद्धियाँ बँठ जाती हैं। अब इस मिट्टी-पानी को एक जमाव-कुण्ड में भेजा जाता है जहाँ पर बड़े कणवाली मिट्टी का घोंडा भाग जमकर नीचे बँठ जाता है। यहाँ से मिट्टी-पानी का अधिकांश भाग विद्युत्-रसाक्षेपण यन्त्र (Electro-Osmosis-Plant) में ले जाया जाता है। इस रसाक्षेपण यन्त्र में मिट्टी-पानी पर विद्युत्-धारा की क्रिया से वेओलिन के सूक्ष्मतम कण धन ध्रुव पर लमलमी मिट्टी के रूप में जमा होते हैं और अपद्रव्य या तो पानी में ही रह जाते हैं या ऋण ध्रुव पर जमा हो जाते हैं। यह अपद्रव्य एक यन्त्र द्वारा निरन्तर हटाये जाते रहते हैं।

विद्युत्-रसाक्षेपण यन्त्र में एक सीमा धातु का बेलन होता है जो धीरे-धीरे पृथ्वी के समानान्तर धुरी पर एक नाँद में घूमता है। इस नाँद में मिट्टी-पानी आता है। बेलन का निचला भाग इस मिट्टी-पानी में डूबा रहता है। बेलन के डूबे हुए भाग के चारों ओर एक अर्द्ध वृत्ताकार पीतल की जाली का ऋण द्वार होता है। बेलन स्वयं धन द्वार का काम करता है।

मिट्टी-पानी इन दो द्वारों के बीच बहाया जाता है। मिट्टी-पानी के बहाव की दिशा विद्युत्-धारा के बहाव की दिशा पर लम्ब रूप होती है। प्रयोग की जानेवाली

विद्युत्-धारा की बोल्टता ११० बोल्ट तथा शक्ति ०.०१ एम्पियर प्रतिवर्ग सेण्टीमीटर होनी है। नाँद में दो लकड़ी के शक्ति-शाली विलोडक लगे रहते हैं जिससे नाँद में मिट्टी के जमकर बैठ जाने की सम्भावना न रहे।

लगभग १० मिलीमीटर मोटी एक शुद्ध मिट्टी की तह (२०-२५% पानी सहित) बेलन के पृष्ठभाग पर जम जाती है जिसे चाकू द्वारा टुकों में भरकर जल-निष्कासकों की क्रिया को पहुँचा दी जाती है। जल-निष्कासकों द्वारा यह गीली मिट्टी पट्टियों के रूप में दबा दी जाती है। इसने बाद उत्तप्त सुरंग में सुखा लेते हैं।

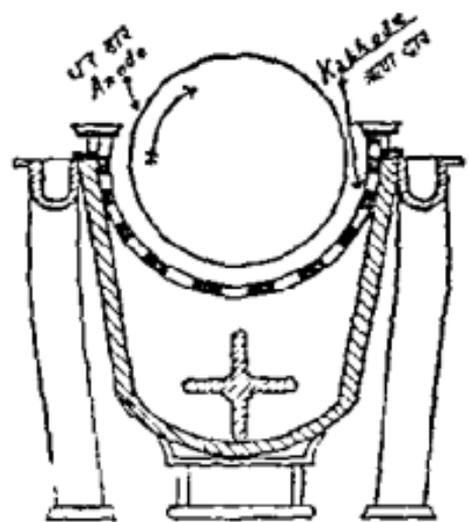

चित्र २ विद्युत्-रसाकर्षण यन्त्र

विद्युत्-रसाकर्षण यन्त्र से निकला हुआ पानी पुन मिट्टी धोने में काम में लाया जाता है। एक यन्त्र द्वारा लगभग १०० किलोग्राम प्रतिदिन बहुत ही श्रेष्ठ कैथोडिन निकल सकती है। यन्त्र में लगभग २०० किलोवाट प्रतिघण्टा विद्युत् खर्च होती है।

उपर्युक्त प्रकार के बेलन-युक्त विद्युत्-रसाकर्षण यन्त्र के स्थान पर एक विशेष प्रकार के जल-निष्कासन यन्त्र भी इसी कार्य के लिए प्रयोग किये जा सकते हैं। यह जल-निष्कासक भी साधारण ढंग से लगाये जाते हैं। बेलन अन्तर इतना होता है कि इनकी पालियों में कठोर सौंसे के घन द्वार, छिद्रयुक्त पीनल की प्लेट के ऋण द्वार तथा विद्युत्-धारा बहाने के लिए पृथक्कृत तार लगे रहते हैं। पम्प की सहायता से मिट्टी-पानी जल-निष्कासक में भेजा जाता है। मिट्टी-पानी की यन्त्र में जाने समय की गति यन्त्र में निकले हुए पानी के अनुसार होती है। जैसे ही जल-निष्कासक पूरा भर जाता है और मिट्टी में पानी की मात्रा लगभग २० प्रतिशत होती है तभी विद्युत्-धारा का बहना बन्द कर दिया जाता है तथा जल-निष्कासक यन्त्र खोलकर मिट्टी की पट्टियाँ बाहर निकाल ली जाती हैं। ये रसाकर्षण जल-निष्कासक यन्त्र अधिक दबाव पर काम नहीं करने। अब हलके आकार के बनाये जाने

में लचीलापन बहुत कम है। अधिक लचीली मिट्टियों में सबसे महत्वपूर्ण इंग्लैण्ड की बॉल-मिट्टी (Ball-clay) है। बॉल-मिट्टी में लचीलापन बहुत ही सूक्ष्म कणों, कार्बनिक पदार्थों तथा घुलनशील लवणों की उपस्थिति के कारण है। ठीक प्रकार से घुली केओलिन की सूक्ष्मता इस त्रम की हो कि २०० नम्बर की चलनी से पूरा पदार्थ छनकर निकल जाय और कम से कम ९० प्रतिशत मिट्टी २ फुट प्रति घंटा वेगवाली पानी की धारा द्वारा बहकर चली जाय।

केओलिन में घुलनशील रंगों और घुलनशील लवणों को अवशोषित करने तथा उन्हें धारण करने का एक विशेष गुण है। चीनी मिट्टी पर तनु हाइड्रोक्लोरिक अम्ल की क्रिया नहीं होती, पर उबलते हुए गन्धकाम्ल की निरन्तर क्रिया से मिट्टी विच्छेदित हो जाती है। सैगर द्वारा उपस्थित मिट्टियों के रेशनल विश्लेषण (Rational-Analysis) का आधार चीनी मिट्टी पर सान्द्र गन्धकाम्ल की क्रिया ही है, परन्तु इंग्लैण्ड के मैलर (Mellor) ने जर्मनी में उपर्युक्त विश्लेषण की साधारण मान्यता के विरुद्ध निम्नलिखित कारण बताये हैं। अन्नक कुछ मिट्टियों का मौलिक अंश होता है और अन्नक के सूक्ष्म कण व्यावहारिक रूप में सान्द्र गन्धकाम्ल द्वारा सदैव ही विच्छेदित हो जाते हैं। मृत्सार को मिट्टी में उपस्थित फेल्सपार की हानि बिना घुलाना भी कठिन है। गन्धकाम्ल की क्रिया किसी सीमा तक स्फटिक के कणों पर भी प्रभाव डालती है। इस प्रकार गन्धकाम्ल की क्रिया कराने के पश्चात् क्षार की निया से कुछ स्फटिक-कण भी दूर हो सकते हैं।

८००° से ९००° से० तक गरम करने पर चीनी मिट्टी हल्के गुलाबी रंग का कठोर सरन्ध्र पिण्ड बन जाती है जिस पर अम्लों की क्रिया सरलतापूर्वक होती है। इस गुलाबी रंग का कारण यह है कि मिट्टी में उपस्थित लौह यौगिक, गरम करने पर, फेरिक आक्साइड के रूप में अलग हो जाते हैं और इस फेरिक आक्साइड का रंग लाल है। शुद्ध चीनी मिट्टी को १,१००° से० पर गरम करने से काफ़ी कठोर श्वेत, अकाचीय परन्तु घना पिण्ड प्राप्त होता है। यह पिण्ड शीघ्रता से पानी नहीं सोखता यद्यपि जीभ द्वारा परीक्षा में यह सरन्ध्र मालूम होता है। इस अवस्था में इस पिण्ड पर अम्लों की क्रिया नहीं होती।

साधारणतः चीनी मिट्टी को अगलनीय माना जा सकता है। कारण इसका गलन ताप १७५०° से० से अधिक है। यदि मिट्टी में चूना या सिलीका किसी

अनुपात में मिला दिये जायें तो मिश्रण का चपकना कम हो जाता है। बड़े पिण्डों, जैसे इंटों में, अधिक तापसहनता (Refractoriness) होती है। वाष्प पिण्ड में ताप धीरे-धीरे घुसता है। बेचल चीनी मिट्टी ही भट्टियों के अन्दर (lining) जर्दि के लिए सन्तोषजनक नहीं है, वाष्प इसमें मजबूत बल (Cohesive-force) नहीं होता। साथ ही चीनी मिट्टी की बनी इंटें अधिक बाल तक बार-बार गरम होना बंठना तथा कोयले की महीन धूलि का मक्षारक प्रभाव सहन नहीं कर सकती।

११०° से० तक गरम करने में साधारण चीनी मिट्टी का लगभग ५-६ प्रतिशत पानी उड़ जाता है और आगे लगभग ६००° से० तक गरम करने में रेंव का बेलासन जल जलम होता प्रारम्भ हो जाता है। ८००° से० पर बेलासन जल पूरी तरह अलग हो जाता है। लगभग ९००° से० पर एनहाइड्राइड (Anhydride), मुक्त एन्यूमिना जोर मुक्त मिट्टीका में बिच्छेदिन हो जाता है। लगभग ११००° से० तक गरम करने पर मिट्टीका और एन्यूमिना मयोग कर सिलीमेनाइट (Sillimanite —  $Al_2O_3, 2SiO_2$ ) बनाने हैं, परन्तु इस तापक्रम से अधिक तापक्रम पर एक नया पीगिक बनता है जिसे मूलाइट (Mullite) कहते हैं। मूलाइट का गणक-सूत्र  $3Al_2O_3, 2SiO_2$  है। कुछ विमोपणों का विचार है कि अकेला-सीम अवस्था में ९००° से०

पर ही मूलाइट बनना प्रारम्भ हो जाता है, परन्तु जैसे-जैसे तापक्रम ११००° से० के ऊपर पहुँचता है मूलाइट बेलासन बनना प्रारम्भ हो जाने हैं।

यदि बेओलिन गरम करने पर तापक्रम का घडाना दिवाने के लिए एक रेखा-चित्र खींचा जाय तो पता चलता है कि तापक्रम समान रूप में नहीं बढ़ता। लगभग ६००°

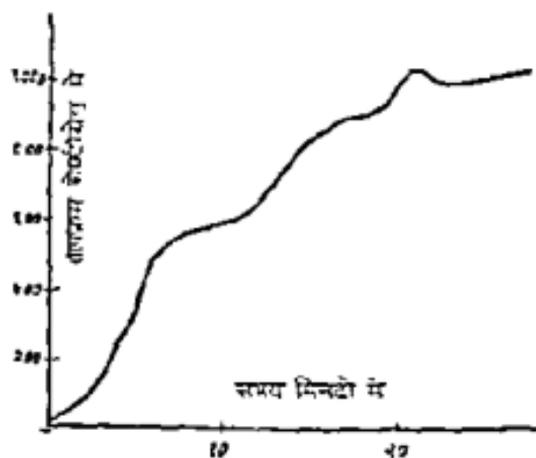

चित्र ३. बेओलिन पर ताप-प्रभाव का रेखाचित्र

से० के निरुद वक्र (Curve), तथा कुछ समय तक जल के सभानान्तर हो जाता

है। इससे पता चलता है कि दिया हुआ ताप केओलिन के केलास जल को निकालने में व्यय हो रहा है। ९००° सें० पर वक्र पुन अक्ष के समानांतर हो जाता है, जब कि मिट्टी एनहाइड्राइड मुक्त सिलीका, मुक्त एल्यूमिना तथा मुक्त लौह आक्साइड में विच्छेदित होती है। इसी कारण श्वेत मिट्टी इस अवस्था में गुलाबी रंग की हो जाती है। अम्लो और क्षारो का प्रभाव शीघ्र होने लगता है। ऊँचे तापक्रम पर वक्र एकदम उठता है जो इस समय उष्माक्षेपक क्रिया का सूचक है। यह उष्माक्षेपक क्रिया सम्भवत एल्यूमिना और सिलीका के मिलकर सिलीमेनाइट या मूलाइट बनने के कारण होती है। मिट्टी में अपद्रव्य उपस्थित रहने की अवस्था में इन विशेष परिवर्तनों को देखने तथा पहिचानने में कठिनाई होती है।

**केओलिन के उपयोग—**चीनी मिट्टी या केओलिन मृत्पात्र बनाने के अतिरिक्त वागज बनाने, कपडा छापने, फिटकरी तथा अल्ट्रामैरीन नामक रंगों के बनाने में बहुत प्रयोग की जाती है। केओलिन घोलों से प्राप्त सूक्ष्मकणीय अभ्रक साधारण वागज तथा पेपरबोर्ड आदि में भार प्रदान करने के लिए प्रयोग की जाती है।

**भारत में केओलिन के उत्पत्ति-स्थान—**भारत के बहुत-से स्थानों पर विभिन्न गुणोंवाली शुद्ध व अशुद्ध केओलिन मिलती हैं। इनमें से कुछ खानों का वर्णन इस प्रकार है —

१. आसाम में गैरो, खासी तथा जयन्तिया पहाड़ी पर और लखीमपुर, शिलांग एव ब्रह्मकुण्ड जिलों में केओलिन मिलती हैं। ये श्वेत मिट्टियाँ न्यूनाधिक सिलीकामय हैं।

२. बंगाल में सक्कम नदी के निकट दार्जिलिंग जिले में केओलिन मिलती है। वर्दवान, वीरभूमि तथा बाँकुरा जिले में भी श्वेत या लगभग श्वेत मिट्टियाँ मिलती हैं, परन्तु ये मिट्टियाँ श्वेत पोरसिलेन पात्र बनाने के लिए उपयोगी नहीं हैं।

३. बिहार में केओलिन की खानें सबसे अधिक हैं और इनसे निकलनेवाली मिट्टियाँ भी उत्कृष्ट कोटि की हैं। विर की महत्त्वपूर्ण अच्छी खानें, भागलपुर जिले में समुक्किया तथा पथरघट्टा, सन्थाल परगना जिले में मंगल-हाट व तलझारी एवं मुंगेर जिले में भीमलतला और झाझा हैं। इन महत्त्वपूर्ण खानों के अतिरिक्त दूसरे स्थानों पर कुछ छोटी-छोटी खानें भी हैं जैसे राजमहल पहाड़ियों में काटझी, करनपुर, दोधनी आदि। मुंगेर शहर के निकट नवाडोह और पीर पहाड़ में भी हैं। राँची जिले में कुछ कम शुद्ध श्वेत मिट्टी की खानें हैं।

उत्तर प्रदेश केओलिन की खानों के क्षेत्र में बिहार के बराबर मोभाव्यमानों नहीं है। कुछ स्थान, जहाँ पर श्वेत मिट्टी पायी जाती है, निम्नलिखित हैं।

मैतीगाल, जलमोडा और मिर्जापुर के निकट जलने पर श्वेत होनेवाली मिट्टियों की कुछ खानें हैं। बाँदा जिले में लखनपुर के पास श्वेत मिट्टी की खान है, परन्तु उनमें पीठे गेरु की तह भी मिली हुई है। मिट्टी श्वेत तथा लचीली है। ठीक तरह में पकाने पर मिट्टी का उपयोग कड़ी मिट्टी-वस्तुओं के बनाने में किया जा सकता है, परन्तु इनमें दूधिया श्वेत मृत्पात्र नहीं बन सकते।

दिल्ली में नयी दिल्ली से लगभग १० मील की दूरी पर कुसुमपुर में मिट्टी की खानों में मिट्टी प्राप्त की जाती है। एक दूसरी ऐसी ही खान जलवर के पहाड़ों में छोटा नदी के पास बुचारा में है।

जम्मू-काश्मीर में श्वेत मिट्टी की खानें, विशेष कर जम्मू प्रान्त के चकर सगर-मानं और सलाल स्थानों में हैं। ये मिट्टियाँ बोक्साइट खानों की निचली तह में पायी जाती हैं, अतः सदैव रंग में श्वेत और शुद्ध नहीं होती।

दक्षिणी भारत में श्वेत केओलिन की बहुत-सी अच्छी खानें हैं। इनमें से कुछ चेन्नई, रतनागिरि, 'कैसल रॉक' बम्बई राज्य में हैं। बंगलोर, मैसूर तथा ट्रायनकोर-कोचीन में स्थित कारखाने उच्च कोटि के पोरसिलेन पान बनाने में वहाँ की स्वामीय केओलिन का ही प्रयोग करते हैं।

मद्रास में श्वेत मिट्टी जिन जिलों में मिलती है वे ये हैं—बेंगलूर, गोशवरी और मद्रूर, नेलोर, दक्षिणी कनारा, दक्षिणी अर्काट, बेलारी, कुडापा, कर्नूल आदि।

उड़ीसा में बहुत-से स्थानों पर केओलिन की अच्छी खानें हैं। कटक जिले में नारज और बाह्यन बिल, पुरी जिले में खारी मुण्डिया और बरयाली मुण्डिया हैं। गजाम जिले में श्वेत चीनी मिट्टी बहुत-से स्थानों पर मिलती है जैसे गुन्दारन्त, पोलोमारा और बुगूदा। मभलपुर जिले में केओलिन, दियामर, घाचा मरआ, पहर-गिगीरा में मिलती है। श्वेत मिट्टी सरामकेला, रायगड और मयूरभंज के बहुत-से स्थानों में भी पायी जाती है। कुछ भागीय केओलिनों के विश्लेषण नीचे दिये जाते हैं—

केजोलिन	सिलीका	एल्यूमिना	फेरिक-	कैल्शिय-	मैगनीशिय-	क्षार	हानि
			अक्साइड	यमआ- वसाइड	यम आ- वसाइड		
मंगलहाट (बिहार)	४६.५६	३७.५२	१.७३	०.५९	०.३६	०.५८	१२.२१
पपरखड़ा (बिहार)	४७.५४	३७.१८	१.२६	०.८४	१.०२	०.३५	१२.१२
समुबिया (बिहार)	४७.१४	३८.५६	१.०१	०.५३	०.२२	०.४७	१३.३२
कैसल रॉक (बम्बई)	५३.८०	३२.६०	१.५०	१.३०	—	—	१०.८०
ट्रावनकोर	४६.१०	३९.५०	१.२०	—	—	—	१४.२०
चित्तल दुमं (मिसूर)	४४.४२	३८.९०	१.५३	१.२९	०.०१	—	१३.१८
राप्तीपुर (बडीदा)	४६.२५	३७.७०	०.५३	०.३२	०.२५	०.४३	१३.८०
बाँदा (उत्तर-प्रदेश)	४३.९२	४१.१२	०.७२	—	—	०.५३	१३.७३

गौण मिट्टियाँ—गौण मिट्टियाँ अपने मूल उत्पत्ति-स्थान पर नहीं पायी जाती, वरन् कुछ प्राकृतिक साधनों द्वारा अपने वर्तमान स्थान को ले आयी जाती हैं। एक स्थान से दूसरे स्थान को जाते हुए भौतिक तथा रासायनिक परिवर्तनों के कारण प्रायः गौण मिट्टियाँ प्राथमिक मिट्टियों की अपेक्षा अधिक लचीली होती हैं। प्रकृति में बहुत प्रकार की गौण मिट्टियाँ पायी जाती हैं, परन्तु मुख्य रूप से भू-उद्योग में काम आनेवाली गौण मिट्टियों को तीन विभिन्न भागों में बाँटा जा सकता है। यह विभाजन इन मिट्टियों की तापसहता के आधार पर किया गया है। ये वर्गीकरण निम्नलिखित हैं—

१. तापसह या दुर्गल मिट्टियाँ—इन मिट्टियों में पकाते समय उच्च तापक्रम को सहन करने की विशेषता होती है। वास्तव में सभी प्राथमिक शुद्ध मिट्टियाँ इस वर्ग में आ जाती हैं, परन्तु इस वर्ग की सबसे महत्त्वपूर्ण मिट्टियों को अग्नि-मिट्टियाँ कहा जाता है। इन अग्नि-मिट्टियों का गलनाङ्क अधिक होता है और ये कोयले की खान के नीचे पायी जाती हैं। किसी पदार्थ की तापसहता को केवल तापक्रम द्वारा प्रकट करना उचित नहीं है, कारण तापसहता पर ताप देने की अवस्थाओं का भी प्रभाव पड़ता है। उदाहरणार्थ सिलीका या विशुद्ध बालू साधारणतः अत्यधिक तापसह होती है, परन्तु भट्ठी में कोयले की राख की उपस्थिति में सिलीका ईंट शीघ्र ही नष्ट हो जाती है। एक तापसह ईंट, जो बिना किसी भार के उच्च ताप सह सकती है, उस तापक्रम से बहुत कम तापक्रम पर ही टूट सकती, यदि गरम करने

के समय उस पर बड़ा भार रखा दिया जाय। अपने कार्य के लिए हम लोग उस पदार्थ को तापमह पदार्थ कहेंगे जो औपदीकारक वातावरण में बिना दबाव या भार के  $1500^{\circ}$  से० तक गरम करने पर पिघलने का कोई बाहरी चिह्न न प्रकट करे, माय ही गरम करने समय तापक्रम भी  $10^{\circ}$  से० प्रति मिनट के हिमाय में बढ़ रहा हो।

मिट्टी की तापमहता और रासायनिक संघटन के बीच सम्बन्ध माट्टम करने के बहुत-से प्रयोग किये गये हैं, पर मृद्ध मिट्टियों के अनिश्चित ये प्रयोग सफल नहीं हुए। बर्टलैण्ड (Berthland) ने मिट्टी में एल्यूमिना के प्रतिशत और उनको तापमहता के बीच सम्बन्ध स्थापित करने के लिए बहुत-से प्रयोग किये, परन्तु वह केवल यही पता लगा पाया कि जिन मिट्टियों में एल्यूमिना का अधिक प्रतिशत रहता है, वे ही अधिक तापमह होती हैं। इसके अनिश्चित और कुछ पता नहीं लग सका।

इस दिशा में सबसे सफ़ल प्रयोग लुडविग (Ludwig) का है जिनमें यह मान लिया कि मिट्टियों में द्रावक पदार्थों टोम घोल के रूप में रहते हैं जिनमें मिट्टी घोलक का काम करती है। एल्यूमिना को इकाई बनाते हुए उनमें मिट्टियों का संघटन सूत्र  $XRO \cdot Al_2O_3 \cdot Y SiO_2$  के रूप में रखा। इस सूत्र में RO सम्पूर्ण क्षारीय पदार्थों को प्रकट करता है। X और Y के बीच रेखाचित्र खींचने पर उनमें एक चाट पाया जिसमें मैंगर मृत्तु की सीमाएँ बताती हुई कर्ण रेखाएँ खींची गयी थी। इस प्रकार मिट्टी का कोई संघटन ऐसी किन्हीं दो रेखाओं के बीच पड़ता है। वह उन रेखाओं पर लिये मैंगर संकुओं के तापक्रमों के बीच किसी तापक्रम पर पिघल जायगा।

यह चाट अधिक तापमह मिट्टियों के गलनाङ्क निर्धारित करने में सहायक है, परन्तु सम्पूर्ण क्षार RO, ६ प्रतिशत में अधिक हो तो इस चाट पर विश्वास नहीं किया जाता। इस चाट की अधिक्त क्षेत्रों में अनुपयोगिता का कारण यह है कि अग्नि-

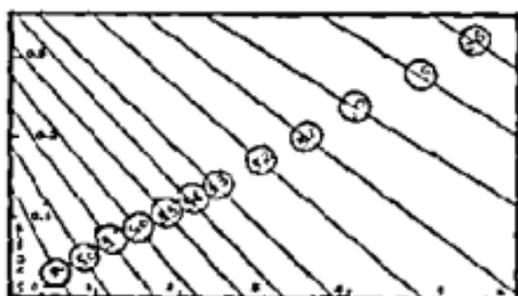

मिट्टियाँ समान पदार्थ नहीं होतीं चित्र ४ मिट्टियों का गलनाङ्क-निर्धारक चाट और द्रावक भी पूरे पदार्थ में समान रूप में वितरित नहीं होता। इस कारण हम उन्हें टोमघोल नहीं मान सकते जो कि चाट का आधार है। इस चाट में पता चलता है और व्यवहार में भी इसकी पुष्टि होती है कि गैन्जूमिनियम को छोड़कर लगभग सभी धातुओं के कार्बोनाटों का या सिलिका का अनुपात बढ़ाने में अग्नि-मिट्टी की

तापसहता कम हो जाती है। धातु आक्साइड के कण-आकार का तापसहता पर विभिन्न प्रभाव पड़ता है। बड़े कणवाले आक्साइड का प्रभाव सूक्ष्म कणवाले उसी आक्साइड की अपेक्षा कम होगा अर्थात् धातु आक्साइड के कण बड़े होने पर मिट्टी का गलनांक अधिक कम नहीं होगा।

**अग्नि-मिट्टियाँ**—ये मिट्टियाँ अधिक तापसह तथा लचीली होती हैं जो प्रायः पर्यर के कोयले की खानों के नीचे पायी जाती हैं। ये मिट्टियाँ अधिक एल्यूमिनामय मिट्टी से लेकर अधिक सिलिकामय मिट्टी तक संगठन में भिन्न-भिन्न होती हैं। ये मिट्टियाँ विभिन्न कार्यों के लिए तापसह वस्तुएँ बनाने के काम आती हैं। ये मिट्टियाँ प्रायः रंग में हरी, भूरी, ठोस, घनी तथा विभिन्न सीमा की कठोरता लिये रहती हैं। वातावरण में खुली छोड़ देने से इन मिट्टियों के टुकड़े-टुकड़े हो जाते हैं और पानी सोखने पर लचीली मिट्टी में बदल जाती हैं। कुछ भूगर्भ शास्त्र वेत्ताओं का विश्वास है कि प्राचीन काल में ये मिट्टियाँ पृथ्वीतल की साधारण मिट्टियाँ थीं जिन पर पेड़-पौधे उग आये जो आगे चलकर इस मिट्टी के ऊपर कोयला की तह बन गये। इन पुरानी मिट्टियों पर पेड़ उगने के कारण उनके धार दूर हो गये और मिट्टियाँ तापसह बन गयीं। दूसरे विशेषज्ञों का कहना है कि वास्तविक अग्नि-मिट्टियाँ कोयले की निचली परत के ओपदीकरण से बनी हैं। इस सिद्धान्त का आधार यह है कि कोयले की राख और अग्नि-मिट्टी का रासायनिक संगठन लगभग समान पाया जाता है। इसके आगे भी उनका तर्क है कि यदि ये विशेष मिट्टियाँ मूल रूप में पृथ्वी के घरातल की साधारण मिट्टियाँ थीं तो निचली तह में ऊपरी तह की अपेक्षा चूना आदि दूसरे धारों की मात्रा अधिक होनी चाहिए तथा जैसे-जैसे ऊपर आते जायें मिट्टी शुद्ध होती जानी चाहिए, पर ऐसा नहीं पाया जाता।

एक ही स्थान के विभिन्न भागों की अग्नि-मिट्टियाँ एक-ही नहीं होती। सभी अग्नि-मिट्टियों में बेजोलिन की अपेक्षा सिलिका अधिक होती है, परन्तु बॉल-मिट्टियों की अपेक्षा धार कम होने हैं। प्रायः दूसरे अवद्रव्यों के साथ मुक्त सिलिका भी इनमें होती है जिसका मिट्टी के गुणों पर काफी प्रभाव पड़ता है।

अग्नि-मिट्टी की श्रेष्ठता का पता लगाने में रासायनिक विश्लेषण का कम महत्त्व है। रासायनिक विश्लेषण से केवल द्रावको, मिलीका तथा एल्यूमिना प्रतिशत का पता चल सकता है। तापसहता गरम करने के आधार पर निश्चित करनी चाहिए। इसके लिए मिट्टी को निपाश्र्ववाले शंकु के आकार का बना लेते हैं। इस शंकु की

(आ) २००-३५० नम्बर की चलनी के बीच के कण।

(इ) कलिल आकार तक के सूक्ष्मतम कण।

प्रथम वर्ग के कण मिट्टी पकाने पर उनमें काले या बादासी चिह्न डाल देते हैं। भट्टियों में इन प्रकार मिट्टी की ईंटें प्रयोग करने पर ये लौहकण धानुमल बनाने हैं और अलग हो जाते हैं। उनसे ईंट का जीवन भी कम हो जाता है। इन प्रकार के लौह अपद्रव्य विद्युत्-चुम्बक द्वारा अलग किये जा सकते हैं। उसके लिए शक्तिशाली विद्युत्-चुम्बक की आवश्यकता होगी, कारण लौह यौगिक लोहे की धातु की अपेक्षा बहुत ही कम चुम्बकमय होते हैं। शुद्ध लोहे की अपेक्षा पाइराटोइ या मासिक में ०.२३ प्रति दान तथा भीडेरिट में १.८२ प्रति दान चुम्बक शक्ति होती है। यह पता लगाया जा चुका है कि इन कणों को ४००° से ६००° से० तक गरम करने बहुत महीन चूर्ण में पीस लेने से सर्वाधिक चुम्बकीय आकर्षण उत्पन्न होता है। कण जितने ही सूक्ष्म होंगे चुम्बकीय आकर्षण उतना ही अधिक होगा। यह मिट्टी घूमनेवाली भट्टियों में उत्पादक गैस को अलाकर निस्तापित की जाती है।

जब द्वितीय वर्ग के लौह अपद्रव्यवाली मिट्टी पकायी जाती है तो लौह यौगिक के कण मिट्टी की अपेक्षा बहुत कम तापक्रम पर ही पिघल जाते हैं और छोटे-छोटे धब्बों के रूप में फैल जाते हैं। इन धब्बों का आकार मूल आकार का कई गुना बड़ा होता है और ये धब्बे उसी प्रकार फैलते हैं जैसे सीला कागज पर रोसनाई फैलती है। यह अपद्रव्य फिल्म फ्लोटेशन की विधि से दूर किये जा सकते हैं। इसी प्रकार की विधि प्रायः निकिल, ताँबे या सीसे की अदस्कों (ores) में धातु का अनुपात बढ़ाने में प्रयोग की जाती है। लौह यौगिक भी इस विधि से प्रभावित होने हैं। मिट्टी चूर्ण तथा पानी में, जब चीड़ का तेल, क्रीओजोट तेल ( creosote-oil ) मिट्टी का तेल आदि डालकर घोंटा जाता है तो मिट्टी में उपस्थित लौह यौगिक पर क्षाण के रूप में तैरने लगते हैं और अलग कर लिये जाते हैं। मिट्टी या रेत के कण इस तैल पानी के पायस (emulsion) से प्रभावित नहीं होते। अतः रेत व मिट्टी तली में बैठती रह जाती हैं। एक टन मिट्टी के लिए ४०० गैलन पानी, एक पाइण्ट समान अनुपातवाले मिट्टी के तेल और क्रीओजोट तेल के मिश्रण का प्रयोग किया जा सकता है।

तृतीय वर्ग के अपद्रव्य अधिकतर लोहे के आक्साइड होने हैं। यह मिट्टी में इतने समान रूप से मिले रहते हैं कि किसी व्यापारिक विधि द्वारा नहीं दूर किये

है। यह जली लकड़ी पत्थर का कोयला बनने की कई दशाओं को पार कर चुकी होती है। ये लिग्नाइट के टुकड़े हाथ द्वारा अलग किये जाते हैं। डैफॉनशायर में मिट्टी की खानें प्रायः ६०-८० फुट की गहराई तक होती हैं। खदान की तली तक कुआँ के आकार का एक गड्ढा खोद लेते हैं तथा मिट्टी हाथ की कुदाली से खोदी जाती है। मिट्टी के टुकड़े गड्ढे के मुँह के पास ही ऊँचे ढेरों के रूप में इकट्ठे कर दिये जाते हैं और तुपार-वर्षा आदि के द्वारा प्राकृतिक विच्छेदन के लिए छोड़ दिये जाते हैं। कुछ पुराने खान-विशेषज्ञों का कहना है कि एक रात का पाला व वर्षा वर्षों के ढँके रखने से अधिक लाभकारी है। गर्मियों में मिट्टी के ढेर को नम रखने के लिए प्रायः इस पर पानी छिड़कते हैं। मृत्तिका-उद्योग में बॉल-मिट्टी खान से निकालकर सीधी प्रयोग की जाती है। इसे प्रयोग से पूर्व धोकर शुद्ध नहीं करना पड़ता।

रासायनिक संगठन में बॉल-मिट्टी चीनी मिट्टी से बहुत भिन्न नहीं है सिवाय इसके कि बॉल-मिट्टी में क्षारों तथा लोहे की अधिक मात्रा रहती है। पकाने पर बॉल-मिट्टी अधिक काँचीय होती है और उतनी श्वेत नहीं हो पाती जितनी कि चीनी मिट्टी। साधारण बॉल-मिट्टी पूरी सूखी होने पर लगभग ६-१० प्रतिशत तक भार में कम हो जाती है और रक्त उष्मा तक गरम करने पर १५-२० प्रतिशत तक भार में और कम हो जाती है। बॉल-मिट्टी में प्रायः ३-४ प्रतिशत कार्बन लिग्नाइट या वनस्पति से उत्पन्न किसी दूसरे कार्बनिक पदार्थ के रूप में रहता है, परन्तु विश्लेषण में इसे इस रूप में कभी-कभी ही प्रकट करते हैं।

दुर्गल या तापसह और गलनशील मिट्टियों में भेद समझने के लिए कुछ विभिन्न प्रकार की मिट्टियों के विश्लेषण नीचे दिये जाते हैं।

कुछ गौण मिट्टियों के विश्लेषण—

मिट्टियाँ	सिलीका	एल्यूमिना	फेरिक- आक्साइड	कैल्शियम आक्साइड	मैगनीशियम आक्साइड	क्षार	निस्तापन से हानि
१	४७.५५	३७.८७	१.०५	०.२१	०.०९	१.२८	१२.५८
२	४९.१२	३५.७३	०.५६	०.१८	०.२४	१.८६	११.९२
३	६३.४०	२४.५०	१.३०	०.४०	०.१०	१.६०	८.५०
४	६१.२०	२५.४७	१.४४	०.१३	X	१.४१	१०.२५
५	५३.९८	२६.४७	३.०७	०.२८	०.३५	१.६२	१०.१०

बेण्टोनाइट के दो विशिष्ट विश्लेषण यहाँ दिये जाते हैं, प्रथम गुलाबी बेण्टोनाइट के धुले हुए नमूने का है, दूसरा बिना धुली साधारण बेण्टोनाइट का है।

	(१)	(२)
सिलीका	५१.५६	५०.३३
टिटैनियम आक्साइड	०.७८	—
एल्यूमिना	१३.४२	१६.४२
फेरिक आक्साइड	३.२२	२.४२
कैल्शियम आक्साइड	२.०४	१.३९
मैगनीशियम आक्साइड	४.९४	४.१०
पोटैशियम आक्साइड	०.३८	१.००
सोडियम आक्साइड	०.२४	०.१२
पानी	२३.४६	२३.९५
योग	१००.०४	९९.७३

३ सहज गलनीय (Fusible) मिट्टियाँ—ये मिट्टियाँ प्रायः अपेक्षाकृत कम तापक्रम पर ही गल जाती हैं और आकार खो देती हैं। इनमें से कुछ मिट्टियाँ पोर-सिलेन तापक्रम से पूर्व पूर्णरूपेण नहीं गलती और साधारण मृत्पान बनाने तथा खपटे बनाने में लाभदायक होती हैं। अधिक साधारण नमूने साधारण ईंटों के बनाने में काम आते हैं। इन मिट्टियों में प्रायः सिलीका (अधिकतर मुक्त रूप में) तथा द्रावको, जैसे चूना, लोहा, सोडा, पोटैश आदि की मात्रा अधिक रहती है। यह द्रावक रक्त ऊष्मा पर समीप करके गलनीय सिलीकेट बनाते हैं जो अधिक तापक्रम पर गरम करने से पिघल जाते हैं।

इन सहज गलनीय मिट्टियों के रंग काफी भिन्न होते हैं। पकी हुई मिट्टी लाल या नारंगी से लेकर पीले रंग तक की या फिर वादाभी या हरे-नीले रंग की होती है। यह रंगों की भिन्नता मिट्टी में उपस्थित लौह यौगिकों तथा चूना मैगनीशिया आदि दूसरे पदार्थों की मात्रा पर निर्भर करती है। बहुत-सी मिट्टियों से बढ़िया पात्र बन सकते हैं यदि उन्हें एकदम ठीक तापक्रम तक गरम किया जाय। इसी ठीक तापक्रम तक गरम करने की सफलता पर ही मिट्टी का व्यापारिक मूल्य निर्भर करता है। साधारण मिट्टियों से उत्कृष्ट पात्र बनाने के लिए मिट्टी-बण्डों का समान आकार व रंगभिन्नता का सन्तोषजनक होना आवश्यक है।

उत्तर भारत में साधारण मृदु-उद्योग के लिए गंगा की धारा से इकट्ठी हुई मिट्टी, मिट्टी पाने का एक अच्छा साधन है। विहार में भागलपुर के पास गंगा द्वारा जमा की हुई मिट्टी के विश्लेषण से निम्नलिखित परिणाम प्राप्त हुए हैं—

	(१)	(२)
मिलीका	५७.१८	६४.५३
एल्यूमिना	११.७१	१३.२८
फेरिक आक्साइड	८.०४	६.४६
कैल्शियम आक्साइड	७.८३	२.७२
मैगनीशियम आक्साइड	१.८९	०.८७
पोटैशियम आक्साइड	१.४४	
सोडियम आक्साइड	३.८९	५.३२
हानि	७.७५	६.८३
	<u>९९.९३</u>	<u>१००.०१</u>

(१) भागलपुर की गंगा मिट्टी का विश्लेषण है तथा (२) अधिकतर ग्रामीण कुम्हारों द्वारा प्रयोग की जानेवाली एक तालाब की मिट्टी का विश्लेषण है।

यह भागलपुर की मिट्टी १०००° से० से नीचे पकाने पर गहरे लाल रंग की हो जाती है और लगभग १० प्रतिशत पानी सोख लेती है, परन्तु १०४०° से० पर आकार खोना प्रारम्भ कर देती है। इस पर चिकन-प्रलेपन अच्छा होता है और छत के खण्डे तथा साधारण चिकन-प्रलेपित मृत्पात्र बनाने के लिए उपयुगी है। साधारण मृत्पात्रों के बनाने में जलने पर लाल होनेवाली मिट्टी के पकाने के तापक्रम का पराम (मध्यमान या रेंज) बहुत ही कम है। अतः पकाने की क्रिया बहुत ही सावधानीपूर्वक करनी चाहिए। जब इन साधारण मिट्टियों में लगभग १०-२० प्रतिशत अच्छी अग्नि-मिट्टी मिला दी जाती है तो पकाने के तापक्रम का पराम काफी अधिक हो जाता है और पचे बनने की ध्वनि में भी काफी सुधार हो जाता है।

शैल (Shales)—यह प्रकृति द्वारा बड़ी हो गयी मिट्टी है जो ऊपर की तहों के भार के दबाव में दबकर बहुत ही मंपीडित हो गयी है। इस प्रकार की मिट्टियाँ प्रायः परतवाली तहों में मिलती हैं। इनका स्थान बठोर तथा नर्म मिट्टियों के बीच

रहता है। शील मिट्टियाँ बनावट में बहुत भिन्न होती हैं। इनका उपयोग बनावट के आधार पर ही विभिन्न कार्यों के लिए किया जाता है।

**लोम (Loames)**—इसमें मिट्टी, रेत तथा वनस्पति मोल्ड (Moulds) रहते हैं। अमेरिका में यह प्रायः टॉली व ईंटों के बनाने में प्रयोग की जाती है।

**लोइज (Loess)**—ये जलधारा-द्वारा जमा की हुई असुद्ध मिट्टियाँ हैं जो प्रायः खूनेदार (Calcareous) होती हैं। ये मिट्टियाँ प्रायः पानी द्वारा जमा की जाती हैं, परन्तु किसी समय में हवा द्वारा भी बनायी गयी हो सकती हैं। अमेरिका की मिस्सिसिपी नदी की घाटी में ये मिट्टियाँ बहुत प्रचलित हैं और साधारण ईंटें बनाने में काम आती हैं। लोइज मिट्टियों का रंग पीले से वादामी तक होता है। गंगा नदी की घाटी की धारावाली मिट्टी इस श्रेणी में आती है तथा साधारण ईंटें बनाने में प्रयुक्त होती हैं।

**मिट्टियों में उपद्रव्य—अपद्रव्यों के विचार से मिट्टी में सिलीका निम्नलिखित रूपों में रहती है—**

१. जलयोजित (Hydrated) सिलीका।

२. मुक्त सिलीका, यथा स्फटिक, बालू पत्थर (Sand-Stone), चक्कमक पत्थर आदि।

३. सिलीकेट का संयोग की हुई सिलीका यथा फेल्सपार, अभ्रक आदि।

जलयोजित सिलीका प्रायः कलिल जेल के रूप में रहती है और इसे कलिल सिलीका कहा जा सकता है। कार्बनिक कलिल जेल तथा सिलीका कलिल जेल में यही अन्तर है कि सिलीका कलिल जेल मिट्टी के लचीलेपन को बढ़ाता नहीं है।

मुक्त सिलीका मिट्टी में अधिकतर अकेलास सिलीका, यथा चक्कमक पत्थर, चर्ट (Chert), कालकैडोनी (Calcedony) आदि के रूप में रहती है या स्फटिक तथा रेत आदि के रूप में बेलासीय सिलीका के रूप में रहती है। अकेलास सिलीका अच्छी मिट्टियों में नहीं पायी जाती। बालू शब्द स्फटिक क्वार्ट्ज़ाइट (Quartzite) या दूसरे अधिक सिलीका-मय खनिजों के छोटे कणों के लिए प्रयुक्त होता है।

किसी बालू या रेत का मृद्-उद्योग में मूल्य उसमें उपस्थित सिलीका की प्रतिशत मात्रा पर निर्भर करता है। शुद्धतम रेत में शत-प्रतिशत सिलीका होती है। पर कुछ रेतों में केवल ४० प्रतिशत ही सिलीका अर्थात् सिलीका अक्साइड ( $\text{SiO}_2$ ) रहता

है। फेल्सपार या अभ्रकमय (Felspathic and micaceous) बालू से पात्र में धारो की मात्रा अधिक हो जाती है जिससे पके हुए पात्र के गुणो में काफी अन्तर जा सकता है जैसे पात्र कम तापक्रम पर ही काँचीय हो सकता है, पकने से पूर्व ही अपना आकार खो सकता है। जब शुद्ध रेत नहीं मिलती हो तो अभ्रकमय रेत की अपेक्षा फेल्सपारमय रेत का प्रयोग किया जाता है। ऐसा इस कारण है कि अभ्रकमय रेत के कण पतले होने के कारण ताप द्वारा सरलता से प्रभावित होते हैं, यद्यपि स्वयं अभ्रक फेल्सपार की अपेक्षा ऊँचे तापक्रम पर गलता है। शुद्धतम मिट्टी में रेत मिलाने में उनकी तापमहता कम हो जाती है। कारण मुक्त सिलीका एल्यूमिना के साथ नवीं करके मिलीको एल्यूमिनो मुद्राव (Eutectic) बनाता है। सन् १८८० ई० में सैगर ने दर्शाया कि १० प्रतिशत सिलीका और १० प्रतिशत एल्यूमिना मिलकर १६५०° से० पर गलनेवाला मुद्राव मिश्रण बनते हैं। बौवेन (Bowen) और ग्रेग (Greig) ने सन् १९२४ ई० में दिखाया कि सिलीका एल्यूमिना के मुद्राव मिश्रण में ९४५ प्रतिशत सिलीका तथा ५५ प्रतिशत एल्यूमिना होती है जो १५४५° से० पर गल जाता है। शीघ्रता से ठंडा करने पर गला पदार्थ एकाग्र मूलाइट कैलास को बनाने हुए सादे काँच में बदल जाता है। परन्तु धीरे-धीरे स्वतः ठंडा होने से यह गला पदार्थ मूलाइट और क्रिस्टोबैलाइट (Cristobalite) के कणों में बदल जाता है।

संक्षेप में लचीली मिट्टी में सिलीका की उपस्थिति, मिट्टी का लचीलापन, सिकुड़न, ऐंठने व चटकने की प्रारणा एवं तनन-शमता तथा चापशक्ति को पटाती है। साथ ही रेत के कारण पात्र की पकाने के बाद रुध्रता और आकस्मिक तापक्रम-परिवर्तनों को सहने की क्षमता बढ़ती है।

कारण—मिट्टी में धार घुलनशील लवणों या अपघुलनशील यौगिकों के रूप में हो सकता है। मिट्टी में धार की उपस्थिति के निम्नलिखित प्रभाव हैं—

(अ) गलनशीलता में वृद्धि।

(आ) सुपाने पर या पकाने पर पात्रों की मनह पर छादनी या नोनी का उत्पन्न होना।

(इ) पानी के साथ मिलाने पर मिट्टी का लचीलापन कम करना। अतः पात्र डालने में सरलता उत्पन्न करना।

सबसे अधिक साधारण रूप में मिट्टी में क्षार, आल्कली, एल्यूमिनो सिलीकेट तथा फेल्सपार अभ्रक आदि के रूप में रहते हैं। यद्यपि विश्लेषण में क्षार सदैव पोटैशियम आक्साइड ( $K_2O$ ) तथा सोडियम आक्साइड ( $Na_2O$ ) के द्वारा ही प्रकट किये जाते हैं, परन्तु यह आक्साइड इस रूप में मिट्टी में बहुत ही कम मिलते हैं। तापसह मिट्टी में राख व क्षारों की कुछ मात्रा रहने में उसकी शक्ति बढ जाती है, कारण क्षार व राख मिट्टी वर्षों को जोड़कर रखते हैं, अतः मिट्टी को मजबूत पिण्ड में बदल देते हैं। कभी-कभी पकाने समय अधिक तापक्रम आने पर क्षारों का कुछ अंश वाष्प बनकर उड जाता है और पदार्थ अधिक तापसह हो जाता है।

सर्वाधिक साधारण रूप में अभ्रक मस्कोवाइट या पोटैश अभ्रक के रूप में मिट्टी में रहती है। यह पोटैश व एल्यूमिना का द्विगुण सिलीकेट (Double Silicate) है तथा मोटे रूप से इसे सूत्र  $K_2O, 3 Al_2O_3, 6SiO_2$  द्वारा दर्शाया जा सकता है। रोक ने इसका द्रवणांक  $१३९५^{\circ}$  से० पाया था। तापसह मिट्टियों के गलने पर अभ्रक का प्रभाव  $१२००^{\circ}$  से० से पूर्व कभी-कभी ही अनुभव करने योग्य होता है, परन्तु जब अभ्रक-वर्ण बहुत ही मूदम हो तो बहुत कम तापक्रम पर ही प्रभाव होना प्रारम्भ हो जाता है।

मूरे (Morey) और दौवेन ने १९२५ ई० में दिखाया कि सोडियम मेटा सिलीकेट ( $Na_2O \cdot SiO_2$ ) तथा मुक्त सिलीका के मिश्रण में बहुत-से सुद्राव मिश्रण बनते हैं। ७७ भाग  $Na_2O \cdot SiO_2$  और २३ भाग सिलीका का मिश्रण  $८४०^{\circ}$  से० पर पिघलता है, जब कि ५३ भाग  $Na_2O \cdot SiO_2$  तथा ४७ भाग  $SiO_2$  का मिश्रण  $६९३^{\circ}$  से० पर ही पिघलता है। सोडियम मेटा सिलीकेट का द्रवणांक  $१०८८^{\circ}$  से० है।

**कार्बनिक योगिक**—यदि मिट्टी में इनकी उपस्थिति हो भी तो ५ प्रतिशत से अधिक नहीं होनी चाहिए, अन्यथा मिट्टी शायद ही कभी कार्योंयोगी होती है। मिट्टी में कार्बनिक पदार्थों के प्रभाव निम्नलिखित हैं—

- (१) पकाने के पूर्व तथा पश्चात् भिन्न रंग।
- (२) ह्यूमस के कारण लचीलेपन में वृद्धि।
- (३) पकाने के पश्चात् मिट्टी की रन्ध्रता में वृद्धि।
- (४) गीली अवस्था में पानी का अधिक अवशोषण, परिणाम-स्वरूप अधिक सिकुड़न।

(५) मिट्टी पकाने में ईंधन का काम लगाना, विशेष कर जब लिग्नाइट जैसे कार्बनिक पदार्थों को उपस्थिति हो जो स्वयं जलकर ईंधन का काम करते हैं।

कार्बनिक पदार्थों की उपस्थिति में लौह आक्साइड पर कार्बनिक पदार्थों का गतिशीली अवकाशक प्रभाव होता है, जो काफी बाधक है क्योंकि अघटित लौह आक्साइड मिलीका में मयोज कर धातुमल बनाने हैं। उन धातुमल बनने से पूर्व ही कार्बन को अधिक आक्सीजन की उपस्थिति में जला डालने में काफी मावधानी की आवश्यकता है।

चूना तथा मैगनीशिया—मिट्टी में यौगिक प्रायः कार्बोनेट या सल्फेट के रूप में रहते हैं। मिट्टी में इन यौगिकों की मात्रा अधिक सीमा तक मिट्टी के प्रकार पर निर्भर करती है। मिट्टी पर चूना तथा मैगनीशिया की थिया बहुत ही पेशीदी है और थिया का वास्तविक रूप अभी तक स्पष्ट नहीं जाना हो सका है।

रीक द्वारा मिट्टी पर चूने का प्रभाव दिखाया जा चुका है। उनके अनुसार ३५ प्रतिशत चूना मिट्टी का गलनाङ्क कम करके  $1220^{\circ}$  में कर देता है, परन्तु चूने का प्रभाव मिट्टी में उपस्थित दूसरे द्रावकों के कारण बदला जा सकता है। जब चूने के साथ-साथ क्षार भी उपस्थित हो तो मिट्टी का गलनाङ्क उतना कम हो जाता है जिस पर मिट्टी गलकर बीच जैसा पदार्थ बन जाती है। कारण जिस तापक्रम पर पोटेश के मिलीनेट व उनके एन्यूमिनो मिलीनेट बनते हैं वह तापक्रम चूने के मिलीनेट व एन्यूमिनो मिलीनेट बनने के तापक्रम में कम होता है। ये गले हुए पदार्थ दूसरे पदार्थों के लिए घोलक या विलायक का काम करते हैं।

रेन्किन और राइट (Wright) ने १९१५ ई० में दिखाया कि चूने तथा मुत्त मिलीका के सम्मिश्रण में बहुत-से यौगिक बनते हैं। लगभग  $1200^{\circ}$  में पर मेडा मिलीनेट या डन्मदोनाइट (Wollastonite  $\text{CaO SiO}_2$ ) प्रकट होता है। ५४.५ भाग चूना तथा ४५.५ भाग मिलीका मयोज करके  $3\text{CaO} \cdot 2\text{SiO}_2$  यौगिक बनता है जो  $1245^{\circ}$  में पर पिघलता है।

रीक के अनुसार ४५ प्रतिशत मैग्नेसाइट ( $\text{Mg CO}_3$ ) मिट्टी का गलनाङ्क  $1200^{\circ}$  से कर देता है, परन्तु इसकी अधिक मात्रा में तापमहना बढ जाती है।

रेन्किन और मर्विन (Merwin) ने १९१८ ई० में पता लगाया कि २०.३ भाग  $\text{MgO}$ , १८.३ भाग  $\text{Al}_2\text{O}_3$  और ६१.४ भाग  $\text{SiO}_2$  मिलकर  $1245^{\circ}$  में

पर पिघलनेवाला सुद्राव मिश्रण बनाते हैं। फर्ग्युसन (Ferguson) और मर्विन ने १९१९ ई० में ३०-६ भाग चूना, ८ भाग मैंगनीसिक्म आक्साइड और ६१/४ भाग सिलीका से एक १३२०° से० पर गलनेवाला सुद्राव मिश्रण बनाया।

मैंगनीशिया और मैंगनेसाइट मिट्टी की सिकुड़न बढ़ाते हैं तथा मिट्टी का लचीलापन घटा देते हैं, परन्तु ऐसे मिश्रण से बने पात्र पकाने समय अच्छी सीमा तक अपनी आकृति नहीं खोते। मिट्टी में चूना या खडिया अधिक रहने पर मिट्टी के गलन-ताप का परास घट जाता है। अतः इस मिश्रण से बने पात्र बड़ी सरलता से आवश्यकता से अधिक पक जाते हैं। ऐसा लगता है कि पिघला हुआ मैंगनीशिया यौगिक काफी श्यान तथा चिपचिपा होता है, जब कि चूने का इसी प्रकार का यौगिक काफी पतला और बहनेवाला द्रव होता है जो सरलता से आसपास के कर्णों से त्रिया कर सकता है।

मिट्टी में चूने की उपस्थिति का विंगेय प्रभाव पात्र पकाने के पश्चात् उसके रंग पर पड़ता है। जो मिट्टी काफी लोहे के कारण पकाने पर लाल हो जाती है उसी मिट्टी में यदि चूना मिलाकर अवकारक वातावरण में पकाया जाय तो मासल रंग की हो जायगी। अधिक तापक्रम पर पहले पीली हरी, फिर हरी हो जायगी। लोहा, चूना तथा सिलीका के साथ संयोग करके लाइम आयरन सिलीकेट बनाता है। अतः चूने तथा रेत की उपस्थिति में लोहे के कारण उत्पन्न लाल रंग प्रायः बम हो जाता है। अन्त में हरा रंग चूना तथा फेरस सिलीकेट के पूर्ण विकास के कारण होता है। यह रंग साधारण काँच में काफी स्पष्ट रूप से रहता है। लोहा चूने के साथ फेरिक अवस्था में संयोग नहीं करता जिससे अविराम भट्ठी में से पात्र प्रायः मासल रंग की धारी सहित लाल रंग के या लाल रंग की धारी सहित मासल रंग के होते हैं, कारण अविराम भट्ठी में वातावरण आक्सीकारक होता है।

**लोह यौगिक**—सभी प्राकृतिक मिट्टियों में लोह यौगिक निश्चित रूप से मिलते हैं तथा मिट्टी शुद्ध करने में सर्वाधिक सावधानतापूर्ण प्रयास के बाद भी मिट्टी से पूरा लोहा दूर करने में सफलता नहीं मिलती। मिट्टी में उपस्थित लोहे के मुख्य यौगिक दो प्रकार के आक्साइड (न्यूनाधिक जलयोजित अवस्था में), कार्बोनेट और सल्फाइड होते हैं।

सोसमन (Sosman) और मर्विन ने १९१६ ई० में पता लगाया कि चूने तथा लोहे के आक्साइडों के बीच १०२३° से० पर गलनेवाले सुद्राव मिश्रण का संगठन, ८ प्रतिशत चूना तथा ९२ प्रतिशत फेरिक आक्साइड है।

**लचीलापन**—मिट्टी का लचीलापन उसका वह गुण है जिसके कारण मिट्टी बिना चटके धाहरी बल की उपस्थिति में अपनी आकृति बदल लेती है। दूसरे शब्दों में उस पदार्थ को लचीला कहते हैं जो गूँधा जा सके या जिसे दबाव द्वारा इच्छित आकृति दी जा सके और दबाव हटाने के बाद भी वह उसी आकृति में रहे।

इस साधारण परिभाषा के अनुसार अधिकतर धातुएँ लचीले ठोस हैं जिनकी आकृति बदलने के लिए अधिक दबाव की आवश्यकता पड़ती है। मिट्टियों में लचीलापन उनमें पानी डालने के पश्चात् ही आता है। प्रत्येक प्रकार की मिट्टी को अपना अधिकतम लचीलापन उत्पन्न करने के लिए पानी की एक निश्चित मात्रा की आवश्यकता होती है। अधिक पानी डालने पर मिट्टी चिपकने लगती है और कम पानी रहने पर लचीलापन कम होता है और आकृति देने के लिए अधिक दबाव की आवश्यकता होगी। अधिकतम लचीलापन उत्पन्न करने के लिए आवश्यक पानी को, लचीलेपन का पानी (Water of Plasticity) कहा जाता है। इस लचीलेपन के पानी की मात्रा मिट्टी के प्रकार पर निर्भर करती है। यदि आकृति देनेवाला दबाव बढ़ा दिया जाय तो इस लचीलेपन के पानी की मात्रा कम हो जायगी। जे० डब्ल्यू० मेलर (J. W. Mellor) ने १९२२ ई० में पता लगाया कि द्रवैत मृत्पात्रों के बनाने में दबाव १ से २०० किलोग्राम प्रति वर्ग सेण्टीमीटर बढ़ाने से आवश्यक पानी की मात्रा २६.४ प्रतिशत से कम होकर ५.६ प्रतिशत हो जाती है। यह पानी मिट्टी के लचीलेपन बढ़ने से भी बच जाता है।

समय-समय पर मिट्टी के लचीलेपन के कारण की व्याख्या करने के बहुत से प्रयास किये गये हैं, परन्तु उनमें से कोई पूर्ण सन्तोषजनक नहीं है। लचीलेपन के विभिन्न प्रस्तावित सिद्धान्त इस प्रकार हैं—

- (अ) मिट्टी-कणों का आकार और आकृति।
- (आ) मिट्टी-कणों की समष्टि (Aggregation)।
- (इ) मिट्टी-कणों का पानी के प्रति आकर्षण।
- (ई) घुलनशील लवणों तथा कार्बनिक कलिल पदार्थों की उपस्थिति।
- (उ) मिट्टी के कलिल कणों पर पानी का प्रभाव।

ह्वीलर (Wheeler) ने सन् १८९६ ई० में पता लगाया कि स्फटिक और चूना परस्पर को भ्रूण कर २०० न० की चालनी से छानने पर उनमें थोड़ा लचीलापन

है कि फ्लोरिडा की केओलिन सोडियम हाइड्रोक्साइड को ०.२५ प्रतिशत तक पूरी तरह सोख सकती है। ऐसले (Asley) ने मिट्टियों की इस अवशोषण-शक्ति का उनके लचीलापन ज्ञात करने में उपयोग किया है।

रोहलैण्ड (P. Rohland) ने १९०२ ई० में कहा कि लचीली मिट्टियाँ लचीलापनरहित अवेलासीय कणों से मिलकर बनी हैं जिनके चारों ओर कलिल जेल की झिल्ली होती है। जब अधिकतम लचीलापन विकसित हो जाता है तब यह झिल्ली पानी से संपृक्त हो जाती है। जब मिट्टी सूखी होती है तब कलिल पदार्थ कठोर हो जाता है और उसका श्लेपीय (Gelatinous) गुण नष्ट हो जाता है, जिससे ठोस कण एक दूसरे के ऊपर उतनी सरलता से नहीं फिसल सकने जितनी सरलता से कि गीली अवस्था में। दूसरी ओर यदि पानी अधिक मिलाया गया है तो चारों ओर के पदार्थ में ठोस कण नरने लगते हैं और मिट्टी तरल हो जाती है। उसने और भी प्रस्ताव रखा कि पदार्थ के जल-विश्लेषण की सीमा पर भी लचीलापन निर्भर है। इस प्रकार केओलिन में, जिसमें शायद कुछ ही जल-विश्लेषण होता हो, कम लचीलापन है जब कि अधिक लचीली बॉल-मिट्टी में जल-विश्लेषण बहुत अधिक होता है। मिट्टी में होनेवाले जल-विश्लेषण की सीमा मुख्यतः मुक्त धार की उपस्थिति, काफी उच्च तापक्रम तथा क्रिया होने के समय पर निर्भर करती है। मेजर ने पता पता लगाया कि यदि ३००° से० पर पानी के साथ दबाव की उपस्थिति में पिसे हुए फेल्सपार या क्विन्स पत्थर या पके हुए मृत्पानों के चूर्ण को कई दिन तक गरम किया जाय तो उनके कणों पर एक श्लेपीय परत जम जाती है जिसके कारण उनमें बड़ा लचीलापन आ जाता है। धारों की अनुपस्थिति में यह क्रिया स्पष्ट नहीं होती।

बोल् (G. A. Bole) ने १९२२ ई० में कहा कि मिट्टियों में लचीलापन मिट्टीकण के चारों ओर के कलिल पदार्थ की अवशोषित झिल्ली के कारण होता है। मिट्टी के कण ऋण आवेशवाले तथा झिल्ली धन आवेशवाली होती है। जब कोई ऐसा शक्तिशाली विद्युद्विश्लेष्य (Electrolyte) मिट्टी में मिलाया जाता है जिस पर मिट्टी के कण-जैसा ही आवेश हो तो झिल्ली शक्तिशाली आयन द्वारा अवशोषित कर ली जाती है और मिट्टी के कण छूट जाते हैं। झिल्ली के कण, जो अब तक अवशोषित कलिल झिल्ली से जुड़े हुए थे, समान आवेश होने के कारण एक दूसरे को दूर हटाने हैं। मिट्टी के गांठे घोल की स्थानता कम होकर पदार्थ में अधिक तरलता उत्पन्न होगी। जब कलिल

गोत्र करने के लिए उतने ही अधिक पानी की आवश्यकता होगी और मिट्टी अधिक लचीली होगी ;

जब गोली मिट्टी का पिण्ड सूख जाता है तो चपटे वण मसकिन-बल के कारण एक दूसरे के निकट आ जाते हैं और एक दूसरे में उसी तरह चिपट जाते हैं जिस तरह दो चाँच की चद्दरे एक दूसरे के ऊपर रखने से चिपक जाती हैं। जब सूखाने समय मिट्टी-वण पाम आ जाते हैं तो मिट्टी कुठ सिकुट जाती है और जब सूखने के पश्चात् वण चिपट जाते हैं तो सूखा पिण्ड पूर्ण की अपेक्षा अधिक कठोर हो जाता है। जब मिट्टी वण अति सूक्ष्म होने है तो उनमें मसकिन-बल अधिक होता है और मिट्टी का पिण्ड सूखाने के पश्चात् और भी कठोर हो जाता है, जैसा कि अधिक लचीली मिट्टियों में देखा जाता है। अतः अधिक सूक्ष्म वणवाली मिट्टी कम लचीली मिट्टी की अपेक्षा, लचीलेपन के लिए अधिक पानी लेती है, सूखने पर अधिक मिट्टी है और सूखने के पश्चात् अधिक कठोर हो जाती है।

**लचीलेपन का नापना**—मिट्टियों के लचीलेपन नापने की समस्या का कोई बहुत मन्तोपजनक हल नहीं निकला है। समय-समय पर बहून-सी विधियाँ प्रस्तावित की गयी हैं, परन्तु उनमें से अधिक के विपद् कोई-न-कोई आक्षेप उठ चुका है।

सबसे अधिक प्रयोग में आनेवाली विधि में जो आज भी प्रयोग की जाती है, मिट्टी के लचीलेपन का स्वयं से अनुमान लगाया जाता है और मिट्टी को अधिक लचीली या अन्य लचीली की श्रेणियों में वर्गीकृत कर देने हैं। एक अनुभवी व्यक्ति यह कार्य काफी मन्तोपजनक ढंग से कर सकता है।

यन्त्र द्वारा लचीलेपन नापने के लिए बिशोफ (Bischof) ने प्रस्ताव रखा कि लचीली मिट्टी को एक चौड़े मिलिण्डर के छिद्र में से दबाव के साथ निकाला जाय जब तक कि इस प्रकार बनी पेन्सिल स्वतः न टूट जाय। मिट्टी की बनी पेन्सिल की लम्बाई टूटने समय जितनी हो अधिक होगी वह मिट्टी उतनी ही अधिक लचीली होगी।

द्विती मिट्टी के अधिकतम लचीलेपन को ज्ञान करने के लिए लानगेन बैक (Langen beck) और ग्राउण्ट (Grount) ने विकाट की सुई (Vicats needle) के प्रयोग को प्रस्तावित किया है। ग्राउण्ट ने सन् १९०५ ई० में ७ वर्ग सेंटीमीटर क्षैतिज काट की विकाट की सुई को आधे मिनट में ४ सेंटीमीटर की गहराई तक घुसाने के लिए आवश्यक शक्ति भार द्वारा नापी।

(ग) औसत लचीलापन या वह दशा जिसमें मिट्टी सर्वाधिक कार्योपयोगी होती है और चिपकनी नहीं होती। इस अवस्था में मिट्टी धातुओं पर नहीं चिपकेगी।

(घ) बेलन सीमा। इस अवस्था में मिट्टी को आधार-तल पर हाथ द्वारा रगड़कर उसके तार नहीं बनाये जा सकते। कार्योपयोगी अवस्था की यह निचली सीमा है।

(ङ) वह अवस्था जिसमें गीली मिट्टी के कण दबाव लगाने पर जुड़े बिना नहीं रह सकते।

दूसरी और चौथी अवस्थाओं में पानी की मात्रा निर्धारित की जाती है और अन्तर को मिट्टी के लचीलेपन-अङ्क के रूप में प्रकट करते हैं।

इन पानी की मात्राओं को निर्धारित करने के लिए ५ ग्राम मिट्टी को १२० नम्बर की चलनी में छानकर चूर्ण में बदल देते हैं। इस चूर्ण को पोरसिलेन की तश्तरी में रखकर उममें इतना पानी डाला जाता है कि मिट्टी लेई या गारे जैसी बन जाय। इसके बाद इसे एक सेण्टीमीटर मोटी परत में फँला देते हैं। एक त्रिभुजाकार भाग इस गारे में से काट लिया जाता है। अब तश्तरी को हाथ से जल्दी-जल्दी थपथपाते हैं। तत्पश्चात् इतनी मिट्टी और डालते हैं कि पिण्ड इतना कडा हो जाय कि कठिनता से साथ-साथ वह सके। अब पानी की मात्रा निर्धारित की जाती है। बेलन-सीमा निर्धारित करने के लिए कडी अवस्था में मिट्टी कागज पर डोरे बनाने के लिए बेली जाती है। इसके बाद इसमें इतनी मिट्टी और डाली जाती है कि मिट्टी का डोरा चटक जाय। इस समय फिर पानी की मात्रा निर्धारित करते हैं। यह मात्रा बेलन-सीमा बताती है।

इस विधि में व्यक्तिगत कुशलता अधिक निहित है तथा एक ही मिट्टी विभिन्न व्यक्तियों द्वारा परीक्षा करने पर भिन्न अङ्क देती है।

मेलर द्वारा १९२२ ई० में सिरञ्जर व एमरी (Stringer and Emery) विधि का वर्णन किया गया है। इस विधि में लचीली मिट्टी से दो सेण्टीमीटर व्यास की एक गोली बनायी जाती है। इस गोली को एक बाँच के तल्ले पर रख ऊपर से एक पिस्टन द्वारा दबाया जाता है। इस पिस्टन की ऊपर-नीचे की गति नापी जा सकती है। पिस्टन को धीरे-धीरे इतना दबाया जाता है कि गोली दबकर चटक जाय।

अब अगर P (पी) गोली मिट्टी का लचीलापन बताये, R (आर) पिस्टन का वह अधिकतम दबाव बताये जिसे गोली सहन कर सकी है और S (एस) विकृत की

वह मात्रा है जो गोली में चटकने से पूर्व आयी थी तो A (ए) और B (बी) को नियताङ्क मानकर यह समीकरण प्राप्त होता है—

$$P = K (R + A) (S + B)$$

यदि एक ही यन्त्र सदैव प्रयोग किया जाय तो K, A तथा B का मान मादूम करना आवश्यक नहीं है और हम निम्नलिखित समीकरण प्रयोग कर सकते हैं—

$$P = R \times S$$

हॉल (Hall) ने इस विधि का विरोध किया है, कारण एक ही मिट्टी से हर बार एक ही परिणाम पाना कठिन होगा क्योंकि पानी की विभिन्न मात्राओं से लचीलापन भिन्न हो जायगा।

ह्विटमोर ने १९३५ ई० में मिट्टियों का लचीलापन नापने की एक नयी विधि निकाली। इस विधि में एक उपकरण द्वारा एक निश्चित भार का पिस्टन प्रयोग किया जाता है। इस पिस्टन के नीचे का भाग अर्द्ध गोले के आकार का होता है। इस पिस्टन को लचीली मिट्टी के पिण्ड पर निश्चित समय तक रखकर पिस्टन की पिण्ड में धंसान नापो जाती है। अपने निरीक्षणों के आधार पर उसने यह सूत्र निकाला—

$$d = a \times t \times p$$

यहाँ d—निश्चित समय में धंसने की दूरी है।

a तथा t अर्द्धगोले में प्रयुक्त भार, अर्द्धगोले के व्यास तथा मिट्टी के गुणों पर निर्भर है।

p—मिट्टी के लचीलेपन की नाप है।

ह्विटमोर ना कहना है कि अर्द्धगोलाकार पिस्टन-भाग को धंसाने में कोई ऐसी बाधा नहीं होती जैसी कि चपटे पिस्टन को धंसाने में होती है। बटे वण चपटे पिस्टन के विचारों पर धंसने में बाधा डालते हैं।

मिट्टियों पर विद्युद्विश्लेष का प्रभाव—जैसा कि पूर्व ही कहा जा चुका है, मिट्टियाँ, प्राकृतिक साधनों द्वारा चट्टानों के विच्छेदन से बनी हैं, जिनमें से घुलनशील भाग निकल गया है। इन प्राथमिक मिट्टी पर पानी की निरन्तर अविकरालीन क्रिया से कुछ अपघुलनशील भाग कलिल पदार्थ में बदल गया है। अर्थात् वण इतने सूक्ष्म हो गये

हैं कि पानी में काफी समय तक आलम्बन रूप में रहेंगे और बड़े कणों की भाँति जमकर बैठ नहीं जायेंगे। इस कलिल पदार्थ की किसी मिट्टी में मात्रा, मुख्य रूप से उसके पूर्व इतिहास और पानी के क्रियाकाल पर निर्भर करती है। इंग्लैण्ड में चीनी मिट्टी धोने की पुरानी विधि से (जिसमें मिट्टी पानी के साथ नलों द्वारा मीलों ले जायी जाती है) जर्मनी की धीघ्रतापूर्ण विधि की अपेक्षा अधिक लचीली मिट्टी मिलती है। बॉल-मिट्टियों में, जिन पर अधिक काल तक पानी की क्रिया होती रही थी, चीनी मिट्टी की अपेक्षा अधिक कलिल पदार्थ रहता है। मिट्टी में उपस्थित कलिल पदार्थ कार्बनिक तथा अकार्बनिक दोनों ही प्रकार के हो सकते हैं। कलिल घोल तथा वास्तविक घोल की पहचान एक गव्हीतशाली प्रकाश-भुज भेजकर की जाती है। ऐसा करने पर कलिल घोल गंदला दीखेगा और वास्तविक घोल पूर्ण स्वच्छ दीखेगा। कलिल पदार्थ अल्ट्रा फिट-रेशन द्वारा अलग किये जा सकते हैं। इसके लिए कलिल जिलेटिन या जानवर की झिल्ली का प्रयोग किया जाता है।

जब अम्ल, किसी धातु का अम्लीय लवण या साधारण नमक, किसी कलिल घोल में डाले जाते हैं तो सूक्ष्म कण स्कृदित (Coagulate) हो जाते हैं और कलिल जेल बनकर नीचे बैठ जाते हैं। इस परिवर्तन को कलिल का ऊर्ष्यन (Flocculation or Agglomeration) कहते हैं। जब अमोनिया या क्षारों के हाइड्रोक्साइड, कार्बोनेट, सिलिकेट या धोरेट को थोड़ी मात्रा में कलिल जेल में डाल दिया जाता है तो इसकी उलटी क्रिया होती है अर्थात् जेल घुलकर कलिल घोल बन जाती है। कलिल जेल में कलिल घोल बनने की क्रिया को विहृतन (Deflocculation or peptization) कहते हैं। इस कार्य में प्रयुक्त होनेवाले रामायनिकों को विद्युद्विश्लेष्य कहा जाता है।

जो लवण अम्लीय ( $H^+$ ) या भास्मिक ( $OH^-$ ) आयनों में विच्छेदित हो जाते हैं ऊर्ष्यन या विहृतन का कारण बन सकते हैं। अमोनियम क्लोराइड, मैग्नीशियम मत्फेट और धोरेकम को जब बाँच कलई में विद्युद्विश्लेष्य की तरह प्रयोग किया जाता है तो ये ऊर्ष्यन करके बाँच कलई के बैठने में सहायता करते हैं।

जब मिट्टी शुद्ध पानी में आलम्बन की जाती है तो यह साधारण सूचकों से कोई क्रिया नहीं करती, परन्तु जब थोड़ी-सी मात्रा में क्षार डाल दिया जाता है तो इससे मिट्टी के कणों का आकीर्णन (Dispersion) बढ़ जाता है। मिट्टी-यानी आलम्बन

की स्थानता कम हो जाती है। इस क्रिया की व्याख्या इस सिद्धान्त द्वारा की जाती है कि ऋण ( - ) आवेशवाले मिट्टी कण समान आवेशवाले ( $\text{OH}^-$ ) हाइड्रोजनमाइल आयन द्वारा दूर हटाये जाते हैं। यह  $\text{OH}^-$  आयन माप्यम का आकीर्णन बढ़ा देता है या मिट्टी कणों का विह्वलन उत्पन्न करता है। यह आकीर्णन क्षार की एक निश्चित मात्रा तक बढ़ता ही जाता है, पर उसमें अधिक क्षार होने पर आकीर्णन कम हो जाता है या दूसरे शब्दों में मिट्टी का ऊर्ध्वन प्रारम्भ हो जाता है। हॉल ने १९२३ ई० में पता लगाया कि विभिन्न मिट्टियों का अधिकतम विह्वलन विन्दु पी० एच (PH) ११ और १२ के बीच होता है।

जब डलाई में प्रयोग होनेवाले मिट्टी-पोले को कुछ समय तक रखने की आवश्यकता हो तो अनुभव में यह पता चला है कि यदि मिट्टी-धोला बनाने समय अधिक विह्वलन के लिए आवश्यक क्षार प्रयोग किया गया है तो ऊर्ध्वन की प्रवृत्ति पायी जाती है, परन्तु यदि इसमें अधिक क्षार का प्रयोग किया जाय तो ऊर्ध्वन नहीं होता। इस तथ्य की व्याख्या इस सिद्धान्त द्वारा की जाती है कि क्षार का कुछ भाग मिट्टी-कणों द्वारा अवशोषित कर लिया जाता है तथा ये मिट्टी-कण पानी और क्षार की अधिककालीन क्रिया से और अधिक छोटे भागों में टूट जाते हैं। विद्युत्विश्लेष्य का भी कुछ भाग मिट्टी में उपस्थित घुलनशील लवणों (विशेष कर सल्फेट) से रासायनिक क्रिया करके खर्च हो सकता है।

जब मिट्टी-पोले में कोई अम्ल या धातु का अम्लीय लवण डाला जाता है तो उलटी क्रिया होती है। मिट्टी के सूक्ष्म कण आपस में स्पर्शित हो जाते हैं और अपने बीच काफी पानी डकड़ा कर लेते हैं। इसमें मिट्टी की स्थानता तथा लचीलापन बढ़ जाता है। एक सीमा तक पहुँचने पर मिट्टी के कण जमकर गोघ्रना में बैठने प्रारम्भ हो जाते हैं। हॉल ने पता लगाया कि बहुत-सी मिट्टियों की जमकर बैठने की अधिकतम गति २.७ से ४ पी० एच (PH) तक होती है। इन सीमाओं में इतना बड़ा अन्तर विभिन्न मिट्टियों में उपस्थित कलिल की अधिक विभिन्न प्रवृत्तियों के कारण होता है। अम्ल डालकर मिट्टियों का लचीलापन बढ़ाने के सिद्धान्त का उपयोग विशेष कर पोरसिलेन उद्योग में अल्प लचीली मिट्टियों की वाष्पशक्ति बढ़ाने के लिए किया जाता है।

**रक्षक कलिल**—जिलेटिन, गोंद, टैनिन या डेक्स्ट्रिन जैसे पदार्थ जब मिट्टी आलम्यन में डाले जाते हैं तो ये योगिक मरलतापूर्वक पानी में आकीर्णित हो जाते हैं तथा मिट्टी कणों के चारों ओर इन कलिल पदार्थों की एक परत चढ़ जाती है जिसके

कारण अम्ल या अम्लीय लवणों की क्रिया अब मिट्टी में उपस्थित कलिल पर आगे नहीं होती। अतः इन पदार्थों को 'रक्षक कलिल' कहते हैं। रक्षक कलिल मिट्टी धोले का विह्वलन भले ही न कर सकें पर ये दूसरे अम्लीय प्रवृत्तिवाले पदार्थों द्वारा धोले का ऊर्ध्वन या जमकर नीचे बैठना रोक देते हैं। जो मिट्टी-धोला अधिक समय तक छोड़ देने पर स्कदिन हो जाता है, वह टैनिंक या गैलिक ऐसिड मिलाने पर स्कदित नहीं होगा। अतः ये पदार्थ रक्षक कलिल पदार्थ के रूप में प्रयोग किये जाते हैं।

कलिल की इन विशेषताओं का मिट्टियों के शुद्ध करने में तथा ढलाई के लिए मिट्टी धोला तैयार करने में उपयोग किया जाता है। मिट्टी का ढलाई-धोला बनाने में थोटी-सी विद्युद्विश्लेष्य की मात्रा डालकर उसे पतला कर लिया जाता है। ठीक प्रकार से बने ढलाई-धोले में इतना कम पानी लगता है कि बिना विद्युद्विश्लेष्य के इतने कम पानी में केवल कड़ी कौचड़ ही बनेगी। किन्ती विशेष मिट्टी में प्रयोग किये जानेवाले विद्युद्विश्लेष्य का प्रकार और उसकी मात्रा वास्तविक प्रयोग द्वारा निर्दिष्ट की जाती है। मिट्टी में घुलनशील लवणों की उपस्थिति इस प्रकार मिट्टी-धोला बनाने में बाधा डालती है।

**विद्युद्विश्लेष्य का निर्धारण**—किन्ती मिट्टी या मिट्टियों के मिश्रण से ढलाई मिट्टी-धोला तैयार करने के लिए यह आवश्यक है कि प्रयोग द्वारा उस विद्युद्विश्लेष्य का प्रकार व उसकी ठीक मात्रा निर्धारित की जाय जो मिट्टी-धोले को अधिकतम तरलता या बहाव प्रदान कर सके। उत्पन्न बहाव का परिमाण मिट्टी के श्यानता-परिवर्तन पर निर्भर करता है। मिट्टी की श्यानता नापने के लिए बहुत से उपकरण व बहुत-सी विधियाँ प्रस्तावित की गयी हैं। कार्य में सरलतम तथा सरलता से प्राप्त होनेवाले उपकरण का वर्णन यहाँ दिया गया है।

इस उपकरण में एक फुट लम्बी १ ५ इंच चौड़ी काँच की नली के दोनों सिरों पर कार्क लगा रहता है। ऊपर के कार्क में १ इंच व्यासवाली एक कम चौड़ी काँच की नली लगी रहती है और नीचे के कार्क में एक ऐसी ही कम चौड़ी नली लगी रहती है। निचली कम चौड़ी नली के नीचे के सिरे पर एक खड्ड नली जुड़ी रहती है। खड्ड नली के निचले सिरे पर एक चिमटी (Pinch-cock) लगी रहती है।

परीक्षण के लिए मिट्टी में पहले लगभग ६० प्रतिशत पानी मिलाकर उसे गांठे धोले के रूप में परिवर्तित कर लिया जाता है। उसके पश्चात् विद्युद्विश्लेष्य की बहुत

घोंडी मात्रा (०.०५ प्रतिशत) घोंडे में डालकर कुछ समय तक अच्छी तरह मिश्रण  
जाना है। अब घोल कुछ पतला जान होता  
है। यह पतला घोल श्यानतामापक (Visc-  
ometer) में भर दिया जाता है और नीचे की  
नली में चिमटी खोलकर बहने दिया जाता है।  
चौड़ी नली के पार्श्व में लगे दो चिह्नों के बीच  
बहाव का समय जान कर लिया जाता है।  
उसके बाद घोल में और अधिक विद्युद्विश्लेष्य  
मिश्रकर बहाव का समय पूर्ववत् जान कर लिया  
जाता है। इस प्रकार प्रयोग कई बार दुहराया  
जाता है। अधिक विद्युद्विश्लेष्य टाउन में बहाव  
समय कम होने-होने न्यूनतम होकर फिर बढ़ना  
प्रारम्भ हो जाता है।

विहननकरण में सोडियम कार्बोनेट व सोडि-  
यम ग्लाइसेट के विभेय अन्तर का समय-समय  
पर विभिन्न व्यक्तियों द्वारा अध्ययन किया गया  
है तथा उसका वर्णन भी किया गया है। माघा-  
रण स्वेन मृत्याओं तथा पोरगिलेन के पात्रों को  
बनाने के लिए मिट्टी-घोला बनाने में सोडियम  
मिलीफेट अधिक तरलता उत्पन्न करना है और  
सोडियम कार्बोनेट की प्रोशता कम  $\text{Na}_2\text{O}$  की  
मात्रा से ही करता है। यदि मिलीफेट में मिलीफटा  
का अनुपात अधिक हुआ तो घोल पुन शीघ्रता  
में जम जाता है। वेब (Web) की १९३४ ई०  
में विश्वास था कि अधिकतम तरलता उत्पन्न  
करनेवाले मिलीफेटों का मसतन  $\text{Na}_2\text{O}$ . 2.3  
to 2.5  $\text{SiO}_2$  होता है।

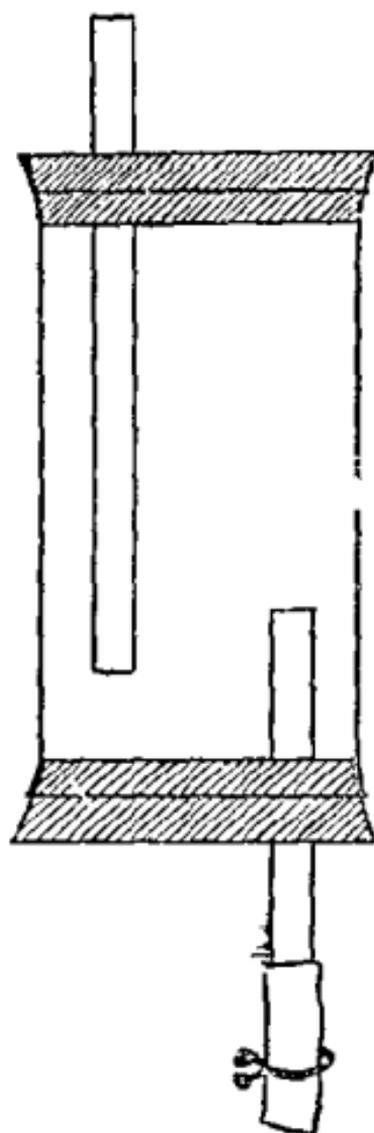

चित्र ५. मिट्टी-घोले के लिए  
श्यानतामापक (विस्कोमीटर)

व्यवहार में सोडियम कार्बोनेट, सोडियम मिलीफेट और काल्मिक गोडा का,

प्रयोग मिट्टी का ढलाई धोला बनाने में अधिक होता है। उनके गुणों में अलग-अलग अन्तर चित्र ६ के रेखाचित्रों से देखा जा सकता है।

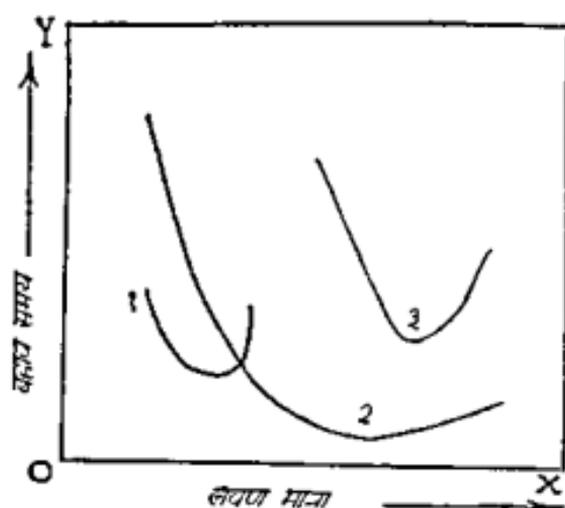

- (१) कास्टिक सोडा।
- (२) सोडा कार्बोनेट।
- (३) सोडा सिलीकेट।

जब सोडा कार्बोनेट मिट्टी के गाढ़े घोल में मिलाया जाता है तो इस लवण की बहुत थोड़ी-भी मात्रा के मिलाने से ही घोला पतला हो जाता है, परन्तु बाद में किसी सीमा तक

#### चित्र ६ विभिन्न विद्युद्विश्लेषों का प्रभाव

और अधिक मात्रा बढ़ाने से घोल और अधिक पतला नहीं होता। यह दशा उसी लवण के दो-चार बार और मिलाने पर भी रहती है तथा उसके पश्चात् जैसा कि रेखाचित्र २ में दिखाया गया है, घोला फिर गाढ़ा होना प्रारम्भ हो जाता है।

कास्टिक सोडा का प्रभाव सोडा कार्बोनेट के प्रभाव से बिल्कुल भिन्न है। कास्टिक सोडा की बहुत थोड़ी-सी मात्रा गाढ़े घोल को काफी तरल बना देती है और मिट्टी की स्थिर अवस्था भी अल्प काल तक ही रहती है। उसके बाद पतला घोला बहुत शीघ्रता से गाढ़ा होना प्रारम्भ कर देता है, जैसा कि रेखाचित्र १ में इन सब दशाओं को स्पष्ट दिखाया गया है।

रेखाचित्र ३ मिट्टी के गाढ़े घोलों पर केवल अकेले सोडा सिलीकेट का प्रभाव दिखाता है। यह सोडा कार्बोनेट की अपेक्षा अधिक शीघ्रता से तरलता उत्पन्न करता है, परन्तु उतनी शीघ्रता से नहीं जितनी कि कास्टिक सोडा से होनी है। घोल का स्थिर काल भी कास्टिक सोडा की भाँति कम है, पर लवण की अधिकता घोल को कास्टिक सोडा की अपेक्षा धीरे-धीरे, परन्तु सोडा कार्बोनेट की अपेक्षा अधिक शीघ्रता से गाढ़ा कर देती है।

**अम्ल प्रभाव (Souring)**—गीली मिट्टी का लचीलापन बढ़ाने के लिए

समे नम व ठडी जगह में कुछ दिनों तक रखा जाता है जिममे उम पर प्राकृतिक प्रभाव हों मके । इस विधि की सम्भावित क्रिया में कार्बनिक पदार्थों के विच्छेदन से तनु अम्ल घोल बनते हैं । ये अम्ल मिट्टी के सूक्ष्म कणों का ऊर्ष्यन करके लचीलेपन को बढ़ाने की प्रवृत्ति रखते हैं । यदि मिट्टी में धारों की मात्रा अधिक हुई तो इस विधि द्वारा मिट्टी के लचीलेपन में वृद्धि सीमित या समाप्त हो सकती है । मंगर ने प्रस्ताव रखा कि यदि किसी मिट्टी में धारों की मात्रा अधिक हों तो थोड़ी मात्रा में पुराना सिरका (Vinegar) या तनु ऐमेटिक एमिड मिला देना चाहिए । इसमें मिट्टी-कणों पर अम्ल-क्रिया अच्छी तरह होती है । कारण मिट्टी के धार सिरका में उदासीन हों जाते हैं ।

रोहलैण्ड ने नियम निकाला कि अम्ल-क्रिया ठंडे वातावरण में होनी चाहिए, कारण मूलरूप में यह एक कलिल क्रिया है, परन्तु स्पूरियर (H Spurrer) और वाट्स (A S Watts) का विचार है कि अम्ल-क्रिया के समय ८०°-९०° फारेन हाइट तापनम को प्रायमिन्नता देनी चाहिए । पुगने कुम्हारों का विचार है कि जल-निष्कासन यन्त्र द्वारा छानी गयी और गुरग भट्ठी द्वारा शीघ्रता से सुखायी गयी मिट्टी का लचीलापन कम होता है, परन्तु सुखानेवाले कडाही में धीमी आँच से सुखायी गयी मिट्टी का लचीलापन अधिक होता है ।

ग्लिक और बेकर (Glick and Baker) के प्रयोगों से यह सिद्ध हो चुका है कि इस विधि द्वारा मिट्टी का लचीलापन बढ़ाने में जीवाणु महत्त्वपूर्ण भाग लेते हैं । एक मिट्टी का मिश्रण लिया गया जिसमें प्रारम्भ में कई प्रकार के जीवाणु थे । कुछ मास के पदचाव देता गया कि उनमें जीवाणु कम प्रकार के रह गये हैं, परन्तु उनकी मर्यादा बहुत अधिक बढ़ गयी है तथा मोल्ड और ईस्ट (Yeast) की अनुपस्थिति भी पायी गयी । इन अन्वेषकों के अनुसार जीवित जीवाणुओं के विकास का सर्वोत्तम तापनम ८५° फ है और यह पता लगा था कि लगभग एक मास तक लचीलेपन में वृद्धि विकसित होती है, उसके बाद लचीलेपन का विनाश पट जाता है ।

मिट्टियों का लचीलापन, कलिल जेल, एन्थूमिना, गरम स्टार्च, डैक्सट्रिन, जिलेटिन, ग्लाइकोजन या दूसरे एन्जाइमों (Enzymes) और टैनिन मिलाने से बढ़ाया जा सकता है । इस प्रकार का कृत्रिम या तपानयित लचीलापन प्राकृतिक लचीलेपन में बिलकुल भिन्न है । प्राकृतिक लचीलेपन में थोड़ी-सी वृद्धि पीसने तथा पानी के साथ

काफ़ी समय तक गूंधने में हो जाती है। पानी के गूंधने में मिट्टी-पदार्थों में जल-विदलेपन हो जाता है।

**प्राकृतिक प्रभाव (Weathering)**—इन विधि में मिट्टी पर वातावरण अर्थात् सूर्य, वर्षा, पाला, बर्फ और हवा आदि की क्रिया होने दी जाती है। चार्स-द्वारा में गरम व ठंडे होने से मिट्टी कण सूक्ष्म कणों में टूट जाते हैं और पानी की निरन्तर अधिवहलीन क्रिया से जल विदलेपित होकर अधिक कलिल पदार्थ बनाने हैं, और इस प्रकार मिट्टी का लचीलापन बट जाता है। प्राकृतिक क्रियाएँ मिट्टी में अपद्रव्यों को भी बन करती हैं। मिट्टी में उपस्थित अघुलनशील लौह-लवण, पानी और हवा की क्रिया द्वारा घुलनशील हो जाते हैं। वर्षा द्वारा ये घुलनशील लवण घुलकर निचल जाते हैं और मिट्टी अधिक तापमह तथा समाग हो जाती है। एक अग्नि-मिट्टी के प्राकृतिक क्रियाओं से पूर्व और पदचात के निम्नलिखित जापेक्षिक अभ्ययन से प्राकृतिक क्रियाओं का प्रभाव स्पष्ट हो जायगा।

	प्राकृतिक क्रियाओं के	
	पूर्व	पश्चात्
मिलीका	६४.६२	६४.७
एल्यूमिना	२१.६५	२२.९
फेरिक आक्साइड	१.४८	१.३
कैल्शियम आक्साइड	१.९८	१.०
क्षार	१.६२	०.७
हानि	८.५२	९.५
योग	९९.८७	१००.१

जिन मिट्टियों में प्राकृतिक क्रियाओं द्वारा अपद्रव्य विशेष मात्रा में कम नहीं होते उन मिट्टियों में भी अपद्रव्यों के हानिकर प्रभाव काफ़ी कम हो जाते हैं। लौह तथा दूमरे अपद्रव्य इस क्रिया से बहुत ही सूक्ष्म कणों में विभाजित हो जाते हैं और पूरे सिन्ड में समान रूप से फैल जाते हैं। इसको पकाने पर इनकी उपस्थिति में कोई हानि नहीं होती।

**फेल्सपार**—फेल्सपार कुछ खनिजों के वर्ग का नाम है। ये खनिज चट्टानों के महत्त्वपूर्ण अवयव होते हैं। आग्नेय चट्टानों में उपस्थित लगभग ६० प्रतिशत खनिज फेल्सपार होते हैं। इनका साधारणतया मान्य सूत्र  $RO \cdot Al_2O_3 \cdot 6SiO_2$  है,

जल-विश्लेषण होकर आल्कली सिलिकेट बनता है। जब और्थोक्लेज को पानी के साथ महीन पीसा जाता है तो अमोनियम लवण, चूना या जिप्सम-जैसे पदार्थों के मिलाने से पानी में घुलित क्षार की मात्रा बढ़ जाती है। फेल्सपार पर प्राकृतिक प्रभाव बहुत शीघ्र पड़ते हैं तथा इस क्रिया में सर्वसाधारण अन्तिम उत्पादन स्फटिक और केओलिन हैं, परन्तु दूसरे जलयोजित एल्यूमिनियम सिलिकेट भी बनते हैं।

संसार के अनुसार पोरसिलेन पकाते समय फेल्सपार में भास्मिक गुण रहते हैं और इस तापक्रम पर क्षारों के साथ अति सतृप्तीकरण दिखाते हैं। यदि पिण्ड में स्फटिक न हो तो यह क्षार मिट्टी से क्रिया करके न तो काँचीय पदार्थ ही बनाते हैं और न चमक ही उत्पन्न करते हैं, परन्तु यदि स्फटिक ही तो यह स्फटिक क्षार से क्रिया करता है और पोरसिलेन की काँचीय और चिकने होने की विशेषता प्रकट होती है।

कुछ और्थोक्लेज फेल्सपार के विश्लेषण नीचे दिये जाते हैं—

और्थोक्लेज का प्रकार	सिलिका	एल्यू- मिना	लीह आक्सा- इड	चूना	मैगनी- शिया	क्षार	हानि
१ नार्वे का	६४ ७०	२०.२२	०.०८	नाममात्र	शून्य	१४ ७८	०.७८
२ स्वीडन का	६५ ८५	१९ ३२	०.२४	०.५६	०.०८	१४.१०	०.७०
३ जर्मन (Bayern)	६४ १०	२१ ४६	०.३४	०.४४	०.१२	१३.०५	०.६६
४ भारतीय (अ) अलवर	६८.९६	१८.२६	०.१८	०.५५	०.५०	११.५८	०.५०
(आ) अजमेर	६४ २०	२१ ३३	०.०५	०.१४	०.०६	१३.६१	०.६०
(इ) बगलौर (अर्जुनावेथ)	६५ ६१	१८ १२	०.०८	०.२९	नाममा.	१६.१२	०.०८
(ई) रामगढ (बिहार)	६५ ४४	१९ ८४	०.०३	०.८५	०.१४	१३.८५	०.३०
(उ) गया (गुर्पा)	६३ ८३	२१ ११	०.०८	०.२१	०.०७	१३ २५	०.२८

चीनी पत्थर—यह पत्थर आशिक विच्छेदित ग्रेनाइट चट्टान होती है जो प्रायः तार्ज व आशिक केओलीनीवृत स्फटिक और फेल्सपार की बनी होती है। रासायनिक संगठन में पेग्मेटाइट (Pegmatite) चट्टान की भाँति होती है और फेल्सपार के स्थान पर प्रयुक्त की जाती है। इस पदार्थ का इंग्लैण्ड में बहुत प्रयोग होता है और विशेष कर एक स्थानीय प्रकार के, कार्नवाल के निकट अधिक पाये जानेवाले पत्थर वा अधिक उपयोग किया जाता है। इसे कार्निय स्टोन कहते हैं। यह एक पीली साधारण आकार के कणोवाली ग्रेनाइट चट्टान है जिसमें फेल्सपार इतनी

काफी बेओलीनीकृत अवस्था में मिलता है कि यह टूटने पर चूर्ण हो जाती है। चीनी पत्थर और चीनी मिट्टी की आशिक केओलीनीकृत चट्टान में कोई स्पष्ट विभाजन-रेखा नहीं है। कभी-कभी तो ये दोनों एक दूसरे के पास एक ही खान में से खोदकर निकाले जाते हैं।

चीनी पत्थर इतना कठोर होता है कि चीनी मिट्टी की चट्टान की भाँति सरलता से तोड़ा नहीं जा सकता। इसे साधारण ग्रैनाइट चट्टान की भाँति ही बास्ड की सहायता से तोड़कर, खोदकर निकाला जाता है।

चीनी पत्थर कई प्रकार का होता है, परन्तु जिसकी कुम्हारों द्वारा अधिक माँग है वह कठोर तथा हल्के बँगनी रंग का होता है। यह बँगनी रंग, बँगनी फ्लोरस्पर (Fluorspar) की उपस्थिति से होता है।

यह पत्थर बड़े-बड़े लकड़ी के हौजों में पानी के साथ पीसा जाता है। इन हौजों का फर्स कठोर पत्थर से बनाया जाता है जो सरलतापूर्वक स्वयं न रगड़ा जा सके। पीसने के लिए एक भारी पत्थर का टुकड़ा हौज में चक्की की भाँति यन्त्र-द्वारा घुमाया जाता है। इस घूमनेवाले पत्थर तथा फर्स के पत्थर के बीच चीनी पत्थरों के टुकड़े रगड़ने से पिसकर महीन चूर्ण हो जाते हैं और पानी के साथ घोला बन जाते हैं। घोला अवस्था में ही प्रायः इन्हें कुम्हारों को बेचा जाता है। घोला अवस्था में चीनी पत्थर फ्लोरस्पर के घोल की अपेक्षा अधिक चिपचिपा होता है।

चीनी पत्थर का आपेक्षिक घनत्व लगभग २.६ है और यह लगभग १२००' से० पर पिघलकर नाँच जैसा पिण्ड हो जाता है।

चीनी पत्थर के कुछ विश्लेषण नीचे दिये जाने हैं।

पत्थर प्रकार	सिलिका	एल्यू-मिना	लौह आक्सा-इड	चूना	मँगनी-शिना	धार	हागि
इंग्लैण्ड का (कठोर बँगनी)	७० ३१	१६ ७५	१ ५०	१ ३०	० ०८	७ ३१	२ ५८
अमेरिका का (Texas)	६८ ८८	१६ ७७	० ८३	० ९९	० १७	६ ७७	५ ७९
फ्रान्स का (Limoges)	७६ ११	१४ ६१	० ६९	१ ४४	० ४२	६ ०२	१ २३
चीन का (Pe-tun-se)	७५ ९०	१३ ९०	० ७०	० ४०	नाममात्र	५ १७	२ ७०
जर्मनी का पैगमेडाइट	८२ ४९	११ ०५	० ४१	० ०५	नाममात्र	४ १७	१ ८८

स्फटिक और चकमक पत्थर (Quartz & Flints)—यह प्रकृति में बहु-तायत से मिलनेवाले सिलीका के विभिन्न रूप हैं। सिलीका के ये रूप मुख्य तीन भागों में रखे जा सकते हैं—(१) केलासीय, (२) जलयोजित, (३) अकेलासीय। केलासीय सिलीका के तीन रूप हैं—स्फटिक, ट्राइडाइमाइट (Tridymite) तथा क्रस्टोवेलाइट। ये तीनों केलासीय रूप भौतिक गुणों में एक दूसरे से विलकुल भिन्न होते हैं; परन्तु सबका एक ही रासायनिक संगठन  $\text{SiO}_2$  होता है। शुद्ध होने पर स्फटिक विलकुल रंगहीन तथा पारदर्शक होता है और प्रकाश विज्ञान में काम आता है। यह क्रिस्टल (Crystal) कहलाता है। हिन्दी में निस्टल को विल्लौर कहा जाता है और रत्नपत्थर के रूप में इसका प्रयोग किया जाता है, परन्तु यह कभी-कभी ही पूर्णरूपेण शुद्ध अवस्था में पाया जाता है। प्रायः थोड़ी मात्रा में अपद्रव्य रहते हैं जो निस्टल को रंग प्रदान करते हैं या अपारदर्शक बना देते हैं। इसका जापेक्षिक घनत्व २.६५ होता है।

लगभग  $270^\circ$  से० पर गरम करने से स्फटिक निस्टल दूसरे रूप ट्राइडाइमाइट में बदल जाता है। ऐसा करने में इसका आयतन १६ प्रतिशत बढ़ जाता है तथा आपेक्षिक घनत्व कम होकर २.२७ हो जाता है और आगे  $1470^\circ$  से० तक गरम करने पर आपेक्षिक घनत्व बढ़कर २.३४ हो जाता है तथा आयतन लगभग २ प्रतिशत और कम हो जाता है। इस रूप को क्रस्टोवेलाइट कहते हैं।  $1720^\circ$  से० तक गरम करने से यह क्रस्टोवेलाइट २.२१ आपेक्षिक घनत्ववाले सिलीका काँच में बदल जाता है और आयतन में लगभग २० प्रतिशत वृद्धि हो जाती है। इन विभिन्न अवस्थाओं में अणु गति बहुत कम होती है और प्रायः साधारण तापक्रम पर अधिक समय तक दो भिन्न अवस्थाएँ साथ-साथ रखी जा सकती हैं, यद्यपि प्रकृति स्वामी रूप में बदलने की पायी जाती है।

दूधिया पत्थर या उपल (Opal) अकेलास तथा जलयोजित सिलीका है जिसमें लगभग १२ प्रतिशत तक पानी रहता है। इसके कुछ चुने हुए नमूने रत्न-पत्थर के रूप में काफी अच्छे समझे जाने हैं। कारण यह साधारण प्रकाश के सातों रंगों को अवर्णनीय चमक की पूर्ण उज्ज्वल आभा में प्रतिबिम्बित करता है।

चकमक पत्थर, चर्ट (Chert) तथा चैलसीडोनी (Chalcedony) में न्यूनाधिक अकेलास सिलीका होती है। कुछ केलासीय सिलीका भी इतनी थोड़ी मात्रा में मिली रहती है कि उसका पता लगाना कठिन होता है। अतः यह खनिज केवल

अरेलान सिलीका ही समझे जाने हैं परन्तु अब इन्हें सूक्ष्म-खेलाम कणमय (Cryptocrystalline) माना जाता है।

चकमक पत्थर प्रकृति में भूरे या काले रंगों के छोटे टुकड़ों या पिण्डों के रूप में मिलते हैं। ये नाभिक (nucleus) पदार्थों के चारों ओर सिलीका के धीरे-धीरे अवक्षेपण से बने समझे जाने हैं। इनमें कभी-कभी सूक्ष्म मात्रा में समुद्री मछलियों, स्पंज या दूररे समुद्री जीवाणुओं की उपस्थिति पायी जाती है। इनमें प्रायः १५ प्रतिशत सिलीका होती है। मुख्य उपद्रव्य लडिया और कार्बनिक पदार्थ होते हैं। चकमक पत्थर का आपेक्षिक घनत्व लगभग २.६ होता है, यह लगभग १७००° से० पर पिघलता है। गरम करने पर आपेक्षिक घनत्व कम होता है और स्फटिक की अपेक्षा प्रसार अधिक होता है। मृद्-उद्योग में काम आनेवाले निस्तापित चकमक पत्थर का आपेक्षिक घनत्व २.३ से २.४ तक होता है। निस्तापित करते समय भूरे रंग का चकमक पत्थर काले की अपेक्षा जल्दी चूर्ण हो जाता है, कारण भूरे में प्रसार की गति अधिक होती है। चकमक पत्थर में रंग प्रदान करनेवाले पदार्थ नाइट्रोजनयुक्त हाइड्रोकार्बन होते हैं जो ताप द्वारा सरलता से विच्छेदित हो जाते हैं।

स्फटिक और चकमक पत्थर को १३००° से० पर गरम करने से विभिन्न प्रभाव होते हैं। एक में दूररे की अपेक्षा प्रसार अधिक शीघ्रता से होता है तथा उमी हिमाव से आ० घनत्व कम होता जाता है। गरम करने पर चकमक में परिवर्तन बहुत शीघ्र होता है जब कि स्फटिक में यह परिवर्तन अपेक्षाकृत धीमी गति से होता है। १७००° से० पर ३ घण्टे गरम करने से लगभग ६५ प्रतिशत स्फटिक कम घने रूप में बदल जाता है जब कि केवल १४००° से० पर तीन घण्टे गरम करने में लगभग पूरा चकमक पत्थर कम घने रूप में बदल जायगा। गरम करने पर चकमक पत्थर की बेचल प्रसार गति ही स्फटिक की अपेक्षा बहुत अधिक नहीं होती, वरन् उमका आपेक्षिक घनत्व भी स्फटिक की अपेक्षा बहुत अधिक कम हो जाता है। रीक और एण्डाल (Endall) ने १९१३ ई० में दिखाया कि चकमक पत्थर का आपेक्षिक घनत्व बठोर पॉर्गनिलेन भट्ठी में एक बार पकाने के पश्चात् २.२३ हो जाता है, जब कि स्फटिक का इसी भट्ठी में १० बार पकाने पर २.३३ होता है। अब यह आशा नहीं करनी चाहिए कि मिट्टी के पत्थरों में पकाने के पश्चात् स्फटिक तथा चकमक का समान व्यवहार होगा।

उच्च तापक्रम पर पकाया गया चकमक पत्थर कम तापक्रम पर पकाये गये चकमक

पत्थर की अपेक्षा अधिक त्रियाशील होता है। बिना पकाये गये चकमक या स्फटिक तथा मिट्टी के मिश्रण से बने पात्रों पर चिकन-प्रलेप सरलता से नहीं होता परन्तु उच्च तापक्रम पर पकाये गये चकमक या स्फटिक तथा मिट्टी के मिश्रण से बने पात्रों पर चिकन-प्रलेप सरलता से हो जाता है। जो मिलीका निस्तापित न की गयी हों वह दूसरे पदार्थों से कम शीघ्रता से मंयोग करती है। अतः यदि उच्च तापक्रम पर पात्र न पकाये जायें तो कठिनाई हो सकती है। यूरोपीय देशों के कुम्हार बिना पकायी गयी रेत का प्रयोग करते हैं, इसीलिए अपने पात्रों को इंग्लैण्ड के कुम्हारों के पात्रों की अपेक्षा वे उच्च तापक्रम पर पकाते हैं। कारण इंग्लैण्ड के कुम्हार सदैव निस्तापित चकमक का प्रयोग करते हैं।

पीसे हुए पदार्थ पर पीसने की विधि का भी कुछ प्रभाव पड़ता है। सूखे पीसे चकमक में गीले पीसे चकमक की अपेक्षा अति सूक्ष्म कण कम मात्रा में रहते हैं। चकमक और स्फटिक दोनों के कणों की सूक्ष्मता का मिट्टी के पात्रों पर बहुत ही गहरा प्रभाव पड़ता है। सिलीका के कणों की सूक्ष्मता फेल्मपार के कणों की सूक्ष्मता की अपेक्षा पकाने के तापक्रम को कम करने में अधिक प्रभाव डालती है। चकमक व स्फटिक के कणों की सूक्ष्मता में वृद्धि उनके आयतन में वृद्धि करती है। पात्र में मिलीका के कण जितने ही सूक्ष्म होंगे पकाने पर पात्र उनना ही कम रन्ध्रमय होगा तथा उस पर चिकन-प्रलेपन भी उनना ही कम चटकने का सम्भावना अधिक हो जायगी।

अस्थि राख—यह जानवरों की, विशेष कर बैलों की हड्डी जलाकर बनायी जाती है। मिट्टी के पात्रों के लिए छोटे व सुजर की हड्डियों का प्रयोग अस्थि राख बनाने में नहीं होता। कारण इसमें पके हुए पात्र पर रंग उत्पन्न हो जाता है। अस्थि राख कार्बोमैटिक मगडन कैल्शियम फास्फेट  $\text{Ca}_3(\text{PO}_4)_2$  है और इसका प्रयोग अधिकतर घाँस चादना बनाने में होता है।

हड्डियों को सर्वप्रथम पानी में उबाल कर माफ कर लेने हैं तब सावधानी से जलाने हैं। पूर्ण रूप से जली हुई हड्डियों को महीन पीसकर पानी के साथ मिलाने से लचीलापन विलुप्त नहीं विकसित होता। अतः वे पात्रों के बनाने में अनुपयोगी हैं। ठीक प्रकार न जलायी गयी हड्डियों में प्रायः १ से २ प्रतिशत तक कार्बन रहने दिया जाता है। अतः जलाने के पश्चात् रंग हल्का भूरा होता है। पूरी तरह से जली हड्डियों

की भाँति स्वच्छ मफेद रंग नहीं होता। मूत्र के अनुसार ट्राइ कैल्शियम फॉस्फेट में ५४ प्रतिशत कैल्शियम आक्साइड तथा ४५ प्रतिशत फॉस्फोरस पैण्टॉक्साइड ( $P_{2O_5}$ ) होता है, पर हड्डियों की राख में यह प्रतिशत नीचे दी हुई माग्निषी के अनुसार बदलता रहता है।

आक्साइड	अस्य राखों के नमूने			
	१	२	३	४
कैल्शियम आक्साइड	५५.०	५२.६	५४.०	४१.३
फॉस्फोरस पैण्टॉक्साइड	३९.६	४१.४	३९.९	३६.५
फेरिक आक्साइड	०.००३	/	०.००६	०.०००
मिलीका	१.०	१.४०	०.३	०.९
धार	X	१.६	१.९	०.९
कार्बनिक पदार्थ	४.५	०.६	५.५	०.३३
योग	१००.१०३	९९.६	९८.००६	९९.३०२

नम्बर १ मे ३ तक के नमूने जली हड्डियों के है तथा ४ नम्बर का नमूना बिना जली हड्डी का है।

**जिप्सम प्लास्टर (Plaster of Paris)**—जब जिप्सम ( $CaSO_4 \cdot 2H_2O$ ) का चूर्ण लगभग  $120^\circ$  मे० पर गरम किया जाता है तब जिप्सम का एक अणु अपने कैल्शियम जल का १॥ अणु खो देता है और जिप्सम ( $CaSO_4$ )  $2H_2O$  में परिवर्तित हो जाता है। इस अवस्था में जिप्सम चूर्ण सखेद व मुलायम होता है जिसे जिप्सम प्लास्टर या पेरिस का प्लास्टर कहते हैं। इसके द्वितीय नामकरण का कारण यह है कि पेरिस के निचट जिप्सम की बडी खानें हैं। यह प्लास्टर पानी के साथ मिलाने के कुछ समय पश्चात् एक बडोर पिण्ड में बदल जाता है। अगर जिप्सम को  $200^\circ$  मे० से ऊपर तक गरम किया जाय तो वह अजल कैल्शियम मल्फेट बन जाता है। यह अजल मल्फेट पानी मिलाने पर बडोर नहीं होता। अत मृत प्लास्टर (Dead Burnt Plaster) कहलाता है। बोरेक्स या फिटकरी मिलाने में प्लास्टर के जमने की गति घट जाती है, परन्तु माधारण नमक इस गति को बढा देता है। फिटकरी जमे हुए प्लास्टर को अधिक बडोर बनाती है।

मूत्रे चूर्ण में लचीला पिण्ड बनाने में आवश्यक पानी की मात्रा का जमे हुए प्लास्टर पर काफी प्रभाव पड़ता है। घनत्व, रुध्रता और बडोरता सभी इस मिलानेवाले

पानी की मात्रा के अनुसार बदलते हैं। अतः विभिन्न कार्यों के लिए प्लास्टर का उपयोग करते समय इस तथ्य का ध्यान रखना चाहिए। मूर्तियों, अलंकार तथा सजावट की वस्तुओं और ढालने के लिए साँचे बनाने में जिप्सम प्लास्टर एक महत्वपूर्ण पदार्थ है। प्लास्टर के जमते समय जो थोड़ा-सा प्रसार होता है उसके कारण साँचे की सूक्ष्मताओं का बहुत स्पष्ट पुनरुत्पादन करने की क्षमता इसमें आ जाती है।

ठीक प्रकार का जिप्सम सगमरमर जैसा सफेद होता है, परन्तु यह इतना मुलायम होता है कि चाकू से सरलता से खुरचा जा सके। पत्थर के सम्पूर्ण जलयोजित होने से पूर्व इसका रंग गहरा भूरा होता है और कठोरता भी इतनी रहती है कि सरलता से चाकू द्वारा खुरचा जा सके। अजल जिप्सम सीमेण्ट बनाने के काम आता है।

जिप्सम के बड़े-बड़े पिण्ड सबसे पूर्व हवा में सुखाये जाते हैं तब जबडा चूर्णक यन्त्र द्वारा लगभग २ इंच व्यासवाले छोटे-छोटे टुकड़ों में तोड़े जाते हैं। इसके बाद इसे लोहे की तप्तखियों में इकहरी तट में फँला देते हैं। ये तप्तखियाँ ट्रीलियों में रख दी जाती हैं। इस अवस्था में पत्थरों में प्रायः २३-२५ प्रतिशत पानी रहता है। अब ट्रीलियाँ छोटी बन्द भट्टियों (Muffled tunnel) में भेज दी जाती हैं। ये भट्टियाँ बाहर से कोयले द्वारा १८०-१९०° से० तापक्रम तक गरम की जाती हैं। भट्टी में ट्रीलियाँ लगभग ४८ घण्टे रखी जाती हैं। विभिन्न ट्रीलियों से निश्चित समय पर नमूने निवाले जाते हैं और पत्थर में पानी की मात्रा निर्धारित की जाती है। जब ट्रीलियों के पत्थर में पानी की मात्रा का मध्यमान लगभग ६ प्रतिशत होता है तब ट्रीलियाँ भट्टी से निवाले ली जाती हैं।

इस प्रकार पकाया हुआ जिप्सम बहुत मुलायम होता है और पत्थर की चिकियों में उसी प्रकार पीस लिया जाता है जिस प्रकार जाटा पीसा जाता है। ये पीसनेवाले पत्थर एक स्थिर पत्थर के दोनो ओर घूमते हैं। जले हुए जिप्सम के छोटे-छोटे टुकड़े ढालने के लिए पीसनेवाले पत्थरों के बीच में छिद्र होते हैं। इस प्रकार पीसने के पश्चात् प्लास्टर चूर्ण का लीह अपद्रव्य विद्युत्-चुम्बक द्वारा अलग कर लिया जाता है। उसके पश्चात् पुनः आवश्यक सूक्ष्मता के अनुसार उसे दुबारा पीसा जाता है। एक अच्छी तरह पीसा गया प्लास्टर १०० नम्बर की चलनी से छानने पर पूरा निकल जायगा। जब थोड़ी मात्रा में प्लास्टर बनाना हो तो जिप्सम को पहले चूर्ण कर लेते हैं, छानते हैं और तब लोहे के कड़ाहों में खुली आँच पर पकाते हैं। बीच-बीच में उमे चलाकर

मिलाने भी रहते हैं जिसमें प्लास्टर समान रूप में पड़े। जैसे ही कैल्सियम जल दूर होना प्रारम्भ होता है, पत्थर चूण बड़ी तीव्रता में उबड़ने लगता है और जब लगभग ६५ मिनट में यह उबड़ना करीब-करीब बन्द हो जाता है उस समय प्लास्टर उपयोग के लिए तैयार है।

उच्च स्तर के गुण रखने के लिए बनाये हुए प्लास्टर के प्रत्येक नमूने की अच्छी तरह परीक्षा करना चाहिए। प्लास्टर के साथ मिलाने में ता ताप उत्पन्न होता है, सर्वप्रथम इस ताप का नियंत्रण करना चाहिए। यह नियंत्रण जड़े हुए प्लास्टर के समूह पर काफी नियन्त्रण रखता है।



एक प्याला भर प्लास्टर एक प्याले भर पानी के साथ लगभग ५ मिनट तक मिलाया जाता है और तब गाढ़े पिण्ड में यमाँमोट डालते हैं। अच्छी प्रकार बने प्लास्टर में तापक्रम लगभग १०°—१५° ग० तक बढ़ता है।

प्लास्टर के जमने में प्रसार भी होता है। इस प्रसार का भी नियंत्रण करना चाहिए। इसके लिए प्लास्टर एक छोटे के चक्र के भीतर जमाया जाता है। इस चक्र में एक कटान रहता है जिसमें सूचक (Index) लगा रहता है। प्रसार इसी सूचक में नापा जाता है। समान दशाओं में प्लास्टर के प्रत्येक नमूने के लिए पानी की निश्चित मात्रा के साथ ताप की एक निश्चित मात्रा ही उत्पन्न करनी चाहिए तथा एक निश्चित मात्रा में ही प्रसार होना चाहिए। यदि भिन्नता दोनो गो उमरा कारण बच्चे माल में या पत्राने की विधि में योजना चाहिए।

जिप्सम पत्राव में डोलम के दाग और गजपूताना में मार्याट, बीसनेर तथा जोखपुर में काफी मिलता है। अन्नी हाल में उगरप्रदेन में रजिदार के दाग भी जिप्सम की अच्छी गाल पायी गयी है। मद्रास के त्रिचनावल्ली जिले में भी जिप्सम की गालों का विस्तृत क्षेत्र पाया गया है।

## तृतीय अध्याय

### पात्रों का निर्माण, सुखाना तथा पकाना

मृद्वस्तुएँ बनाने के लिए प्रयोग किये जानेवाले सामानों में मिट्टी के अतिरिक्त सभी कठोर पत्थर के रूप में होते हैं। इन पदार्थों को मुलायम मिट्टी में मिलाकर एक समांग मिश्रण बनाने से पूर्व इन्हें पीसकर महीन चूर्ण कर लेना चाहिए। इस समांग मिश्रण को अंग्रेजी में बॉडी (Body) कहते हैं। हिन्दी भाषा में इस शब्द के लिए कोई उचित शब्द न होने के कारण हम इसे मृत्पिण्ड या मिश्रण-पिण्ड कहेंगे। स्फटिक, चकमक पत्थर, सगमरमर आदि कठोर खनिज एक बार में ही पीसकर महीन चूर्ण नहीं किये जाते, वरन् कई बार में पीसकर इन्हें चूर्ण किया जाता है। प्रथम स्तर में पदार्थों की शक्तिशाली मशीन जबड़ा चूर्णक (Jaw Crusher) द्वारा आधे इंच से एक इंच आकार तक के छोटे टुकड़ों में तोड़ दिया जाता है। इस यन्त्र में दो ऊँची नीची सतहवाली कठोर इस्पात की पट्टिकाएँ रहती हैं। इन पट्टिकाओं को जबड़ा (Jaws) कहते हैं। ये जबड़े एक दूसरे से कोण बनाते हुए V आकार में रखे जाते हैं जिसका नीचे का अन्तर ऊपर के अन्तर की अपेक्षा बहुत कम होता है। दो जबड़ों के बीच की दूरी घटायी-बढायी जा सकती है, तथा इसी दूरी को घटा-बढाकर पदार्थ को इच्छित आकार के छोटे-बड़े टुकड़ों में तोड़ा जा सकता है। इन दो जबड़ों के बीच खनिजों के बड़े-बड़े टुकड़े गिरा दिये जाते हैं। एक बहुत शक्तिशाली यन्त्र विधि इन जबड़ों को आगे-पीछे गति प्रदान करती है, जिससे खनिजों के टुकड़े टूटकर छोटे टुकड़ों के रूप में दो जबड़ों के बीच के अन्तर से नीचे गिर जाते हैं। एक ऐसा ही यन्त्र, जिसके जबड़ों के बीच में अन्तर ६-१२ इंच तक हो, लगभग दो टन खनिज प्रति घण्टे तोड़ देगा और टूटे हुए छोटे टुकड़ों का आकार लगभग १ इंच होगा।

इस प्रकार टूटे हुए खनिज पैन रोलर यन्त्र (Pan-Roller-Mill) में इतने और महीन पीसे आते हैं कि चूर्ण २०-३० नम्बरवाली चलनी से छन जाय। जैसा

इस मशीन में इस्पात का एक खोलला ड्रम होता है जिसमें अन्दर साइलेक्स (Silex) या चर्ट (Chert) पत्थर या रगड़ की बनी विग्रेप इंटों की एक परत चटी रहती है। इस परत के लगाने का उद्देश्य पीसे जानेवाले खनिज को लोहे के स्पंश से दूर रखना है। इस ड्रम के भीतर खनिजों के टुकड़े और पीसने के लिए कुछ पत्थर या पोरसिलेन गेंदे डाल दी जाती हैं। जिस छिद्र से यह सामान डाला जाता है वाद में उमे बन्द कर दिया जाता है। ड्रम धीरे-धीरे घुमाया जाता है। इस मशीन में पिसाई दो शक्तियों द्वारा होती है। प्रथम तो ऊपर से नीचे गिरनेवाली बड़ी पोरसिलेन गेंदों या चकमक पत्थरों की चोटों से खनिज टुकड़े टूटकर चूर्ण ही जाने हैं। दूसरे छोटी-छोटी गेंदों या छोटे आकार के चकमक पत्थर खनिज चूर्ण के साथ रगड़ने से खनिज चूर्ण को और भी महीन कर देने हैं। इन मशीनों में खनिज, गुप्क व गीली दोनों अवस्थाओं में किसी भी सूक्ष्मता तक पीसा जा सकता है, पर इसके लिए तदनुसार मशीन की घूमने की गति बदलनी होती है। गीली अवस्था में पत्थरों या गेंदों की फिसलन

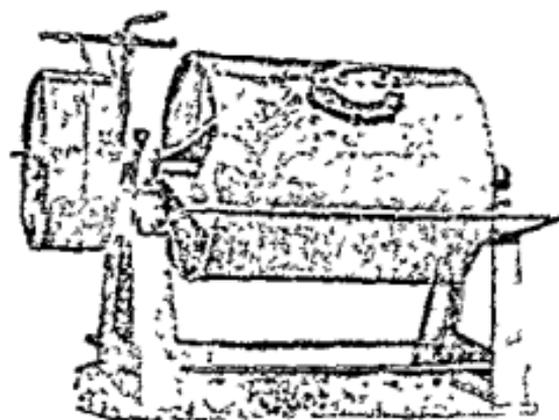

चित्र ८. बॉल-मिल

इतनी बढ जाती है कि गेंदों द्वारा प्रभावकारी चोटों की संख्या अपेक्षाकृत बहुत कम हो जाती है, और पीसने का कार्य मुख्यत रगड़ के कारण ही होता है। गीली अवस्था में पीसने के लिए मशीन की गति शुष्क अवस्था की अपेक्षा कम होती है। शुष्क अवस्था में पीसने में गति गीली अवस्था की गति की लगभग १.४ गुनी होती है। उपर्युक्त कथन से यह स्पष्ट है कि गीली अवस्था में पीसने पर डालनेवाले पानी की मात्रा सावधानी के साथ नियन्त्रित की जानी चाहिए। व्यवहार में प्रारम्भ में, ठाले पदार्थ का ३०-३५ प्रति शत पानी डाला जाता है, परन्तु पिसा पदार्थ निकालने में पूर्व १०-१५ प्रति शत पानी और डालना चाहिए, जिससे खनिज चूर्ण घोला बनकर सरलतापूर्वक बाहर निकल सके। बॉल-मिल में खनिज टुकड़े तथा पीसनेवाली गेंदें या चकमक पत्थर डालते समय लगभग एक तिहाई स्थान खाली छोड़ देना चाहिए, जिससे गेंदें व खनिज गति कर सकें। दो तिहाई स्थान में खनिज व

इतनी बढ जाती है कि गेंदों द्वारा प्रभावकारी चोटों की संख्या अपेक्षाकृत बहुत कम हो जाती है, और पीसने का कार्य मुख्यत रगड़ के कारण ही होता है। गीली अवस्था में पीसने के लिए मशीन की गति शुष्क अवस्था की अपेक्षा कम होती है। शुष्क अवस्था में पीसने में गति गीली अवस्था की गति की लगभग १.४ गुनी

खनिज टुकड़े, पदार्थ डालनेवाले सिरे के पास, जहाँ अधिकतम व्यास होता है, रहते हैं। जैसे-जैसे कण टूटते जाते हैं, वे मशीन की धीमी गति के कारण स्वतः आगे की ओर बढ़ने हैं। अब इन अपेक्षाकृत छोटे कणों पर छोटे पत्थरों की रगड़ का अधिक प्रभाव पड़ता है, कारण छोटे होने से पत्थर व खनिज दोनों की सतह का क्षेत्रफल बढ़ जाता है।

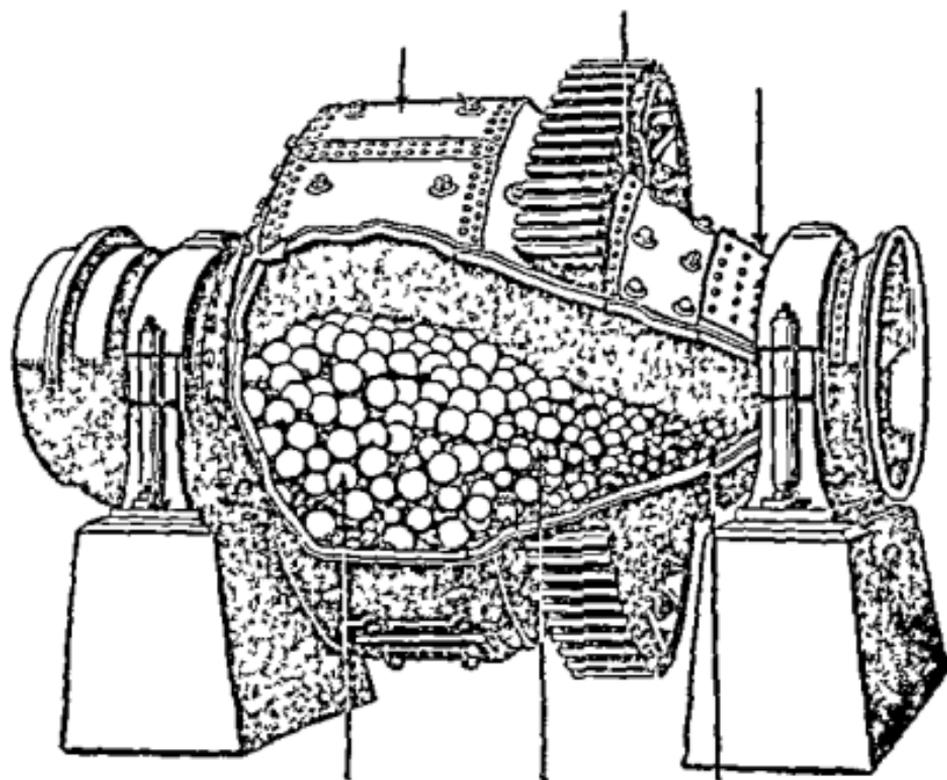

चित्र १. हार्डिज शंकु आकार चूर्णक यन्त्र

इस स्वतः वर्गीकरण के कारण शंकु-आकार चूर्णक यन्त्र में साधारण बेलनाकार चूर्णक यन्त्र (बॉल यन्त्र) से कम शक्ति की आवश्यकता पड़ती है और साथ ही समय भी कम लगता है। शंकु-आकार यन्त्र की लम्बाई २ फुट से १० फुट तक होती है और इस लम्बाई के अनुसार कुछ पाण्ड से ५० टन प्रति घण्टे तक खनिज चूर्ण हो सकता है। जब विभिन्न खनिज अपनी-अपनी आवश्यक सूक्ष्मतानुसार पीस लिये जाते हैं तो वे अलग-अलग हौशों में घोला अवस्था में रक्खे जाते हैं। प्रत्येक घोला एक विशेष गाढपन का बनाया जाता है जिससे आगे चलकर खनिज मिलाने समय प्रत्येक खनिज का अनुपात केवल उसके घोले के आयतन द्वारा ही मालूम हो सके, जैसा कि आगे चलकर अध्याय

हो जाता है। यदि लौह-युक्त कण इस अवस्था में दूर नहीं चिये गये तो आगे चलकर सफेद पात्रों पर वादामी या काले चिह्न डाल देंगे। अब घोल पानी कम करने के लिए संयार है और पानी जल-निष्कासन यन्त्र द्वारा यथासम्भव निकाल दिया जाता है।

जल-निष्कासन यन्त्र मिट्टी-घोले से दबाव द्वारा यथासम्भव जल निकाल कर घोल को पिण्ड बना देते हैं। पुराने ढग के लकड़ी के निष्कासकों का स्थान अब आधुनिक लोहे के जल-निष्कासक ले रहे हैं। इन जल-निष्कासकों में बहुत-सी ढलवाँ लोहे की थालियाँ होती हैं। ये थालियाँ अन्दर की ओर उभरी हुई होती हैं, जिसमें दो थालियाँ दवाने पर एक बन्द स्थान बना लेती हैं, जिसे प्रकोष्ठ कहते हैं। इस प्रकार के प्रत्येक प्रकोष्ठ के अन्दर दो मजबूत कपडों के टुकड़े लटकते रहते हैं। ये कपड़े थालियाँ दवाने पर थालियों के प्रत्येक जोड़े के बीच में एक धैला-या बन जाते हैं। घोला पम्प की सहायता से थालियों द्वारा बने प्रत्येक प्रकोष्ठ में भेजा जाता है। प्रत्येक कपड़े के केन्द्र में एक छिद्र होता है। यह छिद्र थालियों के छिद्र में बँधा रहता है। अतः घोला जाकर सीधा धैलियों में गिरता है। घोले को प्रकोष्ठ में एक विशेष दबाव पर पम्प की सहायता से भेजा जाता है। धैलियों में कपड़ों से पानी निकल जाने पर मिट्टी पिण्ड के रूप में रह जाती है।

जब मिट्टी-घोला प्रत्येक प्रकोष्ठ में भेजा जाता है, तो घोले के टोस कण कपड़े द्वारा रोक लिये जाते हैं और उमकी सतह पर एक पतली तह के रूप में जम जाते हैं।

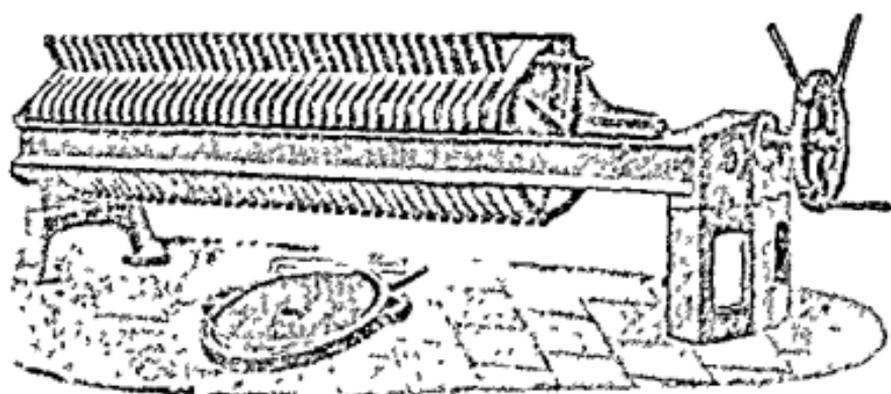

चित्र ११ जल-निष्कासन यन्त्र

है। ऊपरी बड़े बेलन मिट्टी को नीचे की ओर दबाते हैं और छोटे ऊर्ध्वाधर बेलन मिट्टी को ऊपर की ओर दबाते हैं। बारी-बारी से ऊपर नीचे की ओर दबाने से मिट्टी के बीच की हवा निकल जाती है और मिट्टी में पानी की मात्रा सर्वत्र समान हो जाती है। एक बार की क्रिया में लगभग ४५ मिनट लगते हैं। पोरसिलेन पात्रों के हेतु

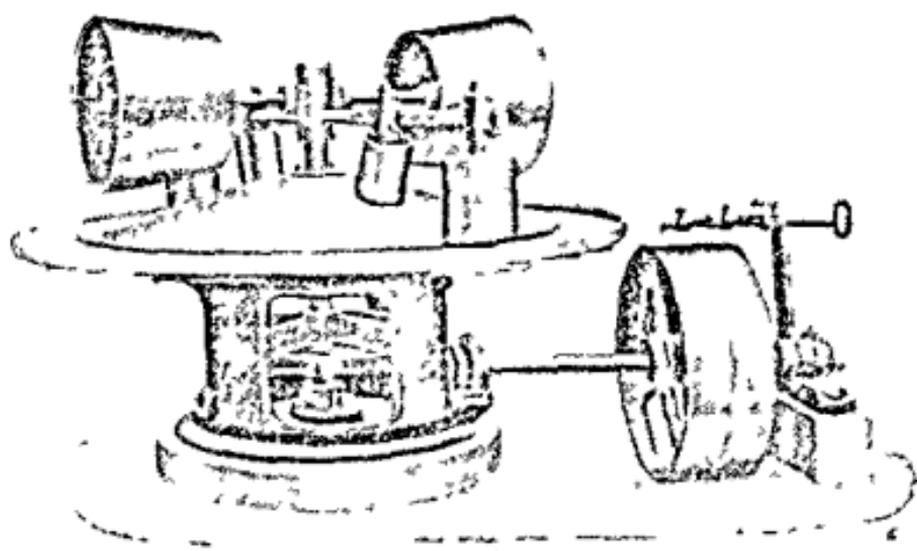

चित्र १२ मिट्टी गूंधने का यन्त्र

मिश्रण-पिण्ड तैयार करने के लिए यह यन्त्र विशेष रूप से उपयोगी है, कारण पोरसिलेन पात्रों के लिए मिश्रण-पिण्ड दूसरे मिश्रण-पिण्डों की अपेक्षा कम लचीला होता है। वॉल-मिट्टी या अग्नि-मिट्टी युक्त अधिक लचीले मिश्रण-पिण्डों के गूंधने के लिए शक्तिशाली पगयन्त्र की आवश्यकता होती है।

पगयन्त्र कई ढले हुए भागों से बना घटा सिलिण्डर होता है जिसमें से उसके भाग आवश्यकतानुसार सफाई करते समय अलग-अलग किये जा सकें। सिलिण्डर के केन्द्र से होती हुई एक सिरे से दूसरे सिरे तक एक धुरी होती है, जिसमें लोहे की पत्तियाँ ऐसे विशेष कोण पर लगी रहती हैं, जिससे पत्तियाँ घुमाने पर मिट्टी को काटने के साथ-साथ वे उसे निरन्तर आगे की ओर को भी दबाती हैं। सिलिण्डर के निकलनेवाले सिरे पर एक छोटा प्रकोष्ठ होता है, जहाँ पहुँचते ही मिट्टी एक ठोस पिण्ड के रूप में दब जाती है और यन्त्र से मिट्टी एक समाग पिण्ड के रूप में निकलती है। यन्त्र के एक सिरे पर

ऊपर से मिट्टी डाली जाती है, और दूसरे सिरे पर मिट्टी चटकर तथा दबकर ठोस पिण्ड के रूप में निकलती है। यह निकली हुई मिट्टी लचीली विधि में धननेवाले पात्रों के

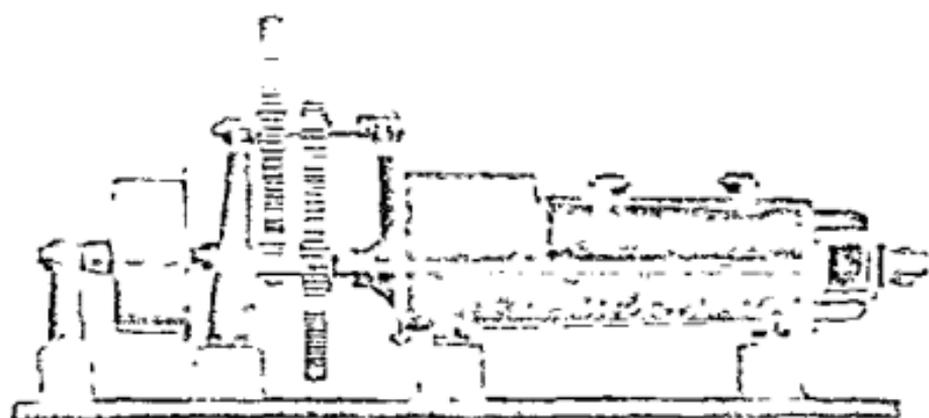

चित्र १३. पगयन्त्र

उपयोग के लिए एकदम तैयार होती है। यदि पगयन्त्र की धनावट ठीक न हो तो इसमें तैयार मिट्टी के पात्रों में एक गम्भीर दोष आ जाता है, जिसे लेमीनेशन (Lamination) कहते हैं। यह दोष अधिकतर प्रकोष्ठ के अन्दर गतिशील मिट्टी के विभिन्न स्तरों की भिन्न गतियों के कारण होता है। घर्षण के कारण प्रकोष्ठ की धानु के सीधे सम्पर्क में आनेवाली मिट्टी के स्तर की गति बाँच की मिट्टी के स्तर की गति की अपेक्षा कम होती है। इस असमान गति के कारण मिट्टी-पिण्ड भिन्न घनत्व का हो जाता है, जिसके कारण यन्त्र से बाहर निकलनेवाली मिट्टी के मिथण-पिण्ड में विभिन्न घनत्ववाले कई स्तर हो जाते हैं। मिट्टी के दो स्तरों के बीच वायु रह जाती है, और जब पगयन्त्र से निकली मिट्टी पकायी जाती है, तो केन्द्रिक चट्टों के रूप में चटक जाती है। इसे लेमीनेशन चटकाव (Lamination cracks) कहते हैं। पगयन्त्र के अन्दर वायु निकाल देने से यह दोष कम हो जाता है। पगयन्त्र का प्रकोष्ठ, वायु निष्कासन पम्प (Vacuum pump) से जोड़ दिया जाता है, जिसमें दो स्तरों के बीच रहनेवाली वायु निकल जाती है। कीनेथ स्टेट्टीनियम (Kenneth-stettinius) द्वारा सन् १९३७ ई० में वायु हटाने के लिए एक विधि वर्णन की गयी है। मिथण-पिण्ड के भीतर से वायु निकालने की इस विधि में पगयन्त्र के प्रकोष्ठ में जाने से कुछ पूर्व ही मिट्टी के ऊपर कार्बन डाय-आक्साइड गैस (CO<sub>2</sub>) भेज

दी जाती है। कार्बन-डाई-आक्साइड वायु से भारी होने के कारण वायु को हटा देती है और स्वयं धीरे-धीरे मिट्टी में मिल जाती है, कारण कार्बन-डाई-आक्साइड पानी में बहुत अधिक घुलनशील है।

इस प्रकार नैयार वायु-रहित मिश्रण-पिण्ड में केवल लेमीनेशन दोष से ही छुटकारा नहीं मिलता, बरन् मिट्टी बहुत मुलायम भी हो जाती है, जिससे उसमें पात्र बनाने के लिए अच्छे गुण आ जाते हैं और सुखाने तथा पकाने के समय पात्र कम टूटते हैं। इस प्रकार के वायु-रहित मिश्रण-पिण्ड से बहुत-सी विषम आकृतिवाले पात्र अधिक भरलता से बन सकते हैं। मिश्रण-पिण्ड से वायु निकालने के लाभों का अनुमान निम्नलिखित मारणी से लगाया जा सकता है। भोजन पात्रों के मिश्रण-पिण्डों के तुलनात्मक गुण।

	बिना वायु निकाला मिश्रण-पिण्ड	वायु निकाला मिश्रण-पिण्ड
शुष्क जवम्या में शक्ति पीड वर्ग डब	३५२	६००
सूखने पर प्रतिशत मिश्रण	३८७	३६५
१२८०° से० पर सम्पूर्ण मिश्रण	९७२	९६
१२८०° से० पर पानी का अवशोषण	७८६	६६
प्रलेपन में ऐंठन	००९	००७
सघात सख्या (Impact Value)	६९७	६०८

गूंधने के बाद मिट्टी, चाकविधि तथा जालीविधि द्वारा पात्र बनाने के उपयुक्त हो जाती है।

**चाक-विधि (Throwing)**—इस विधि में घूमते हुए कुम्हार के चाक पर मिट्टी के पात्रों को हाथ द्वारा आकृति दी जाती है। इस विधि का प्रयोग केवल गोलाकार पात्र बनाने के लिए किया जा सकता है। इसके लिए मिट्टी इतनी चापी कड़ी हो कि पात्रों की आकृति उनके अपने भार से ही नष्ट न होने पाये, साथ ही उतनी मुलायम भी हो कि हाथ के दबाव से ही आकृति दी जा सके। इस विधि में अच्छी तरह से दबाना सर्वाधिक महत्व का है, कारण कुम्हार के हाथ के असमान दबाव के कारण उत्पन्न दोष सुखाने या पकाने से पूर्व प्रकट नहीं होते। चाक-विधि से पात्र बनानेवाले को निम्नलिखित नियमों का पालन करना चाहिए।

या अण्डाकार पात्र बनाने में ही हो सकता है। माँचा जिप्सम प्लास्टर का बना होना है और एक प्याले की आकृतिवाले बनेन में लगा रहता है। इन बनेन को 'जिप्सर हैड' कहते हैं।

एक जिप्सर में कुम्हार के चाक की भाँति ऊर्ध्वोपर लोहे की मोटी छड़ हॉली है, जिसमें ऊपर एक लोहे का प्याला लगा रहता है। इस प्याले में जिप्सम प्लास्टर के माँचे को ढँटा दिया जाता है। इसकी गति समान रहती है और ये प्रायः विजली से चलते हैं। इनमें पैर में काम करनेवाला एक ब्रेक होता है, जिसकी मद्दयता से कारीगर इच्छानुसार यंत्र को चला या रोक सके। एक विशेष आकार की लोहे की पत्ती में पात्रों की आकृति प्रदान की जाती है। इस पत्ती को प्रोफाइल (Profile) कहते हैं। यह प्रोफाइल, जाली कहलानेवाले हैम्डिल में जुड़ी रहती है।

जाली वह साधन है, जो प्रोफाइल को इन प्रकार पकड़े रहता है कि प्रोफाइल घूमने हुए माँचे के अन्दर या बाहर की ओर प्रयोग की जा सके। जाली यन्त्र जिप्सर के पाम ही एक मेज पर लगा रहता है। जाली यन्त्र प्रायः दो प्रकार के होते हैं—

(१) प्रथम प्रकार की वह जाली जिगका हत्या मुका हुआ होता है और एक चूल में लगा रहता है। हत्ये में सामने की ओर एक कठान रहता है जिनमें प्रोफाइल लगा दी जाती है।

(२) दूसरी प्रकार की जाली का हत्या मुका हुआ नहीं होता। यह हत्या दो या अधिक धिरनियों की सहायता से ऊपर-नीचे गिराया या उठाया जा सकता है। इसी हत्ये में नीचे प्रोफाइल लगी रहती है।

द्वितीय प्रकार के जाली यन्त्र प्रायः गमले, घड़े आदि बड़े और खोलले पात्र बनाने के काम आते हैं और प्रथम प्रकार के जाली यन्त्र प्रत्येक प्रकार के गोलकाकार या अण्डाकारपात्र बनाने के काम आते हैं।

प्रोफाइल लोहे या इस्पात की मोटी चद्दर में काटकर बनायी जाती है। इसके एक ओर की बकना पात्र की बकना के समान होती है तथा बकना का किनारा सीधा न होकर ढलवाँ बनाया जाता है। प्रोफाइलों को बहुत ही ठीक आकार में रखा जाता है। इनके लिए एक पुस्तक रखी जाती है जिनमें प्रोफाइल की बकना की सीमा सुरक्षित रूप में लिखी रहती है। जब उसके सिरे कार्य करने में पिये जाते हैं तो उन्हें रेतों की सहायता से फिर ठीक कर पुस्तक के नक्शों के समान कर लिया जाता है।

इंग्लैण्ड में प्रयुक्त होनेवाली प्रोफाइलें प्रायः ०.९ से १ सेण्टीमीटर मोटी चद्दर से बनायी जाती हैं। परन्तु पश्चिमी यूरोप में पोरसिलेन पात्रों के बनाने में प्रयोग होनेवाली प्रोफाइल, ०.५ सेण्टीमीटर से अधिक मोटी नहीं होती। यह मोटाई का अन्तर विभिन्न स्थानों में विभिन्न मिट्टियों के प्रयोग के कारण है। इंग्लैण्ड के मृत्पात्रों में अधिक लचीली बॉल-मिट्टी की काफी मात्रा रहती है। अतः यदि प्रोफाइल काफी मजबूत न बनायी गयी तो प्रयोग करते समय हिल सकती है और

पात्रों में दबाव का अन्तर भी ला सकती है, जिसके कारण मृत्पात्र सुखाते या पकाते समय चटककर टूट सकता है।

इस विधि में पान बनाने के लिए मिट्टी का लोदा साँचे में रखा जाता है। यह साँचा जिग्गर हेड पर क्षीघ्रता से घूमता रहता है। अब जाँली के हस्तों की सहायता से प्रोफाइल को नीचे लाते हैं। प्रोफाइल आवश्यकता से अधिक मिट्टी को काटकर फेंक देती है और साँचे में मिट्टी की केवल उचित मोटाई रह जाती है। जिग्गर हेड से साँचा धाहर निकालकर सुखा लिया जाता है। निकाले हुए साँचे के स्थान पर दूसरा साँचा जिग्गर हेड

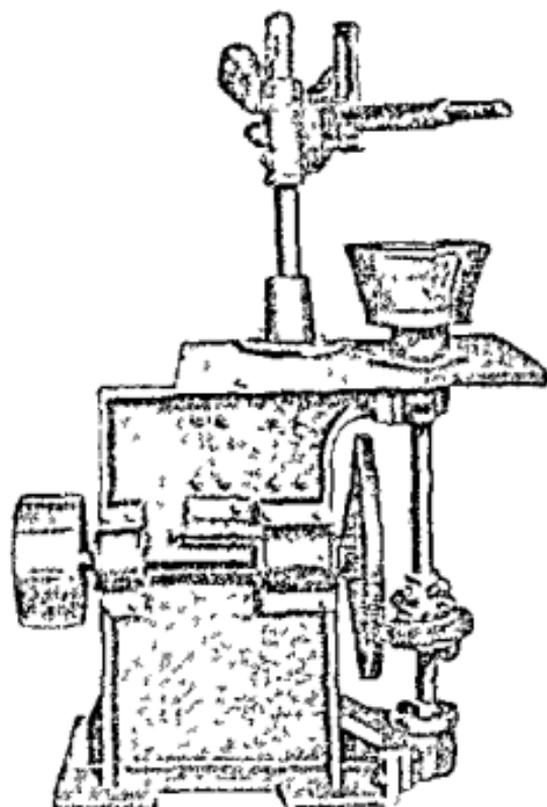

चित्र १४. मिले हुए जिग्गर व जाँली का चित्र में लगा दिया जाता है और कार्य पूर्ववत् चालू रहता है।

ध्याली या तस्तरी जैसे चपटे पात्र बनाने के लिए सर्वप्रथम एक दूसरी मशीन पर एक चौड़ी पटिया (Slab) बना लेते हैं। पटिया को साँचे में रखकर भीले स्पर्ज

में दबाकर मात्रे और पटिया के बीच की हवा निकाल देते हैं। इनके बाद प्रोफाइल को महादता में माप्राण क्रियाओं द्वारा पात्र बना लेते हैं।

अदि मिट्टी अधिक जल्य लचीली हो तो प्रायः लकड़ी के एक चक्र पर तनी हुई पाल या बिनकाम के ऊपर मिट्टी की पटिया बनायी जाती है। उलाने समय पटिया को टूटने या चटकने से बचाने के लिए उसे लकड़ी के चक्र पर उलाने योग्य ढाँचे में उलट देते हैं।

प्यांके, छोटे जलपात्र तथा बंनिन जैसे स्योल्डेट पात्र मात्रे के अन्दर बनाये जाते हैं। उनमें प्रोफाइल घनन की भीतरी मन्द बनायी है। बनाने की विधि उनी प्रकार की है जैसी कि घनटे पात्र बनाने में जाती है। परन्तु बनाता प्रयोग करने समय कुछ अधिक सावधानी की आवश्यकता होती है, जिसमें प्रोफाइल घनन को रोकना को बिना छुए हो बाहर निकल आवे। अटे जलपात्र, जग व जाए जैसे छोटे मूंड के तथा जिनके स्योल्डेट नहिं बनाने के लिए द्वितीय प्रकार की जाँची का प्रयोग किया जाता है जिसका पर्यंत पूर्व ही किया जा चुका है।

**दबाव-विधि (Pressing)**—दबाव द्वारा पात्रों को आकृति देने के लिए प्रयोग होनेवाले मिट्टी-मिश्रण-पिण्ड, उनमें उपस्थित पानी की मात्रा के विचार में तीन प्रकार के होते हैं। यह लचीले, अर्द्ध लचीले तथा मूचे चूने नाम से जाने जाते हैं।

लचीले मिश्रण-पिण्ड प्यालों के हैण्डल, तापनाए धर्मियों (Crucibles), उन की टाँची तथा सुयोजित ईंठो आदि में बनाने में काम जाते हैं। प्यांके के हैण्डल तथा दूसरे ऐसे ही छोटे पात्र प्लास्टर या पकानी मिट्टी के मोचो में बनते हैं। मिश्रण-पिण्ड का लोटा मात्रे के दो जड़ों के बीच रख दिया जाता है तथा दोनों अड़ों को हाथ में दवाने में आवश्यकता में अधिक मिट्टी बाहर निकल जाती है और बन्धु बन जाती है। उन की टाँची जैसी बड़ी बन्धुएँ बनाने के लिए धातु के मोचो का प्रयोग किया जाता है। उन मोचो में अन्दर की ओर प्लास्टर की परत रहती है। जब मोचो के दोनों अड़े मरलतापूर्वक एक दूसरे के ऊपर रखे जाँ, तो उनके बीच की मात्रा जगट बन्धु के आकार के एक दम समान होती है। पहले लचीले पिण्ड की पटिया बनाकर मोचो के दो अड़ों के बीच में रख दी जाती है। फिर बन्धु द्वारा मोचो को दवाने में आवश्यकता में अधिक मिट्टी बाहर निकल जाती है। इस पटिया का आकार पात्र के आकार के लगभग बराबर होता है, किन्तु यह कुछ अधिक मोटी बनायी

जायगा। आधुनिक विधि में यह कठिनाई ठप्पे के अन्दर की हवा निकालकर दूर की जाती है। पात्र के बाहर ठप्पे में आंशिक शून्य होता है और पात्र ठप्पे द्वारा दबाया जाता है जिससे पात्र के बीच की काफी हवा निकल जाती है। शुष्क अवस्था में दबाव-विधि से बनाये गये पात्रों के लाभ सारांशत निम्न प्रकार के हैं—

शुष्क अवस्था में दबाव-विधि से बनाये गये पात्रों के किनारे स्पष्ट होते हैं, आकृति ठीक एक स्पष्ट होती है। इस विधि से बने पात्रों में सिकोचन (Shrinkage) बहुत कम होता है। विषम आकृति के पात्र बनाने में सूखने पर चटकने का भय नहीं रहता। इन पात्रों को पकाने में पूर्व सुखाना आवश्यक नहीं होता। अतः ये बनाने के पश्चात् सीधे पकाये जाते हैं। इस प्रकार के पात्रों को पकाने के लिए ऊँचे तापक्रम की आवश्यकता होती है, जब कि समान गुण प्राप्त करने के लिए, समान मिट्टी मिश्रण से लचीली या अर्द्ध लचीली विधि द्वारा बनाये गये पात्रों को कम तापक्रम पर पकाया जाता है।

**ढलाई-विधि (Casting)**—यह पात्र बनाने की एक नयी विधि है जिसमें मिट्टी-मिश्रण को घोला बनाकर प्लास्टर के साँचे में डालकर आकृति दी जाती है। कुछ समय पश्चात् आवश्यकता से अधिक घोला साँचे को उलटकर निकाल दिया जाता है। ऐसा करने के पश्चात् साँचे की भीतरी सतह पर घोला गाढ़ा होकर उसकी पतली तह जम जाती है, कारण पानी का कुछ अंश साँचा अवशोषित कर लेता है। इस जमी तह को कुछ समय छोड़ देने से वह सूख जाती है और साँचे से एक पात्र के रूप में निकाली जा सकती है। इस पात्र की आकृति एक दम साँचे की आकृति जैसी होगी।

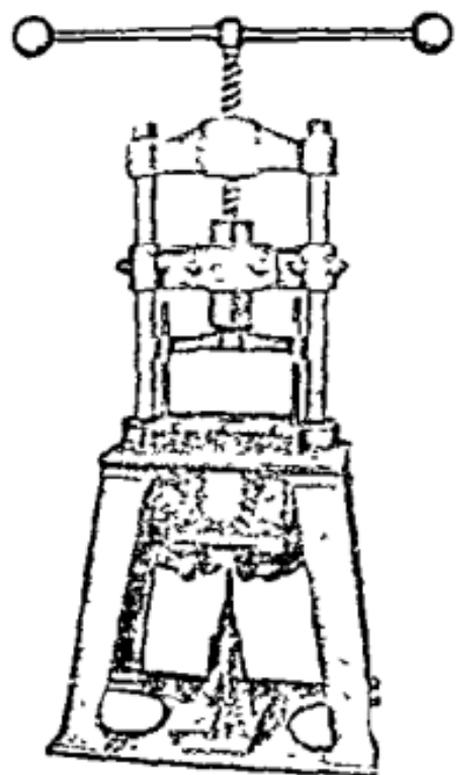

चित्र १५. हस्त-चालित स्क्रूप्रेस

ढलाई-विधि में कम कुशल व्यक्तियों से भी काम चल जाता है और अल्प लचीली मिट्टियों का भी लाभ-सहित उपयोग हो सकता है। यदि ढालने के लिए घोला बनानेवाली मिट्टी अधिक लचीली हो तो यह साँचे की भीतरी सतह पर एक अपारगम्य तह बनायेगी, जिसके कारण साँचे द्वारा पानी के अवशोषण में बाधा पड़ती है। ढले हुए पात्र, दबाव-विधि या चाक-विधि से बने पात्रों की अपेक्षा अधिक हलके तथा कम मजबूत रहते हैं। कारण दबाव व चाक-विधि में पात्र कम सरल होता है। ढले पात्रों में दबाव-विधि या जॉली-विधि से बने पात्रों की अपेक्षा पकाने पर आकुचन अधिक होता है। बहुत-सी विपम आकृतिवाले पात्र सरलता से ढाले जा सकने हैं, जब दूसरी विधियों से उन्हें बनाना असम्भव या काफी कठिन होता है। परन्तु ढालने के लिए अधिक सख्या में साँचों की आवश्यकता होती है, जो कुछ काल के प्रयोग से बेकार हो जाते हैं।

मिट्टी-घोले से साँचे को भरे रखने का समय, मिट्टी के लचीलेपन, प्लास्टर की अवशोषण शक्ति, प्लास्टर की शुष्कता और बननेवाले पात्रों की मोटाई पर निर्भर करता है। यह समय (विशेषकर भारी तथा मोटे पात्रों के लिए) कम किया जा सकता है। समय कम करने के लिए साँचे को चारों ओर वायुरुद्ध ढक्कन से घेरकर साँचे के बाहर सब ओर शून्य उत्पन्न किया जाता है या साँचे के भीतर स्थिर वायु दबाव रखा जाता है।

जब सजावट के लिए एक से अधिक प्रकार की रंगीन मिट्टियों का प्रयोग किया जाय तो पहले साँचे पर रंगीन मिट्टियाँ ब्रुश से लगा दी जाती हैं और तब साधारण धोल साँचे में साधारण तरीके से ढाला जाता है।

अच्छा ढलाई घोला तैयार करना सरल कार्य नहीं है। वास्तव में घोला बनाने से पूर्व प्रत्येक प्रकार की मिट्टी के विशेष गुण अलग भे अध्ययन किये जाने चाहिए। ढलाई घोले का साधारण नियन्त्रण आपेक्षिक घनत्व तथा श्यानता मापों द्वारा होता है। आपेक्षिक घनत्व पानी और मृत्पिण्ड की मात्राओं के अनुपात पर निर्भर करता है। श्यानता का नियन्त्रण क्षारीय लवणों द्वारा होता है। घोले के तापक्रम का भी महत्त्वपूर्ण प्रभाव पड़ता है। यह पता चल चुका है कि उच्च तापक्रम से घोले की तरलता बढ़ जाती है। विभिन्न लवणों का घोले पर विभिन्न प्रभाव होता है। सोडियम कार्बोनेट कुछ बरल तक घोले की तरलता बढ़ाता है। परन्तु मिट्टी-घोले में अधिक सोडियम सिलीकेट होने पर, स्थानीय स्कन्दन के कारण घोला जमकर नीचे बैठ जाता है। थ्राम (Schramm) और हाल ने दिखाया है कि टैनिन व गैलिक अम्ल मिट्टी-घोले में रक्षक कलिल का काम करते हैं, कारण मिट्टी को जम वर बैठने नहीं देने।

सैयार करने के हेतु हाथ से की जानेवाली बहुत-सी क्रियाएँ हैं। इस प्रक्रम के सदैव दो मुख्य उद्देश्य रहते हैं—

(१) यदि पात्र के विभिन्न भाग एक ही या अधिक विधियों से अलग-अलग बनाये गये हों तो उन भागों को जोड़ना।

(२) आकृति की किसी कमी को ठीक करना और पात्र को साफ करना।

चाय पात्र, चाय के प्याले आदि वस्तुएँ भिन्न भागों में बनायी जाती हैं। ये विभिन्न भाग उभी धोले से जोड़े जाते हैं, जिससे पात्र बनते हैं। जोड़ने की क्रिया जुड़नेवाले दोनों भागों के बहुत सूख जाने से पूर्व ही होगी चाहिए। जोड़ते समय दोनों भागों की गीलेपन की एक ही अवस्था होनी चाहिए। अधिक शुष्क अवस्था में जोड़ने पर जोड़ या तो सुखाने में ही चटक जायगा और यदि सुखाने पर न चटका तो पकते समय अवश्य चटक जायगा।

दवाब-विधि व ढालने की विधि से बने पात्रों की आकृतियों में दोष मुख्यतः साँचों के जोड़ पर होता है। ये दोष एक छोटे चाकू से छीलकर दूर किये जाते हैं तथा ऐसा करते समय चाकू से बने निशान एक भीम स्पज से पोंछकर दूर किये जाते हैं। यदि गड्ढे या वारीक चटकाव जैसे दोषों को ठीक करना हो तो ये धोले की थोड़ी-सी मात्रा भरकर दूर किये जाते हैं। ये दोष साँचों का प्रयोग करते समय आ जाते हैं। तस्तरों व प्यालों पर उस समय पालिश की जाती है जब वे सूख जाते हैं। तस्तरियों को घूमनेवाले एक चक्र पर रखकर प्रथम ऐमेरी या बालू कागज से और बाद में फ्लाजेल के टुकड़े से रगड़कर साफ किया जाता है। प्याले और दूसरे खोखले पात्रों पर पालिश के लिए गीली अवस्था में केवल स्पज का प्रयोग किया जाता है।

सुखाना—मृत्पात्र सुखाने समय पानी व ठोस कणों का पेचीला स्थानान्तरण अभी तक पूरी तरह से समझा नहीं जा सका है। ध्यान देने पर पता चलता है कि सुखाने के समय उत्पन्न हुए बहुत से दोष दूसरे विभिन्न कारणों से होते हैं। मिट्टी की एक वर्गाकार पट्टियाँ सूखकर आयताकार तथा मिट्टी का बृत्ताकार टुकड़ा सूखकर अण्डाकार हो सकता है। परन्तु ये क्रियाएँ विशेष कर मृत्पात्र के विभिन्न आकार के कणों के कारण हैं, जो मृत्पात्र का मिश्रण-पिण्ड गूँधने समय बन गये थे। यह सर्व-विदित है कि यदि मिट्टियों पर सुखाने से पूर्व या सुखाने समय यान्त्रिक या गुरुत्व-जनित प्रतिबल (Stresses) क्रिया करे तो आकुंचन अधिक होता है। अतः बड़ी पट्टियों में ऊर्ध्वदिश आकुंचन क्षैतिज आकुंचन की अपेक्षा अधिक होता है।

कारण ऊपर की तथा भीतरी तहों में असमान आकुचन आता है। इस असमान आकुचन में पात्र में विकृति उत्पन्न होती है जिसके कारण पात्र सूखते समय चटक जाता है। आर्द्रता विधि से सुखाने पर विकृति तथा चटकना काफी सीमा तक दूर किया जा सकता है। इस स्तर के अन्त में पात्र का रंग कुछ हल्का हो जाता है तथा पकाने के लिए उपयुक्त होता है।

सुखाने के तृतीय या अन्तिम स्तर में मिट्टी के सूक्ष्म कण आपस में एक दम चिपट जाने हैं और गति करने योग्य नहीं रह जाते। इस स्तर में पानी के निकल जाने से और आकुचन नहीं होता, परन्तु रुग्णता उत्पन्न हो जाती है। मिट्टी में उपस्थित क्लिष्ट पदार्थ के भिक्त होने से केवल कुछ आकुचन आ जाता है। इस प्रकार इस स्तर में उत्पन्न रुग्णता पानी की हानि के बराबर होती है। इस स्तर को पूरा करने के लिए कृत्रिम माध्यमों से गरम किये गये सुखानेवाले प्रकोष्ठ की आवश्यकता पड़ती है। पर अधिकतर यह अवस्था थंडी में पकाने के प्रथम स्तर में पूर्णता को प्राप्त हो जाती है।

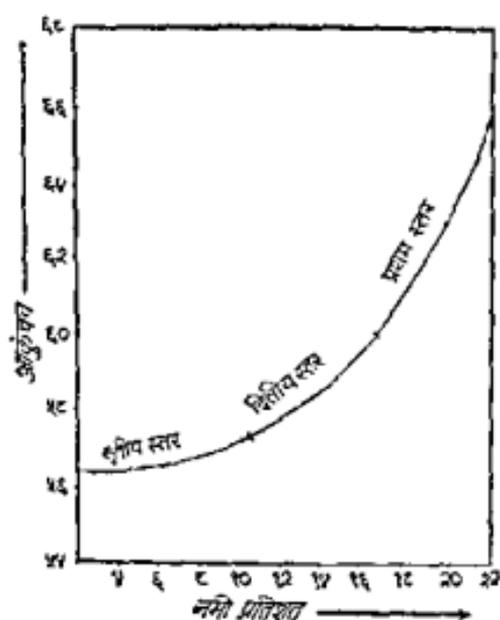

चित्र १६. मृत्पात्र के सुखाने पर आकुचन

प्रतिशत है। जिसका अर्थ है कि शेष ४ प्रतिशत की जलहानि से पात्र की रुग्णता बढ़ती है। तृतीय स्तर में जल-हानि लगभग ९ प्रतिशत और आकुचन १ प्रतिशत से

पात्र में पानी की मात्रा और उमके आकुचन का अनुमान १९३४ ई० में दिये गये मॅसे (H.H. Macey) के रेखाचित्र से लग जायगा जो चित्र १६ में दिया गया है।

रेखाचित्र के अध्ययन से पता चलता है कि सुखाने के प्रथम स्तर में जल-हानि लगभग ६ प्रतिशत और आयतन हानि भी ६ प्रतिशत है। अतः प्रथम स्तर की जल-हानि को आकुचन जल कहा जाता है। परन्तु द्वितीय स्तर में जल-हानि लगभग ७ प्रतिशत और आयतन हानि केवल लगभग ३

कम है। इससे पान की रुध्रता बढ़नी है। प्रथम स्तर में आकुचन सर्वाधिक होता है तथा तृतीय स्तर में रुध्रता सर्वाधिक होती है।

चटकने तथा आकृति के विगड़ने को रोकने के लिए सुखाने समय भीतरी भाग से ऊपरी तल पर पानी आने की गति बढ़ाने तथा ऊपरी तल से वाष्पीकरण के नियन्त्रण पर ध्यान देना चाहिए। बहुत-सी अधिक कलिल पदार्थ युक्त विशेष मिट्टियों में अम्ल या साधारण नमक मिलाने से हम दिशा में लाभ होता है। बहुत-सी मिट्टियों में, जो सुखाने समय बुरी तरह चटक जाती हैं, १ प्रतिशत तक साधारण नमक मिलाने से वे कार्य योग्य हो जाती हैं। अम्ल या साधारण नमक मिलाने से पात्र पकाने का परास बढ़ जाने से पकाने में भी सुधार हो जाता है, क्योंकि मिट्टी कम तापक्रम पर ही कर्चोप होना प्रारम्भ कर देगी और उम तापक्रम पर आवश्यकता से अधिक पकेगी भी नहीं, जिस तापक्रम पर अम्ल या नमक-रहित मिट्टी पिघलना प्रारम्भ कर देगी। हुसेन (Hussain) ने सन् १९३० ई० में दिखाया कि १ प्रतिशत हाइड्रोक्लोरिक अम्ल मिलाने से, विकृत होने से मृत्युचो की हानि १३ प्रतिशत से कम होकर ३ प्रतिशत रह जाती है। इसका कारण यह है कि अम्ल और अम्लीय लवण, कलिल पदार्थ का ऊर्ध्वन करके केशिका क्रिया को सुधार देने हैं, जिससे पानी सरलतापूर्वक ऊपरी तल पर आ जाता है। लवज्वाय ने १९३३ ई० में दर्शाया कि साधारण मिट्टी में अम्ल द्वारा ऊर्ध्वन से पानी का बहाव नहीं बढ़ता तथा उसने देखा कि यह विधि केवल उन मिट्टियों के लिए लाभकारी है जिनमें कलिल पदार्थ इतना अधिक रहता है कि रुध्र और केशिकाएँ सरलता से बन्द हो सकें।

हवा की गति और तापक्रम का भी सुखाने की प्रगति पर महत्वपूर्ण प्रभाव पड़ता है। ५०° से० पर पानी की स्थानता २०° से० वाले पानी की स्थानता की आधी होती है। अतः ५०° से० पर सूखने की गति २०° से० की अपेक्षा लगभग दूनी होगी। १००° से० पर गरम हवा की सुखाने की शक्ति २०° से० की अपेक्षा २० गुनी से अधिक होती है। बिगेलो (Bigelow) ने पता लगाया कि यदि शान्त हवा में वाष्पीकरण की गति १०० मान लें तो १ किलोमीटर प्रति घण्टा गतिवाली साधारण हवा में यह वाष्पीकरण गति बढ़कर १०७ हो जायगी तथा २ किलोमीटर प्रति घण्टा गतिवाली हवा के लिए ११४ हो जायगी। यदि हमारे पास प्राप्य ताप की निश्चित मात्रा हो जिनमें या तो हवा का एक आयतन ६०° से० से १००° से० तक गरम किया जा सकता हो या चार आयतन ६०° से० से ७०° से० तक गरम किये जा सकने हों, तो यह हिमाद

लगाया गया है कि अधिक आयतनवाली ठण्ठी हवा में कम धापननवाली गरम हवा की अपेक्षा केवल चौथाई सुखाने की शक्ति होगी।

सुखाने में शीघ्रता, मिश्रण-पिण्ड की रचना तथा वस्तु की आकृति और मोटाई पर निर्भर करती है। चूंकि प्रथम स्तर में सूखने की गति सर्वाधिक होती है, अतः कभी-कभी इस स्तर पर वस्तु को गीले कपड़े से ढंक देना लाभप्रद सिद्ध हुआ है। कभी-कभी पानयुक्त साँचे को ही इस प्रकार उलट देते हैं कि अधिक शीघ्रता से सूखना बन्द हो जाय। ऐसा करने से न तो पात्र की आकृति ही सराब होती है और न वह टूटना ही है। तेज गति से सुखाने पर आकुचन कम होता है तथा धीमी गति से सुखाने पर आकुचन अधिक होता है। इस प्रकार एक ही मिश्रण पिण्ड में कभी दो वस्तुओं में से एक में, जो २४ घण्टे में सुखायी गयी है, आकुचन लगभग ६ प्रतिशत देखा गया है और दूसरी में, जो १२० घण्टे में सुखायी गयी है, ७ प्रतिशत आकुचन देखा गया है।

सुखाने पर मिश्रण-पिण्ड का आकुचन पानी की उम मात्रा पर भी निर्भर करता है जो उसे बनाने में प्रयोग की गयी थी। यदि कोई मिश्रण-पिण्ड १० प्रतिशत पानी से मिलाकर बनाया गया हो तो उमका आकुचन लगभग १ प्रतिशत होगा, परन्तु यदि वही मिश्रण-पिण्ड २५ प्रतिशत पानी से बनाया गया हो तो वही आकुचन बढ़कर लगभग ६ प्रतिशत हो जायगा। इस प्रकार एक ढलाई-विधि से तैयार की गयी वस्तु में जाँली-विधि से तैयार की गयी वस्तु की अपेक्षा अधिक आकुचन होगा तथा अधिक रन्ध्रता होगी। इसका कारण ढलाई घोले में पानी की अधिक मात्रा का रहना है। जिन पानी का तल क्षेत्र अधिक होगा वे कम तल क्षेत्रवाले पात्रों की अपेक्षा कम समय में सूखेंगे। इस प्रकार एक ठोम ईंट के सूखने में खोबली या छिद्रमय ईंट की अपेक्षा अधिक समय लगेगा।

यदि किसी वस्तु में मोटे तथा पतले दोनों भाग हो तो कौने और किनारे—जैसे पतले भाग मोटे भागों की अपेक्षा शीघ्र सूख जाते हैं तथा मोटे भागों में तनाव उत्पन्न हो जाता है। यदि यह तनाव पिण्ड की सहनशक्ति से अधिक है तो चटकान या दरारें पट जायेंगीं। अतः एक ही पात्र में बहुत मोटे भाग के पाम बहुत पतले भाग नहीं बनाना चाहिए।

सुखाने की उपर्युक्त विधियों में से किसी एक का निर्धारण पात्र की अवस्था के अनुसार किया जाता है। मिट्टी घोल के कारखानों में धुली मिट्टी कोयले की आग से

प्राप्त करने के लिए प्रत्येक मिट्टी के गुण तथा प्रत्येक मृत्पात्र के आकार व आकृति आदि का विचार करके व्रातिक तापक्रम का निर्धारण करना चाहिए। इस विधि में पात्र, विशेष कर भारी पात्र, केन्द्र से बाहर की ओर सूखते हैं, जबकि सुखाने की दूसरी साधारण विधियों में पात्र बाहर से केन्द्र की ओर सूखता है। इस कारण इस विधि द्वारा सुखाने से पात्र न तो चटकते हैं और न उनके तल पर चूक दोष ही देखने में आता है।

छादनी (Scumming) — मिट्टी उद्योग के कारीगरों के लिए छादनी एक सर्व-व्यापी मिरदर हो गयी है। साधारण छादनी कुछ-कुछ सफेद रंग की एक परत होती है, जो सुखाने पर पात्र के ऊपरी तल पर आ जाती है, और पकाने पर स्पष्ट व स्थिर हो जाती है। पात्र पकाने या प्रयोग करते समय भी छादनी उत्पन्न हो सकती है। यद्यपि प्रायः यह सुखाने समय ही प्रकट होती है।

साधारण छादनी चूने के सल्फेट, जिप्सम या सेलेनाइट से बनती है। साधारण पानी इन खनिजों को ०.२५ प्रतिशत तक घुला सकता है, परन्तु यदि पानी में कार्बन-डाई-आक्साइड घुली हो तो पानी में यह सब खनिज काफी मात्रा में घुल जाते हैं। लगभग सभी ईंटों की मिट्टियों में जिप्सम विलयन या घोल के रूप में रहता है। मिट्टी के कारखानों के ढलाई-विभाग की सुरक्षित में निश्चित रूप से साँवों में से कुछ प्लास्टर आ जाता है। यह प्लास्टर पानी के साथ मिलाने से जलयोजित होकर घुल जाता है। मिट्टी-धोले में जल-निष्कासन प्रेस के पुराने पानी के प्रयोग से भी यह लवण मिट्टी-पिण्ड में आ जाता है।

जब पात्र धीरे-धीरे सूखता है, तो पात्र में उपस्थित घुलनशील लवण तल पर आ जाता है। अब चूँकि पानी सूख जाता है, अतः लवण तल पर जमा जाता है। यह लवण-जमाव अधिक खुले भागों, जैसे प्याले के किनारों या मूर्तियों के नाक कान आदि पर सर्वाधिक हो जाता है। यह लवण-जमाव या छादनी प्रायः सफाई के समय दूर कर दी जाती है। यदि भीतरी भाग से ऊपरी तल पर पानी आने की अपेक्षा तल बाष्पीकरण की गति अधिक हो तो पात्र के तल के नीचे से ही सूखने की क्रिया होती है। ऐसी अवस्था में पात्र पर छादनी नहीं जमा होगी।

यदि भट्ठी की गैसों सुखानेवाले प्रकोष्ठ में सीधे या छिद्र आदि के होने से पहुँच जायें, तो प्रायः पात्रों पर छादनी आ जाती है, क्योंकि यदि मिट्टी में चूने का कार्बोनेट है तो भट्ठी की गन्धक गैसों से नमी की उपस्थिति में यह सल्फेट में परिवर्तित हो जायगा। यह सल्फेट बाद में सूखी अवस्था में सरलतापूर्वक अलग किया जा सकता है, परन्तु

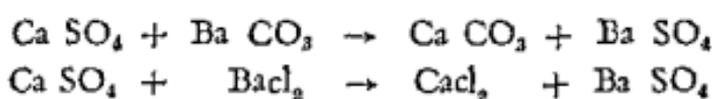

यद्यपि बॅरियम क्लोराइड स्वयं एक घुलनशील लवण है, परन्तु यह छादनी या प्रस्फुटन नहीं बनाता ।

साधारण व्यवहार में सल्फेट का अधिक भाग बेरियम कार्बोनेट द्वारा दूर किया जाता है, और शेष बेरियम क्लोराइड की थोड़ी-सी मात्रा से, क्योंकि बेरियम क्लोराइड की अधिक मात्रा स्वयं ही छादन बनाती है । इस कार्य में केवल अवक्षेपित बेरियम कार्बोनेट ही सन्तोषजनक परिणाम देता है । प्राकृतिक कार्बोनेट या विदेराइट (Witherite) अच्छी तरह कार्य नहीं करते । जहाँ केवल थोड़ी-सी मात्रा की आवश्यकता हो वहाँ केवल बेरियम क्लोराइड ही लाभ सहित प्रयोग किया जा सकता है, क्योंकि पानी में घुलनशील होने के कारण बेरियम क्लोराइड सरलतापूर्वक क्रिया करता है ।

एक पेटेंट (Patent) के अनुसार छादनी बनानेवाली वस्तुओं, विशेष कर ईंटों के ऊपरी तल पर कार्बनिक पदार्थों का प्रलेप चढ़ा दिया जाता है । इंटों सूखने पर छादनी इसी प्रलेप के ऊपर बनती है । अब पकाने पर कार्बनिक प्रलेप जल जाता है और परिणामतः छादनी छूटकर नीचे गिर जाती है ।

जब छादनी, मिट्टी में उपस्थित पाइराइट के कारण हो तो गन्धक को सावधानीपूर्वक जलाकर सल्फेट में बदल लेते हैं । फिर इस सल्फेट को अवकारक त्रिआ द्वारा नष्ट कर देते हैं । पकाने की क्रिया का प्रथम स्तर समाप्त होने पर पाइराइट के कारण भय लगभग समाप्त हो जाता है । कोयले में कुछ चूने का पानी डालने से कोयले में उपस्थित गन्धक, सल्फर-डाई-आक्साइड (SO<sub>2</sub>) नहीं बन पाता, वरन् सल्फेट बनकर राख के साथ निकल जाता है ।

**साँचे (Moulds)**—सम्भवतः कुम्हार के भण्डार में साँचे ही सबसे मूल्यवान भाग होते हैं । बड़े फूलदान से लेकर साधारणतम प्याली तक के प्रत्येक आकार व आकृति के साँचे बड़ी संख्या में होने चाहिए । बननेवाली वस्तु के अनुसार साँचे एक या अधिक भागों में बनाये जाते हैं । प्याला तथा तस्तरी आदि वस्तुओं के साँचे प्रायः एक ही भाग में बनाये जाते हैं, जब कि चीनी रखने के पात्र तथा सुराही आदि पात्रों को कई भागों में बनाया जाता है ।

और यदि उपयोग करते समय बीच-बीच में साँचे विधिवत् सुखा लिये जायें तो वे अधिक काल तक चलते हैं। कम तापक्रम पर अधिक काल तक मुखानों से साँचे का जीवन बढ़ जाता है।

केसिंग से कार्योपयोगी साँचा बनाने के लिए सर्वप्रथम केसिंग के घरातल से सब धूल आदि साफ की जाय तथा यदि केसिंग अधिक सूखा हो तो कुछ सेकण्ड पानी के तसले में उसे ढुवा दिया जाय। अब घुलनशील साबुन के घोल में भीगे स्पंज द्वारा इसका ऊपरी भाग अच्छी तरह चिकना कर दें। यदि प्लास्टर केसिंग पर साबुन-घोल का प्रयोग न किया जाय तो साँचे ढालते समय यह केसिंग ताजे प्लास्टर से चिपकेगा। भार के विचार से तीन भाग प्लास्टर को एक भाग पानी के साथ मिलाओ और तब तक बिलोओ जब तक कि प्लास्टर जमना न प्रारम्भ कर दे। इस क्रिया में लगभग ५ मिनट लगते हैं। अब प्लास्टर घोले को केसिंग में चक्राकार गति से ढालो। घोले को चलाते रहो जिससे केसिंग और घोल के बीच से हवा के बुलबुले निकल जायें। प्लास्टर को जमने दो। प्रारम्भ में यह गरम हो जायगा। जब फिर ठंडा हो जाय तो साँचे को केसिंग से बाहर निकाल लो। लोहे के चाकू से खुरचकर साँचा साफ कर लिया जाता है या साँचे पर निशान बनाना या सख्या लिखनी हो तो लिख दी जाती है।

पानी के साथ अधिक या कम प्लास्टर का प्रयोग करके साँचे को इच्छानुसार कठोर या मुलायम बनाया जा सकता है। जिस कार्य के लिए साँचे का प्रयोग होगा उसके अनुसार ही साँचे को कठोर या मुलायम बनाया जाता है। मृद्-उद्योग में ढलाई साँचा, जाली-विधि या दवाव-विधि के साँचे से मुलायम बनाया जाता है।

जब प्लास्टर साँचे अधिक काल तक नम स्थान पर रखे जायें तो उनकी सतह पर रोवे-जैसा एक सफेद पदार्थ उत्पन्न हो जाता है। इस पदार्थ की परीक्षा करने पर पता चलता है कि इसमें सोडियम सल्फेट की काफी मात्रा रहती है। इस सोडियम सल्फेट का कुछ भाग तो मिट्टी में उपस्थित घुलनशील लवणों से और कुछ भाग पानी में घुलित प्लास्टर पर सोडियम कार्बोनेट तथा सोडियम सिलीकेट की क्रिया से आता है। क्रिया में सोडियम सल्फेट, सिलीकेट या कार्बोनेट और कैल्शियम सल्फेट के द्विकविच्छेदन से बनता है, जैसा कि निम्न समीकरण से स्पष्ट हो जायगा।

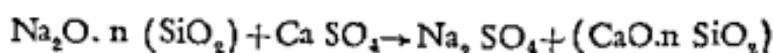
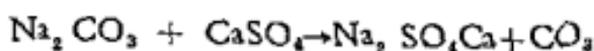

मोर्टियम कार्बोनेट तथा सिलीक्रेट ढलाई घोल बनाने समय विद्युद्दिलेय के रूप में प्रयोग किये जाते हैं। घुलनशील फास्फेट जैसे पदार्थों की उपस्थिति से प्लास्टर की पानी में घुलनशीलता बढ़ जाती है। इसी कारण अस्थि पोरसिलेन बनाने के लिए ढलाई साँचे उतने दिन नहीं चलने जितने दिन साधारण पोरसिलेन वस्तुएँ बनाने के ढलाई साँचे चलने हैं। नम स्थान में रखे प्लास्टर साँचों पर मोर्टियम मलफेट (ग्लॉवर लवण) के बहने हुए केलासो द्वारा बड़ा दबाव पड़ता है जिससे साँचा सड़ जाता है। इस केलास के दबाव का प्रभाव प्रयोग द्वारा निर्वारित किया जा सकता है। यदि इस लवण का घोल मिट्टी के बर्तन में डाला जाय तो घोल मरुध्र पात्र के पूरे भाग में अन्दर चला जायगा जिससे पूरा पात्र सड़ जायगा और साधारण धक्के में ही पात्र टूटकर टुकड़े-टुकड़े हो जायगा। यह तथ्य इस बात की व्याख्या करता है कि नम स्थान में अधिक काल तक रखे साँचे क्यों सड़ जाते हैं और कार्य करने समय टूट जाते हैं।

पकाने के सिद्धान्त—मृद-वस्तुओं में कठोर पोरसिलेन को छोड़कर (जो मृत्पात्रों में सर्वोत्तम है) सभी मृद-वस्तुएँ पकाने समय, मिट्टी पर अग्नि की पूरी क्रिया होने से पूर्व ही भट्ठी से निकाल ली जाती हैं। पान के पकाने की क्रिया इतनी नहीं की जाती कि पान के अन्दर तापजनित रासायनिक क्रिया पूर्ण रूपेण पूरी हो सके, वरन् विभिन्न पात्रों के लिए भिन्न स्तरों पर ही रोक दी जाती है। मरुध्र मृत्पात्रों के लिए पकाने की क्रिया उभी समय रोक दी जाती है, जब मिट्टी काफी कठोर हो गयी हो। उत्कृष्ट द्रवैत मृत्पात्र, मिट्टी कणों का गलना प्रारम्भ होने तक ही पकाने जाते हैं। कठी मिट्टी वस्तुओं तथा मृदु पोरसिलेन पात्रों के पिण्ड न्यूनतमिक पूरी तरह से काचीय हो जाते हैं। जिसके कारण मृदु पोरसिलेन में अला पारदर्शकता आ जाती है।

मृदु चीनी मिट्टी पर ताप का प्रभाव पिछले अध्याय में वर्णन किया जा चुका है। परन्तु जब मिट्टी अशुद्ध हो या उसमें कुछ लज्जित मिला दिये जायें तब क्रिया विषम हो जाती है। पकाने समय पान के मृत्पिण्ड में होनेवाली क्रियाओं को समझने के लिए पकाने का पूरा काल विभिन्न स्तरों में बाँटा जा सकता है। परन्तु एक स्तर के समाप्त होने से पूर्व ही दूसरा स्तर प्रारम्भ हो जाना है, क्योंकि तापनम को ऐसे भागों में विभाजित नहीं किया जा सकता जो एक ही समय होनेवाली दो विभिन्न क्रियाओं को अलग-अलग कर सकें।

(१) पञ्चमा वाष्पीकरण स्तर (१५०° से० तक)—वास्तव में यह स्तर सुपाने

स्तर पर मिट्टी में गैसों को अवशोषित करने की सम्भावना बहुत अधिक बढ़ जाती है और मिट्टी अम्लों की ओर अधिक निष्पक्षीय हो जाती है। स्वेन मृतानों की भट्ठी में इस स्तर पर निकली जलवाष्प का जापन भट्ठी के जापन से ५० गुना अनुमान किया गया है। इस कारण इस वाष्प को काफी दूबा द्वारा निकाल देना चाहिए। नहीं तो मिट्टी में उपस्थित कार्बनिक पदार्थों के अपघोषण में बड़ी कमी आ जायेगी क्योंकि कार्बन अपने कणों के चारों ओर हवा की उपस्थिति में ही पूरी तरह जल सकता है।

यदि मिट्टी में कार्बन एन्थ्रासाइट (Anthracite) के रूप में है तो बिना किसी कठिनाई के जड़ जाना है। विटमिनम कार्बन में हाइड्रोकार्बन अधिक रहते हैं और कुछ तेल भी होते हैं। ये तेल तथा हाइड्रोकार्बन स्थानीय दहन उत्पन्न करते हैं और मिट्टी के अपघोषण में बाधा डालते हैं। लिग्नाइट कार्बन वाष्प की अधिक मात्रा उत्पन्न करता है, परन्तु विटमिनम कार्बन के बराबर कठिनाई नहीं डालता है। यदि इस स्तर पर भट्ठी से अग्नि मिट्टी की वस्तुएँ निकालकर देखी जाय तो उनका रंग काले में भूरे रंग तक पाया जाता है। यह रंग मौलिक मिट्टी में उपस्थित कार्बनिक पदार्थों की मात्रा पर निर्भर करता है। अब मिट्टी, पानी के साथ मिलाने पर लचीला होने का गुण खो देती है, परन्तु अभी तक काफी कठोर और मजबूत नहीं हो पाती।

(४) अपघोषण-स्तर (३५०° से ९००° से०)—यह काल वास्तव में अल्प तापक्रम पर जलनेवाले कार्बनिक पदार्थ या गन्धक यौगिकों के अपघोषण से प्रारम्भ होता है। यह लगभग ३५०° से० से प्रारम्भ होकर उस समय तक चलता है जब तक कि ९००° से० से ऊपर के तापक्रम पर कार्बन का अन्तिम कण तक नहीं जल जाता। यह काल कभी-कभी निर्जलन काल के साथ भी चलता है तथा कभी-कभी अम्ले स्तर में भी चलता रहता है।

मिट्टी में उपस्थित लौह सल्फाइड ( $FeS_2$ ) ४००° से० पर विच्छेदित होता प्रारम्भ हो जाता है, परन्तु फेरस सल्फाइड ( $FeS$ ) को अपघोषण द्वारा लौह आक्साइड बनाने के लिए और ऊँचे तापक्रम, लगभग ८००° से० की आवश्यकता पड़ती है। यदि इन गैसों को सीधे प्रवाहक निकालने का अच्छा प्रबन्ध हो तो मृतानों से उत्पन्न गन्धक गैसों इस ऊँचे तापक्रम पर कोई हानि नहीं पहुँचानी। मिट्टी में

उपस्थित कैल्शियम कार्बोनेट लगभग  $460^{\circ}$  से० या अधिक पर मुक्त चूना में विच्छेदित हो जाता है। कार्बन और गन्धक में फेरस आक्साइड की अपेक्षा आक्सीजन की ओर अधिक आकर्षण है। अतः फेरस आक्साइड को फेरिक आक्साइड में बदलने से पूर्व यह आवश्यक है कि कार्बन तथा गन्धक पूर्णरूपेण दूर कर दिये जायें। फेरिक आक्साइड के बनने पर ही लौह मिट्टियाँ पकाने पर लाल रंग की हो जाती हैं। यदि ओपदीकरण ठीक प्रकार से न किया गया तो फेरस आक्साइड मिट्टी में उपस्थित सिलिका से संयोग कर जाता है तथा बना हुआ यौगिक न्यून तापक्रम पर ही पिघल जाता है, और यदि तापक्रम काफी अधिक हुआ तो पात्र फूलकर श्रांवा की तरह हो जाता है। कार्बन के पूर्णरूपेण ओपदीकरण में असफलता के कारण पात्र के अन्दर वाले चक्ते पड़ जाते हैं, जिन्हें ब्लैक कोर (Black core) कहा जाता है। विशेष कर इंटो तथा दूसरी मोटी वस्तुओं पर यह दोष अधिक देखने में आता है। ऐसा इस कारण होता है कि ऊपरी धरातल के पास श्रमस्र. बढ़ते हुए तापक्रम से रन्ध्र बन्द हो जाते हैं तथा इस प्रकार पात्र के केन्द्र में हवा का पहुँचना बन्द हो जाता है, जिससे पात्र के भीतरी भाग में कार्बन अपरिर्वर्तित रह जाता है और काले चक्ते या ब्लैक कोर को जन्म देता है।

इस स्तर पर मिट्टी के विच्छेदन से प्रायः मुक्त सिलिका, मुक्त एल्यूमिना तथा चूना, मैंगनीशिया, लोहे और शारो के आक्साइड प्राप्त होने हैं। यदि  $900^{\circ}$  से० पर भट्ठी से चीनी मिट्टी का नमूना निकाला जाय तो गुलाबी रंग देखने में आता है। यह रंग चीनी मिट्टी से मुक्त लौह आक्साइड के अलग हो जाने से होता है। तापक्रम बढ़ने पर लोहा एल्यूमिना तथा सिलिका से संयोग कर रंगहीन पदार्थ बनाता है, परन्तु यदि मिट्टी में कार्बन उपस्थित हुआ तो लोहा एल्यूमिना से उम समय तक संयोग नहीं कर सकता जब तक कि पूरा कार्बन न समाप्त हो जाय। मुक्त लौह आक्साइड के कारण पके हुए पदार्थों में विशेष रंग आ जाता है। मिट्टी में कैल्शियम आक्साइड की उपस्थिति का रंग पर काफी प्रभाव पड़ता है। चूने की उपस्थिति से लौह आक्साइड का लाल रंग, मासल रंग या पीले रंग में बदल जाता है। यदि लोहा ठीक प्रकार से ओपदीकृत नहीं हुआ तो चूने के साथ मिलकर हरा रंग उत्पन्न करेगा, जैसा कि साधारण वाँच में देखने में आता है।

इस काल की समाप्ति पर कार्बनिक पदार्थों के निकल जाने और कार्बोनेट तथा सल्फाइड के विच्छेदन से पात्र सरन्ध्र हो जाता है। कुछ तो स्फटिक के आयतन में

वृद्धि से तथा कुछ मृन्मात्र की आयनन-वृद्धि से पात्र का बाहरी आयनन भी कुछ बढ़ जाता है। ब्राउन और मोंटगोमरी (Brown and Montgomery) ने दर्शाया है कि यदि कैओलिन को  $600^{\circ}$  से. तक गरम किया जाय तो, इसमें भाग में लगभग १३ प्रतिशत कमी आ जाती है और आणविक घनत्व २५ हो जाता है।  $700^{\circ}$  से. पर यह हानि १४ प्रतिशत होती है, परन्तु आणविक घनत्व २१ ही रहता है। इस स्तर तक पकानी हुई मृद्-वस्तुओं को बिस्कुट फायर्ड (Biscuit fired) कहा जाता है और पारमिटेन पात्र प्रायः इस स्तर पर निश्चय प्रलेपन के लिए निकाल लिये जाते हैं।

(५) काँचीप-स्तर ( $900-1200^{\circ}$  से. तक) — तापक्रम और बढ़ने पर मिट्टी में उपस्थित कुछ पदार्थ आपस में संयोग कर सहज गलनीय पदार्थ बनाने हैं। इन पदार्थों को मुद्राव योगिक कहते हैं। मिट्टी के कुछ मुद्राव योगिक निम्नलिखित हैं।

2 CaO. SiO <sub>2</sub>	गलनाव	६३५° से०
CaO. SiO <sub>2</sub> 3.8 Na <sub>2</sub> O SiO <sub>2</sub>	„	९३२° से०
4Fe SiO <sub>2</sub> CaO SiO <sub>2</sub>	„	१०३०° से०
FeO. SiO <sub>2</sub>	„	११००° से०
Na <sub>2</sub> O SiO <sub>2</sub> 2.45 CaO SiO <sub>2</sub>	„	११३२° से०

यह सहज गलनीय पदार्थ गलकर पात्र के रन्ध्रों में बहकर उनमें से कुछ रन्ध्रों को काँचीय सीमेंट की भाँति भर देते हैं। यदि पात्र इस स्तर पर भट्ठी से निकाल लिया जाय, तो उसमें अच्छी मजबूती, बजाने पर अच्छा शब्द (Ring) तथा कम रन्ध्रता पायी जाती है। यह प्रारम्भिक काँचीय अवस्था है और अधिकतर मृन्मात्र पकाने के इसी स्तर पर भट्ठी से निकाल लिये जाते हैं। परन्तु विभिन्न प्रकार की वस्तुओं के लिए इस स्तर पर आने के तापक्रम भिन्न होते हैं। साधारण ईंटें, घापटे और टालियाँ इस अवस्था में लगभग  $900^{\circ}$  से. पर ही आ जाती हैं, जब कि अग्नि-ईंटों को इसके लिए लगभग  $1200^{\circ}$  से. या अधिक तापक्रम की आवश्यकता होती है। श्वेत मृन्मात्र यह अवस्था  $1100^{\circ}$  से. पर प्राप्त कर पाते हैं। इसमें अधिक गरम करने पर काँचीय तरल पदार्थ टोम कणों को घुला लेता है जिसमें पात्र की रन्ध्रता कम होनी जाती है, और पात्र में काँचीय अवस्था आ जाती है। कच्ची मिट्टी की वस्तुएँ तथा मृद् पारमिलेन की वस्तुएँ पकाने के इसी स्तर पर भट्ठी से

निकाल ली जाती है। पात्र में काँचीयपन की मात्रा पकाये हुए पात्र के जल-अवशोषण से निर्दिष्ट की जाती है। अच्छे कर्षी मिट्टी के बर्तनों को ३ प्रतिशत से अधिक पानी नहीं अवशोषित करना चाहिए। मृदु पोरसिलेन का जल-अवशोषण ०.२५ प्रतिशत से कम होना चाहिए।

जो पदार्थ कई विभिन्न सनित्रों से मिलकर बना हो उसका कोई निश्चित द्रवणांक नहीं होता, परन्तु गलना या काँचीय होना तापक्रम के एक परास के भीतर चलना रहता है। तापक्रम के इस परास को काँचीय मण्डल कहते हैं। मृत्तिका-उद्योग में मिश्रण-पिण्डों का काँचीय मण्डल दयासम्भव अधिक होना चाहिए, जिससे एक भट्ठी के विभिन्न भागों में रखे गये पात्र रंग, आकार तथा घनत्व में समान हो सकें।

यदि पकाने का तापक्रम अधिक उच्च हो जाय तो पिघले हुए पदार्थों का अनुपात इतना अधिक हो जायगा कि ठोस पदार्थ उसे सहन नहीं कर सकेंगे और पात्र आकृति खो देगा। इस विषय में तरल फेल्मपार से प्राप्त काँच, चूने या मैगनीशिया की अपेक्षा अच्छा द्रावक है, क्योंकि फेल्मपार की श्यानता अधिक है, अतः कुछ अधिक पकाने पर भी पात्र की आकृति नहीं खो पाती।

कठोर पोरसिलेन में केवल फेल्मपार ही द्रावक के रूप में प्रयोग किया जाता है। यह ११००° से० से १२००° से० के बीच पिघलकर अधिक श्यान काँच में बदल जाता है। यह तरल द्रव अपने में धीरे-धीरे स्फटिक कणों को घुला लेता है। स्फटिक कणों के घुलने की मात्रा, स्फटिक के आकार, तापक्रम तथा समय पर निर्भर करती है। वास्तव में तरल फेल्मपार का व्यवहार एक असम्पूक्त घोल के व्यवहार के समान होता है।

(६) केलासीय-स्तर (१३००° से० से ऊपर)—जब तापक्रम १३००° से० से अधिक हो जाता है, तब एक नया यौगिक मूलाइट ( $3Al_2O_3 \cdot 2SiO_2$ ) बनता है। इस मूलाइट की भी सिलीमेनाइट की भाँति ही केलासीय रचना होती है। इन केलासों की प्रकृति तथा मात्रा से ही वास्तविक पोरसिलेन की कृत्रिम या मृदु पोरसिलेन से भिन्नता का पता चलता है। वास्तविक कठोर पोरसिलेन बनाने के लिए केवल रासायनिक सगठन का महत्त्व कम है जब तक कि पात्र के भीतर केलासीय रचना उत्पन्न करने के लिए पात्र ठीक प्रकार से पकाया न गया हो। यदि ताप-

जनिन रासायनिक प्रियाएँ पूर्ण हो चुकी हो तो पात्र का पतला भाग सूक्ष्मदर्शी (अणुवीक्षण यंत्र) में देखने पर असह्य छोटे-छोटे मुई आवार के केलसो के जालमूत्र सहित एक नमाम कांचीय पदार्थ दीलेगा। इम प्रकार की पोरसिलेन मभी बातों में ममाम और उन्कृष्ट कौटि की पोरसिलेन होनी है।

पकाने के अन्तिम काल में भट्ठी को कुछ समय तक एक ही स्थिर तापक्रम पर रखा जाता है, जिसमें पकारी हुई वस्तु में श्रेष्ठता आ जाती है। स्थिर तापक्रम पर अधिक काल तक गरम करने का ताप-शोषण (Soaking) कहा जाता है। इस ताप-शोषण में भट्ठी में रखी वस्तुओं पर सब तरफ से समान ताप पड़ता है। साथ ही भारी वस्तुओं में भी ताप सरलता में प्रवेश कर जाता है, क्योंकि भारी तथा ठोस वस्तुओं में ताप बहुत धीरे-धीरे ही प्रवेश कर सकता है। कुछ भट्ठियों में विभिन्न भागों का तापक्रम ५०° से १००° से० तक बदलता रहता है, और विभिन्न भागों में भट्ठी के उचित तापशोषण द्वारा एक ही तापक्रम लाना परमावश्यक हो जाता है। धीरे-धीरे गरम करना केलसो की उत्पत्ति में भी सहायक होता है तथा केलस वनना कठोर पोरसिलेन में बहुत ही आवश्यक है।

## चतुर्थ अध्याय

### चिक्न-प्रलेप तथा रंजक

चिक्न-प्रलेप खनिजों तथा रमद्रव्यों से सावधानतापूर्वक बनाये गये मिश्रण होते हैं, जो मिट्टी की वस्तुओं पर लगाकर उचित तापक्रम पर गरम करने से पिघलकर द्रव बन जाते हैं तथा वस्तु की सतह को समान रूप से ढँक लेते हैं। उड़ा करने पर यह द्रव नाँच के रूप में जम जाता है और नाँच की भाँति चमकने लगता है। इन्हीं को उद्योग में चिक्न-प्रलेप या ग्लेज़ (glaze) कहते हैं। एक अच्छे चिक्न-प्रलेप का सगठन ऐसा होना चाहिए कि पात्र पर मजबूती से चिपक जाय, अम्ल, क्षार आदि की इस पर क्रिया न हो तथा बाहरी धक्कों और घर्षण से नटकर छूट न जाय। पकाने के तापक्रम के अनुसार चिक्न-प्रलेपों के सगठन काफी भिन्न होते हैं। चिक्न-प्रलेप के लिए सक्षेप में केवल प्रलेप शब्द का भी प्रयोग किया जायगा।

**कठोर प्रलेप**—इस प्रकार के प्रलेप का पोरसिलेन पात्रों तथा कड़ी मिट्टी की वस्तुओं पर प्रयोग किया जाता है। ये प्रलेप  $1200^{\circ}$  से० से अधिक तापक्रम पर पिघलते हैं। इनमें एल्यूमिना और सिलीका अधिक रहती है। इसके अतिरिक्त क्षार, चूना या मैगनीशिया (मैगनीशियम आक्साइड) भी रहते हैं।

**मध्यम प्रलेप**—ये प्रलेप उत्कृष्ट श्वेत मृत्पात्रों के लिए प्रयोग किये जाते हैं और  $1050^{\circ}$  से० तथा  $1150^{\circ}$  से० के बीच पिघलते हैं। इनमें एल्यूमिना और सिलीका कम रहती है। सिलीका के कुछ भाग के बदले बोरिक आक्साइड रहता है। थोड़ा लैंड आक्साइड द्रवणांक कम करने के लिए रखा जाता है।

**मृदु प्रलेप**—ये प्रलेप निम्न तापक्रम पर पकनेवाले मृत्पात्रों के लिए प्रयुक्त किये जाते हैं और लगभग  $900^{\circ}$  से० पर पिघलते हैं। इन प्रलेपों में प्रायः क्षार, लैंड आक्साइड तथा न्यून मात्रा में एल्यूमिना और सिलीका रहते हैं। यह सब

मिलकर कम तापक्रम पर गरमनेवाला काँच बनाने हैं। इस प्रकार के प्रलेप में प्रलेपित मृत्पात्रों को प्रायः मेजोडिका पात्र कहा जाता है।

टिन, ऐंटीमनी तथा जस्मे आदि के आक्साइड और कैल्शियम फास्फेट जैसे कुछ पदार्थों की उपस्थिति प्रलेप को श्वेत तथा अपारदर्शक बना देती है। यह अपारदर्शक प्रलेप काँच कलर्ट (Enamel) कहलाते हैं और प्रायः रोगीन पात्रों के तल को पूरी तरह ढँकने के लिए प्रयुक्त किये जाते हैं। कभी-कभी अपारदर्शकता प्रदान करनेवाले पदार्थों की अनुपस्थिति में काँच कलर्ट शब्द का प्रयोग कुछ रोगीन मृदु प्रलेपों के लिए भी किया जाता है, जो सजावट कार्यों के लिए या श्वेत मृत्पात्रों के शोष छिपाने के लिए उपयोग में लाये जाते हैं।

वास्तविक काँच की भाँति प्रलेप भी क्षार, कैल्शियम, मैग्नेशियम, स्ट्रोंशियम तथा अन्य धातुओं के मिश्रकेंद्र या बोरोसिलीकेंद्र में बने अक्रिय पदार्थ होते हैं। इन मिलीकेंद्रों तथा बोरो-सिलीकेंद्रों के अणु आपस में केन्द्रीय पदार्थों की भाँति निश्चित मध्या में इकट्ठे नहीं हो पाते। यह अतिशीतल द्रव के रूप में रहते हैं और एक वास्तविक रासायनिक यौगिक के निश्चित गुण इनमें नहीं पाये जाते। यदि प्रलेप का सगठन ठीक प्रकार से नियन्त्रित नहीं किया गया, तो इसमें कुछ अवयव पदार्थ मुख्य घोल में केलाम बना सकते हैं और प्रलेप में अपारदर्शकता उत्पन्न कर देंगे। यह क्रिया अर्कावीयन (Devitrification) कहलाती है।

प्रलेप या काँच के अवयवों को उसके सगठन में उपस्थित आक्साइडों के रूप में व्यक्त किया जाता है, कारण प्रलेप और काँच की वास्तविक रचना का अभी तक पता नहीं चल सका है। प्रलेप सगठन व्यक्त करने का सर्वमान्य रूप  $RO \cdot R_2O_3 \cdot RO_2$  है, जिसे अनुसूत्र कहा जाता है। यहाँ  $RO$ , क्षार, क्षारीय मृत्तिकाओं (Alkaline-Earths) तथा सीसा जस्ता आदि द्विभोजक धातुओं के आक्साइडों के लिए प्रयुक्त होता है।  $R_2O_3$ , एल्यूमिना और कभी-कभी फेरिक आक्साइड के लिए प्रयुक्त होता है।  $RO_2$ , मिलीका और कभी-कभी बॉक्साइट के लिए प्रयुक्त होता है।  $RO$  में व्यक्त किये जानेवाले सब आक्साइडों को द्रवार्क बना लेने हैं और दूसरे आक्साइड तदनुसार ठीक कर लिये जाते हैं। प्रलेप के सगठन को इस ढंग में व्यक्त करने में उनके गुणों की तुलना तथा नियन्त्रण करने में सहायता मिलती है।

प्रलेप सगठन में प्रयोग होनेवाले कच्चे सामान में से प्रत्येक के बरतने विशेष गुण होते हैं। प्रलेप में उनकी किया या वर्णन नीचे किया जाता है।

**एल्यूमिना ( $Al_2O_3$ )**—प्रलेप सगठन में एल्यूमिना की चीनी मिट्टी, फेल्सपार, चीनी पत्थर तथा निस्तापिन फिटकरी या एल्यूमिनियम आक्साइड के रूप में डालते हैं। इसके कारण प्रलेप का द्रवणांक बढ़ जाता है, अर्काचीय त्रिया कम हो जाती है तथा प्रलेप पर वातावरण का प्रभाव कम पड़ता है। एल्यूमिना के ०.०२ अणु भी प्रलेप की अर्काचीय त्रिया कम कर देने हैं, परन्तु प्रलेप में चीनी मिट्टी बहुत अधिक रहने से प्रलेप सूखने पर उसमें दरारें पड़ जाती हैं। बाद में प्रलेप पकाने पर इन्हीं दरारों के कारण मात्र के तल पर ठोम दाने जैसे बन जाते हैं या प्रलेप के तल पर छोटे-छोटे छिद्र बन जाते हैं। किसी भी प्रलेप में एल्यूमिना की मात्रा उसकी सिलीका की मात्रा के दसवें भाग से अधिक नहीं होनी चाहिए, कारण एल्यूमिना की अधिक मात्रा प्रलेप को कम चमकदार बनाती तथा अपारदर्शकता प्रदान करती है।

**सिलीका ( $SiO_2$ )**—यह प्रलेप में शुद्ध रूप में स्फटिक, चकमक पत्थर और रेत की शकल में डाली जाती है तथा योगिकों में चीनी मिट्टी, चीनी-पत्थर, फेल्सपार आदि के रूप में डाली जाती है। सिलीका, भास्मिक आक्साइडों से भट्ठी के तापक्रम पर संयोग करके अर्काचीय पदार्थ बनाती है। सिलीका की अधिक मात्रा प्रलेप का गलनांक बढ़ा देती है तथा पात्र प्रलेप को ठीक तरह से पकड़ता नहीं है। सिलीका का अनुपात बढ़ाने से प्रलेप में त्रैजिग दोष या पकाने तथा प्रयोग के समय चटकने के दोष में न्यूनता आ जाती है। यदि सिलीका का अनुपात भास्मिक आक्साइडों के तिगुने से अधिक हो तो प्रलेप अर्काचीय होना प्रारम्भ कर देता है। यदि चूने का अनुपात अधिक हो तो अर्काचीयपन और भी विशेष रूप से होने लगता है। इस अर्काचीय त्रिया में सिलीसिक अम्ल या चूना सिलीकेट बेलासीय रूप में अलग हो जाते हैं, जिससे प्रलेप धुंधला हो जाता है और तल की चमक कम हो जाती है।

**बोरिक आक्साइड ( $B_2O_3$ )**—बोरिक-आक्साइड, बोरेक्स ( $Na_2O \cdot 2 B_2O_3 \cdot 10H_2O$ ), बोरो-कैल्साइट ( $CaO \cdot 2 B_2O_3 \cdot 6 H_2O$ ), बोरेसाइट ( $6MgO \cdot MgCl_2 \cdot 8 B_2O_3$ ) या बोरेसिक अम्ल ( $H_3BO_3$ ) के रूप में प्रलेप में डाला जाता है। यह सिलीका की भाँति भास्मिक आक्साइडों से संयोग कर अर्काचीय योगिक बनाता है। यह बोरिक आक्साइड योगिक क्षारीय आक्साइडों से बने योगिकों को छोड़कर पानी में अघुलनशील है। बोरिक अम्ल सिलीका काँच से सब अनुपातों में मिश्र्य है, परन्तु बोरिक काँच का गलनांक सिलीका काँच के गलनांक से बहुत कम है। सिलीका के कुछ भाग के बदले बोरिक आक्साइड डालना प्रलेप

बनाकर प्रलेप को दूधिया बनाने में सहायक होता है। अपने विरंजन (Bleaching) गुण के कारण प्रलेप को काफी सीमा तक श्वेत बनाता है। यदि कार्बोनेट का प्रयोग किया गया है तो उसे जला लेना चाहिए; जिससे गैसें निकल जायें। अन्यथा वाद में निकलनेवाली कार्बन-डाई-आक्साइड प्रलेप में छोटे-छोटे छिद्र बना सकती है।

**मैगनीशिया (MgO)**—प्रलेप में मैगनीशियम आक्साइड (MgO), डोलोमाइट, मैगनेसाइट (MgCO<sub>3</sub>), टाल्क (3 MgO, 4 SiO<sub>2</sub>. H<sub>2</sub>O) मैगनीशिया के रूप में डाला जाता है। यह प्रायः उच्च तापक्रम पर गलनेवाले प्रलेपों में प्रयोग किया जाता है। चूने की भाँति यह भी प्रलेप को श्वेत करता है, परन्तु यदि ०.४ अणु से अधिक हुआ तो प्रलेप कुछ स्थानों पर इकट्ठा होकर चकत्तो या छोटे-छोटे दानों के रूप में हो जाता है। इस दोष को रोलिंग (Rolling) कहते हैं। मैगनीशियम आक्साइड का कुछ रंगों पर भी प्रभाव पड़ता है।

**बैरीटा (BaO)**—प्रलेप में बैरियम आक्साइड बैराइटीज (BaSO<sub>4</sub>) पर विदेराइट (BaCO<sub>3</sub>) के रूप में मिलाया जाता है। यह प्रायः सीसा रहित प्रलेपों में प्रयोग किया जाता है, कारण प्रलेप का गलनांक कम करने में सीसे के वाद इसी का द्वितीय स्थान है, परन्तु इससे प्रलेप के गलनताप का परास सीसे की अपेक्षा कम रहता है। बैरियम-आक्साइड प्रलेप को, चूना तथा मैगनीशिया की अपेक्षा अधिक चमक प्रदान करता है। इस चमक प्रदान करने के गुण में इसका स्थान सीसे के बाद दूसरा है।

**ज़िंक आक्साइड (ZnO)**, **टिन आक्साइड (SnO<sub>2</sub>)**, **ज़िरकोनिया (ZrO<sub>2</sub>)** और **सोडा तथा पोटैश के एण्टीमोनिट प्रलेपों को अपारदर्शकता प्रदान करने के लिए प्रयुक्त होते हैं।** प्रथम दो का मृद्-उद्योग में प्रयोग विद्वत्प्रचलित है। थोड़ी मात्रा में होने पर ज़िंक आक्साइड प्रलेप की चमक बढ़ाता है, परन्तु अधिक मात्रा में डालने पर ठंडा करते समय प्रलेप में 2 ZnO. SiO<sub>2</sub> के क्लेस बनाकर प्रलेप को अपारदर्शकता प्रदान करता है। इसी कारण चमकहीन क्लेसीय प्रलेपों के बनाने में इसका प्रयोग किया जाता है।

संगर के अनुसार रंगहीन प्रलेप बनानेवाले धातवीय आक्साइडों या भस्मों की गलनीयता निम्न क्रम में है—

लेड आक्साइड (PbO), बैरियम आक्साइड (BaO), पोटैशियम आक्साइड (K<sub>2</sub>O), सोडियम आक्साइड (Na<sub>2</sub>O), ज़िंक आक्साइड (ZnO), कैल्शियम

आक्साइड ( $\text{CaO}$ ), मैगनीशियम आक्साइड ( $\text{MgO}$ ), एन्थ्रैमिनिम आक्साइड ( $\text{Al}_2\text{O}_3$ ) ।

उपर्युक्त आक्साइड बायी ओर से दायी ओर चलने पर क्रमशः अधिक तापक्रम पर गलनेवाले हैं। जो पदार्थ आग में स्वयं शीघ्र गल जाते हैं और दूसरे पदार्थों को भी अपने साथ ही गलने में सहायता देने हैं, उन्हें गलन सहायक या द्रावक (Flux) कहते हैं। प्रलेप की गलनीयता केवल प्रयोग किये गये द्रावकों के प्रकार पर ही निर्भर नहीं करती बल्कि द्रावकों की मर्यादा पर भी निर्भर करती है। उपस्थित द्रावकों की मर्यादा अधिक होने से प्रलेप की गलनीयता बढ जाती है। पाण्डुरांग प्रलेप बनाने के लिए कम से कम दो द्रावकों का होना आवश्यक है जिनमें से एक का क्षारीय होना भी परमावश्यक है। मैंगर के अनुसार ही रजक प्रदान करनेवाले आक्साइडों की गलनीयता का क्रम इस प्रकार है—

क्यूपरिक आक्साइड ( $\text{CuO}$ ), मैगनीज-डाई-आक्साइड ( $\text{MnO}_2$ ) कोबाल्ट आक्साइड ( $\text{CoO}$ ), फेरिक आक्साइड ( $\text{Fe}_2\text{O}_3$ ), यूरेनियम आक्साइड ( $\text{U}_2\text{O}_3$ ), क्रोमियम-आक्साइड ( $\text{Cr}_2\text{O}_3$ ) तथा निकेल आक्साइड ( $\text{Ni}_2\text{O}$ ) ।

**काँचोपकरण (Fritting)**—जब प्रलेप पदार्थों में क्षारीय कार्बोनेट या नाइट्रेट तथा सोरेसम आदि अपुलनशील लवण हों तो उनके पानी में घुल जाने के कारण मुख्य मिश्रण से अलग हो जाने की सम्भावना रहती है। इस कठिनाई को दूर करने के लिए, इन लवणों को प्रलेप के सगठनानुसार कुछ शिलीका, चूना या लैंड आक्साइड के साथ मिलाकर अपुलनशील लवणों में परिवर्तित कर देने हैं। इसे मिलाकर बनाये हुए काँच जैसे पदार्थ को मृद-उद्योग में फिट (Frit) तथा गलाने की क्रिया को फ्रिटिंग (Fritting) कहते हैं। इस पुस्तक में फिट के लिए काँच तथा फ्रिटिंग के लिए काँचीकरण शब्दों का प्रयोग किया जायगा। प्रलेप मिश्रण के शेष अपुलनशील अवयव काँचिन में मिलाकर पानी के माध्यम से लिये जाते हैं। इस प्रकार प्राप्त तरल प्रलेप को प्रलेप घोल (Glaze-slip) कहा जाता है।

प्रलेप को काँचित करने के और भी बहुत से लाभ हैं जो निम्न प्रकार हैं—

(१) इनसे प्रलेप के विभिन्न अवयव मिलाकर एक ही काँचिन पदार्थ बनाने हैं जिनसे कारण प्रलेप के विभिन्न अवयव अपने-अपने घनत्व के अनुसार अलग-अलग जमाकर नहीं बैठने पाते।

(२) कार्बीयकरण से कार्बन-डाई-आक्साइड आदि दूसरी गैसों निकल जाती हैं तथा प्रलेप पकाने के अगले स्तर में होनेवाली कुछ क्रियाएँ भी पूरी हो जाती हैं। आधुनिक सुरग विद्युत् भट्टियों में प्रलेप पकाने के लिए मृत्पात्रों को भट्ठी में कम समय तक रखा जाता है। अतः यह परमावश्यक है कि ताप सम्बन्धी क्रिया का अधिक भाग भट्ठी में आने से पूर्व ही कार्बीयकरण द्वारा पूरा कर लिया जाय।

(३) इससे प्रलेप की अम्ल में घुलनशीलता कम हो जाती है और सीसा-जनित विष क्रिया भी कम हो जाती है। श्वेत सीसा या सफ़ेदा और लैड सल्फाइड मानवीय गैस्ट्रिक रस ( Gastric-juice ) में सीसा के दूसरे लवणों की अपेक्षा अधिक घुलनशील हैं। यह सब सीसा यौगिक तनु अम्ल में घुलनशील हैं। इस कारण हमारे शरीर में ये लवण पहुँच जाने पर सीसा जनित विष उत्पन्न करते हैं। हमारा सस्थान (System) इन सीसा के लवणों को उतनी सरलता से अलग नहीं कर सकता, जितनी सरलता से दूसरे पदार्थों को करता है। सीसा जनित विष से भसूडे नीले पड़ जाते हैं और दाँतों को भी हानि पहुँचती है। शरीर के जोड़ों विशेष कर कलाइयों का पक्षाघात भी इसके कारण हो जाता है। तनु अम्लों में सीसे की घुलनशीलता कम करने के लिए सभी सीसे के प्रलेप प्रयोग करने से पूर्व कार्बित कर लेने चाहिए।

(४) कार्बीयकरण से घुलनशील पदार्थ अघुलनशील हो जाता है।

यदि प्रलेप के घुलनशील अवयवों को कार्बीयकरण क्रिया द्वारा अघुलनशील बना लिया जाय तो प्रलेप लगाने पर घुलनशील लवणों के कुछ अंश पात्र के रन्ध्रों में अन्दर चले जायेंगे और आगे पकाने पर उस स्थान पर घने चकत्ते पड़ जायेंगे, जहाँ ये घुलनशील लवण सबसे अधिक जमा हुए हैं। कुछ ऐसे रजकों पर भी घुलनशील लवणों का प्रभाव पड़ता है, जो रजक प्रलेप में मिलाये जाते हैं।

जब पदार्थों की थोड़ी मात्रा को ही कार्बित करना हो, तो पदार्थ अग्नि-मिट्टी की घरियाओं में रखकर घरियाएँ विशेष प्रकार की भट्टियों में गरम की जाती हैं। जब पदार्थ पूरी तरह प्रद्रावित होकर गल जाता है, तो ठंडे पानी में लौट दिया जाता है, जिससे कार्बीय पिण्ड टूटकर छोटे-छोटे टुकड़ों में विभक्त हो जायें। ऐसा करने से पीसने में सरलता होती है। अधिक मात्रा में पदार्थों को कार्बित करने के लिए कोल गैस या तेल गैस द्वारा गरम की गयी कुछ-भट्टियों का प्रयोग होता है। भट्ठी को पदार्थ डालने से पूर्व ही गरम कर लेना चाहिए तथा पदार्थों के पूर्णरूपेण प्रद्रावित

आवश्यकता नहीं होती, परन्तु सभी कच्चे पदार्थ पानी के साथ बहुत महीन पीसे जाते हैं जिससे २०० नम्बर की चलनी पर कुछ भी छेप न रहे। थोड़ी मात्रा में पदार्थों को पीसने के लिए कड़ी मिट्टी के बने छोटे-छोटे बेलनाकार पात्रों का प्रयोग होता है, जिन्हें कुम्भयन्त्र (Pot-mill) कहा जाता है। अधिक मात्रा होने पर प्रलेप बरी वॉल-मिल में पीसा जाता है।

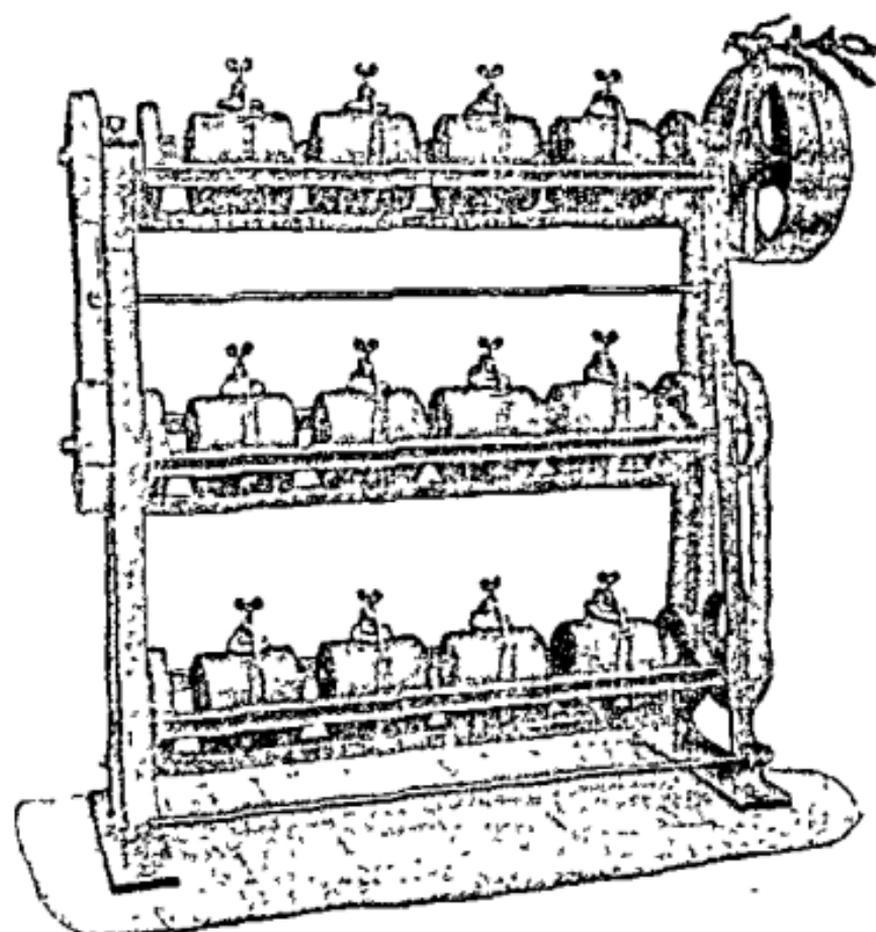

चित्र १९. कुम्भयन्त्र में बेलनों की समष्टि

पीसना समाप्त होने पर प्रलेप घोल को विद्युत्-चुम्बक पर भेजा जाता है, जिससे प्रलेप घोल में उपस्थित टोढ़े के कण दूर किये जा सके। जब प्रलेप में अधिक श्वेतता लानी आवश्यक हो, तो धोड़ा-सा नीला रंग बहुत ही लघु घोल के रूप में प्रलेप घोल

में मिला दिया जाता है। यदि प्रयोग करने में पूर्व प्रलेप घोल को कम से कम १५ दिन रग छोड़ा जाय तो प्रलेप के गुणों में बहुत सुधार हो जाता है। इसे रगक छोड़ने के लिए लकड़ी के कुण्ड होने हैं जिनमें धीरे-धीरे चलनेवाला विलोडक भी रहता है। इस विलोडन के कारण प्रलेप जमकर तली में बैठने नहीं पाता। इसे रगने में प्रलेप के कार्बोपयोगी गुण काफी सीमा तक सुधर जाते हैं।

पात्रों के प्रकार के अनुसार प्रलेप चढ़ाने की विभिन्न विधियाँ हैं। वर्तमान काल में बहुत-सी विधियाँ प्रचलित हैं, जिनमें में सर्वाधिक महत्वपूर्ण निम्नलिखित हैं।

**डुबाव-विधि**—यह विधि सबसे अधिक शीघ्रतापूर्ण है और प्रायः पात्रों पर प्रलेप की समान परत चढ़ाने की सबसे अधिक सन्तोषजनक विधि है। इस विधि के लिए मृत्पात्रों को पहले थोड़ा पकाकर कुछ कठोर कर लेना चाहिए। यदि पात्र कच्चे या बिना पके ही हों, तो इनमें मजबूत हो कि प्रलेप घाले में डुबाने पर आकृति न सोंदे। प्रलेप परत की मोटाई, पात्र की रूध्रता, डुबाने के समय तथा प्रलेप घाले के घनत्व पर निर्भर करेगी। डुबाने की विधि में प्रयोग होनेवाले प्रलेप में कुछ लचीली मिट्टी या दूसरे लचीले पदार्थ अवश्य होने चाहिए, जो सूखने पर पात्र तल पर प्रलेप को बिपवाये रखने में सहायक हो। इसी कारण प्रलेप को काँचिन करने समय इसमें पड़नेवाली मिट्टी का कुछ न कुछ भाग अलग रग लिया जाता है, जो पीसने से पूर्व काँचित के साथ मिला दिया जाता है। कभी-कभी इस उद्देश्य की पूर्ति के लिए थोड़ा गंध या डेक्मेटिन या बेन्टोनाइट भी मिला देने हैं।

**उँडेल-विधि (Pouring)**—इस विधि का प्रयोग तब होता है, जब पात्र के केवल एक तल पर ही प्रलेप करना हो। यदि खोखले पात्रों पर केवल भीतर ही प्रलेप करना है, तो पात्र प्रलेप घाले से भर लिया जाता है और आवश्यकता में अधिक घोला उँडेल दिया जाता है। कभी-कभी टालियों का अखिराम गति में उँडेले जा रहे प्रलेप घाले के नीचे में शीघ्रता में निकाला जाता है, जिसमें उनकी ऊपरी सतह पर प्रलेप की पतली परत जम जाती है।

**बीछार-विधि (Spraying)**—इस विधि में प्रलेप घाले को बीछार यंत्र (Sprayer) या एअरोग्राफ (Aerograph) द्वारा बीछार के रूप में पात्र पर लगाते हैं। इस यंत्र में ४०-४५ पाउंड प्रति वर्ग इंच दबाववाली हवा द्वारा बीछार की जाती है।

प्रलेप में थोड़ा गोंद मिलाकर मलाई के बराबर गाढ़ा कर लिया जाय तथा प्रयोग से पूर्व अच्छी तरह छान लिया जाय। यह विधि विशेष रूप से बिना पकाये हुए बड़े पात्रों पर प्रलेप लगाने में बड़ी सहायक है, कारण ऐसी अवस्था में डुबाव विधि से प्रलेप करना कठिन या कभी-कभी असम्भव होता है।

**चूर्ण छिड़काव-विधि (Dusting)**—इसमें प्रलेप का बहुत महीन चूर्ण पात्र की गोली अवस्था में ही पात्र पर छिड़का दिया जाता है, जिससे चूर्ण पात्र पर रक जाय। यह विधि बहुत ही निम्न कोटि के मसले पात्रों को बनाने के अतिरिक्त अब कहीं प्रयोग में नहीं लायी जाती। यह विधि कभी-कभी पकायी हुई वस्तुओं जैसे सजावट के लिए टालियाँ और हाथ के बने पात्र आदि पर भी प्रयोग की जाती है। इनके लिए सबसे पूर्व पके हुए पात्र पर किसी चिपचिपे पदार्थ की एक परत चढ़ाकर प्रलेप चूर्ण सावधानी से छिड़क देने हैं। यह चिपचिपी परत (जिसे माइज कहते हैं) कार्बनिक गोंदों तथा रेजिनो की बनायी जाती है। यह परत पकाने पर पूरी तरह जल जाती है और कुछ भी शेष नहीं बचता जो प्रलेप पर बँसा भी प्रभाव डाले।

**तूलिका-विधि (Painting)**—इस विधि में प्रलेप तूलिका द्वारा पात्र पर लगाया जाता है। सजावट की वस्तुओं पर इस विधि का विशेष प्रयोग होता है, कारण इसमें एक में अधिक रंगीन प्रलेपों का प्रयोग किया जाता है। प्रायः गोंद या जिलेटिन डालकर प्रलेप घोलों को कुछ गाढ़ा कर लेते हैं।

**वाष्पशील-विधि (Vaporization)**—इस विधि में प्रलेप पदार्थ भट्ठी में रखा जाता है, जो गरम होकर भट्ठी में अन्दर ही वाष्पशील हो जाता है और पात्रों पर जम जाता है। नमक प्रलेपन (Salt-glazing) इस प्रकार की मुख्य विधि है जिसका मत्तम अध्याय में विस्तृत वर्णन किया जायगा। नमक प्रलेप के समान विधि द्वारा ही घातवीय रूप में जस्ता की महायता में पकने पर लाल हो जानेवाली मिट्टियों पर कई प्रकार के हरे रंग उत्पन्न किये जाते हैं। इन वाष्पशील प्रलेप रंगों का सजावट की इंटों तथा टालियों में विशेष महत्त्व है।

**प्रलेप-पकाव (Glost-Firing)**—चित्र-प्रलेप लगाने के पश्चात् वस्तुएँ मुकायी और पकायी जाती हैं। इस पकाने को प्रलेप का पकाना या प्रलेप-पकाव (Glost Firing) कहते हैं। काँचित प्रलेप में तापजनित रासायनिक क्रियाओं का अध्ययन ब्लैकी (Blackey) ने सन् १९३८ ई० में किया था। लगभग ७००°

पैसी पतली दरारें पड़ जाती हैं। पात्र तथा प्रलेप के आकुंचनो में जितना ही अधिक अन्तर होगा, दरारों की संख्या उतनी ही अधिक होगी। इस दोष को दरार पड़ना या क्रेजिंग कहते हैं।

दूसरी ओर यदि प्रलेप का आकुंचन पात्र के आकुंचन से कम हो, तो प्रलेप में संपीडन (Compression) उत्पन्न होगा, जिससे प्रलेप, पात्र से विशेष कर किनारों पर से पपड़ी के रूप में छूटकर अलग हो जायगा। संपीडन शक्ति कभी-कभी इतनी अधिक हो जाती है कि पात्र टूटकर छोटे-छोटे टुकड़े हो जाता है। यह दोष क्रेजिंग का उलटा है तथा उसे पपड़ी छूटना या स्केलिंग या पीलिंग कहते हैं। यह दोष मिथुन-पिण्ड में घुलनशील लवणों की उपस्थिति से भी हो सकता है। पात्र को सुखाने समय घुलनशील लवण पात्र की सतह पर, विशेष कर किनारों पर, छादनी बनाते हैं; जिसके कारण प्रलेप पात्र को पकड़ता नहीं है। अतः प्रलेप पपड़ी के रूप में छूटकर गिर जाता है।

काँच की भाँति चिकन प्रलेप को भी पकाने के पश्चात् ठंडा करने पर पूरा आकुंचन आने में काफी समय लगता है। अतः प्रलेप में कभी-कभी काफी समय तक प्रयोग करने के बाद भी दरारें पड़ जाती हैं या पपड़ी चटक जाती है। चमकहीन प्रलेपों में चमकदार प्रलेपों की अपेक्षा दरार पड़ना या दरार-दोष अधिक पाया जाता है, क्योंकि प्रथम प्रकार के प्रलेप का तापजनित प्रसार दूसरे प्रकार के प्रलेप की अपेक्षा कम होता है। ब्लैकी ने १९३८ ई० में दिखाया कि थोड़े से तनाववाले प्रलेप में दरार दोष की धारणा अधिक होती है, जब कि अधिक संपीडित प्रलेप में, ऑटोक्लेव (Autoclave) में जलवाष्प से पकाने पर भी दरार दोष के चिह्न तब नहीं प्रकट होते। ऑटोक्लेव में पकाने पर प्रलेप का प्रतिबल तनाव में परिवर्तित हो जाता है, कारण जलवाष्प से पात्र बढ़ता है तथा अधिक सख्त पात्र में दरार की धारणा अधिक होती है।

**क्रेजिंग की परीक्षा**—इंग्लैण्ड में इस कार्य के लिए प्रयोग की जानेवाली साधारण विधि में पात्र को साधारण नमक तथा शोरा के एक सम्मिश्रित घोल में, लगभग १ घण्टे तक, उबालकर गरम पात्र को ठंडे पानी में डाल देते हैं। यदि प्रलेप इस प्रकार पाँच लगातार क्रियाएँ बिना दरार की उत्पत्ति के सहन कर सके तो प्रलेप अच्छा कहा जायगा। कुछ मृत्पात्र तो इस प्रकार गरम करने पर बढ़ते हैं, परन्तु प्रलेप अपेक्षाकृत अप्रभावित रहता है। अतः यह विधि सब देशों में प्रचलित नहीं है।

अमेरिका की सरकारी विधि में मृत्पात्र १७५०° से० के तापक्रम पर समान दृष्ट से १५ मिनट तक गरम किया जाता है तथा वायु में क्षीघ्रतापूर्वक २०° से० वाले पानी में डुबो दिया जाता है। किसी प्रकार के दरार दोष के चिह्न प्रकट होना प्रलेप की अमफलता का द्योतक है। गरम करने के लिए जहा तक हो विद्युत् भट्ठी का प्रयोग किया जाता है।

**निर्दोषकरण उपाय**—दरार तथा पपड़ी दोष दूर करने के लिए प्रलेप के प्रसार-गुणक का समझना तथा नियन्त्रण करना परमावश्यक है। प्राचीन समय में प्रसार-गुणक का निर्धारण केवल वास्तविक प्रयोगों द्वारा ही होता था, परन्तु आधुनिक गवेषणाओं से उसके निर्धारण की विधि सरल हो गयी है। प्रथम विन्किल तथा शाट (Winkle and Schott) ने और बाद में मेयर तथा हवास (Mayer and Havas) ने १९११ ई० में मृत्पात्र प्रलेपों, काँचों तथा काँचकलइयों के सगठन में प्रयोग होनेवाले विभिन्न आक्साइडों का प्रसार-गुणक निकाला। उन्होंने आगे यह भी पता लगाया कि इन आक्साइडों से बने काँच या प्रलेप के अन्तिम गुण योगशील (Additive) होने हैं। योगशील गुण वे गुण हैं, जो केवल उन आक्साइडों तथा उनके आपेक्षिक अनुपात पर निर्भर होने हैं, जिन आक्साइडों से मिलकर प्रलेप बना है। उदाहरणार्थ यदि  $a + b + c + \dots$  प्रलेप सगठन के विभिन्न आक्साइडों का प्रतिशत बतायें और  $x, y, z, \dots$  तब उस उन्हीं आक्साइडों के घन प्रसार-गुणकों को बनलायें तो इस प्रलेप का घन प्रसार-गुणक निम्नलिखित समीकरण द्वारा दिया जायगा।

$$k = ax + by + cz + \dots$$

यहाँ  $k$  प्रलेप का घन प्रसार-गुणक है।

विन्किल और शाट के तापजनित घन प्रसारगुणक निम्नलिखित हैं—

आक्साइड	प्रति डिग्री सेण्टीग्रेड का घन प्रसार गुणक	आक्साइड	प्रति डिग्री सेण्टीग्रेड का घनप्रसारगुणक
	मिलीमीटर में		मिलीमीटर में
सोडियम आक्साइड	$१०० \times १०^{-६}$	एल्यूमिनियम आक्साइड	$५० \times १०^{-६}$
पोटेशियम	$८५ \times १०^{-६}$	बोरिक आक्साइड	$०१ \times १०^{-६}$
लेड	$५० \times १०^{-६}$	सिलीका	$०८ \times १०^{-६}$
कैल्शियम	$५० \times १०^{-६}$	जिन्क आक्साइड	$१८ \times १०^{-६}$
मैग्नीशियम	$०१ \times १०^{-६}$	फास्फोरस पेट्रोक्याइड	$२० \times १०^{-६}$
बेरियम	$३० \times १०^{-६}$		

हैग्लिस और टनर नामक वैज्ञानिकों ने भी १९३१ ई० में इसी प्रकार के घन-

प्रसार-गुणको का मान निकाला जो विचित्र तथा शाट के मानों से कुछ भिन्न है। वर्तमान समय में इंग्लिश तथा टर्नर के गुणको का अधिक प्रयोग किया जाता है।

आक्साइड	घनप्रसार गुणक प्रति डिग्री सेण्टीग्रेड	आक्साइड	घनप्रसार गुणक प्रति डिग्री सेण्टीग्रेड
	मिलीमीटर में		मिलीमीटर में
सोडियम आक्साइड	$१२९६ \times १०^{-३}$	बेरियम आक्साइड	$४२ \times १०^{-३}$
पोटेशियम	$११७ \times १०^{-३}$	एल्यूमिनियम	$०.४२ \times १०^{-३}$
लैंड	$३१८ \times १०^{-३}$	बोरिक	$१.९८ \times १०^{-३}$
कैल्शियम	$४८९ \times १०^{-३}$	मिलीका	$०.१५ \times १०^{-३}$
मैगनीशियम	$१३५ \times १०^{-३}$	त्रिक आक्साइड	$२.१ \times १०^{-३}$

इंग्लिश तथा टर्नर के घनप्रसार गुणको का व्यावहारिक उपयोग निम्नलिखित उदाहरण से स्पष्ट हो जायगा।

एक पोरामिलेन पात्र के मिश्रण-पिण्ड तथा प्रलेप मिश्रण के प्रतिगत संगठन नीचे दिये हुए हैं। यह पना लगाना है कि यह प्रलेप पात्र के लिए ठीक होगा या नहीं।

#### मिश्रण-पिण्ड का संगठन

#### प्रसार-गुणक

सिलीका	६८३	$६८३ \times १०८ \times १०^{-३}$	= $५४६४ \times १०^{-३}$
एल्यूमिना	२३०	$२३० \times ५० \times १०^{-३}$	= $११५० \times १०^{-३}$
चूना	०३	$०३ \times ५० \times १०^{-३}$	= $१५ \times १०^{-३}$
मैगनीशिया	०५	$०५ \times ०१ \times १०^{-३}$	= $०.०५ \times १०^{-३}$
पोटेशियम आक्साइड	३६	$३६ \times ८५ \times १०^{-३}$	= $३०.६ \times १०^{-३}$
योग	<u>९९७</u>	योग	<u><math>२२१.७९ \times १०^{-३}</math></u>

#### प्रलेप मिश्रण-संगठन

#### प्रसार-गुणक

सिलीका	७३२४	$७३२४ \times १०८ \times १०^{-३}$	= $५८५९२ \times १०^{-३}$
एल्यूमिना	१५९७	$१५९७ \times ५० \times १०^{-३}$	= $७९८५ \times १०^{-३}$
चूना	३५७	$३५७ \times ५० \times १०^{-३}$	= $१७८५ \times १०^{-३}$
मैगनीशिया	०५१	$०५१ \times ०.१ \times १०^{-३}$	= $०.०५१ \times १०^{-३}$
पोटेशियम आक्साइड	४८१	$४८१ \times ८५ \times १०^{-३}$	= $४०८५ \times १०^{-३}$
सोडियम	१९१	$१९१ \times १०० \times १०^{-३}$	= $१९.१ \times १०^{-३}$
योग		योग	<u><math>२१६३२८ \times १०^{-३}</math></u>

से मिलकर उनके बीच कोई यौगिक बनने से पूर्व ही पात्र कांचीय हो जाता है, तो प्रलेप पात्र पर दृढ़ता से नहीं बिपरेगा और जरा-सा तनाव ही प्रलेप को पात्र से अलग कर देगा।

(४) पात्र तथा प्रलेप को साप-साप उच्च तापक्रम पर अधिक समय तक पकाओ। ऐसा करने से कांचीय होनेवाले मिश्रण-पिण्ड में क्रेजिंग इतना कम नहीं होगा, जितना सरम्भ पात्र में कम हो जाता है।

(५) अग्निमिट्टियों सहित मिश्रण-पिण्ड में पकी हुई मिट्टी के चूर्ण या ग्राग (Grog) का अनुपात बढाने से क्रेजिंग की घारणा कम हो जाती है। ग्राग के लिए आगे के अध्याय में छरों शब्द का प्रयोग किया जायगा।

(ख) जब पात्र के मिश्रण-पिण्ड का संगठन अपरिवर्तित रहे।

(१) प्रलेप में सिलीका की मात्रा बढाओ या प्रलेप मिश्रण की कुछ सिलीका के बदले बोरिक अम्ल डाल दो।

(२) प्रलेप में थोड़ी-सी चीनी मिट्टी या एल्यूमिना मिलाने से क्रेजिंग-क्षय दूर हो सकता है।

(३) द्रावको यथा सोडा और पोटाश द्रावको के बदले चूना, सीसा या बेरियम के आक्साइड मिलाओ, कारण क्षारीय प्रलेपों में चूना सीसा या बेरियम की अधिक मात्रावाले प्रलेपों की अपेक्षा क्रेजिंग अधिक होता है।

(४) प्रलेप तथा पात्र तलों के बीच एक माध्यम मडल बनाने के लिए प्रलेपित पात्र को अधिक काल तक पकाओ।

पपड़ी छूटने के दोष को सुधारने के लिए क्रेजिंग का उलटा करो।

प्रलेप में दाना-क्षय—भट्ठी में प्रलेप पिघलते समय दो भिन्न बल प्रलेप पर कार्य करते मादूम होने हैं। एक बल तो तरल प्रलेप को पात्र के घरातल पर स्थिर करता है। अत इसे आसजक बल कहा जा सकता है। दूसरा बल, जो तरल प्रलेप के तल-तनाव (Surface Tension) के कारण होता है, प्रलेप को पात्र के स्वतन्त्र किनारों से बहाकर गोल दानों के रूप में इकट्ठा होने में सहायता करता है। यह बल प्रलेप के तलतनाव के कारण होता है तथा इसको संसक्ति बल कहते हैं। जब संसक्ति बल आसजक बल से अधिक होता है, तो प्रलेप इकट्ठा होकर चक्ते या गोल दाने बनाता है। प्रलेप के इस दोष को प्रलेप का दाना दोष (Rolling) कहा जाता है।

पात्र का धूलिभय, तेलमय या बाँचीय तल प्रलेप के आसजक बल को कम कर देना है, अतः उमके दानादोष वढाने में सहायक होता है। रजको या प्रलेप को अधिक पीमने से तथा प्रलेप में मैगनीशिया की मात्रा अधिक होने से तरल प्रलेप का समस्त बल बढ जाता है, जो प्रलेप में दाना-दोष की उत्पत्ति में सहायक होता है। प्रलेप में चीनी मिट्टी अधिक होने से तथा डुबाव-विधि में प्रलेप की मोटी तह होने से सूक्ष्म दरारें पड जाती हैं। यदि प्रलेप इतना मृदु नहीं है कि प्रलेप-तल पर सुपाते समय पडो इन सूक्ष्म दरारों को पकाने समय भर ले तो प्रलेप में दाना-दोष आ जायगा।

केलास-दोष—आंशिक रूप से बेलासीय हो गये प्रलेप में न्यूनाधिक पूरे प्रलेप तल पर चमकहीन चक्ते पड जाते हैं। इन चकत्तों की आकृति कभी-कभी तारे जैसी या पल जैसी होती है। इसीलिए इस दोष को पखदोष (Feathering) कहा जाता है। जिन प्रलेपों में चूना अधिक और एल्यूमिना कम होता है, उनमें यह दोष अधिक आता है। ये बने हुए केलास रासायनिक प्रकृति में वोल्लास्टोनाइट (Wollastonite)  $Ca SiO_3$  की भाँति होते हैं। इन केलासों पर हाइड्रोक्लोरिक अम्ल के तनु घोल की क्रिया सरलनापूर्वक होनी है। प्रलेप की परत पतली होने पर प्रलेप पात्र से एल्यूमिना की काफी मात्रा अवशोषित कर लेती है और इस प्रकार केलास बनने की क्रिया काफी कम हो जाती है। प्रलेप की परत मोटी होने से तथा पकाने के समय ट्यात् ठण्डा होने से इस दोष का आना देखा जाता है।

सल्फेटों, विशेष कर चूना के सल्फेट के द्वारा, जो कुछ तो प्रलेप मिश्रण से आते हैं, कुछ ईंधन गैसों से आते हैं, प्रलेपतल पर एक पतली परत बन जाने की सम्भावना रहती है। ये सल्फेट ठंडा करने पर केलास बनकर चमकहीन चक्ते उत्पन्न करते हैं। इस दोष को 'सल्फरिंग' दोष कहते हैं।

पखदोष प्रलेप के अन्दर केलास बनने से होता है, जब कि सल्फरिंग दोष प्रलेप तल पर केलास बनने से होता है। इन दोनों प्रकार के केलासों की प्रकृतियाँ भी बिलकुल भिन्न होती हैं।

अधिक अम्लीय प्रलेपों में सल्फेट कम घुलनशील है। अतः जब प्रलेप मृत्पात्र की सिलिका को अपने में घुला लेने पर अधिक अम्लीय हो जाता है, तो घुलित सल्फेट प्रलेप के बाहर आकर ऊपरी तल पर एक पतली परत बनाते हैं। यदि समय-समय पर भट्ठी का वातावरण अवकारक बना दिया जाय तो सल्फेट अवहृत होकर वाष्पशील हो

जाते हैं, परन्तु यदि अवकारक ली काफी ताप उत्पन्न न कर सकी, तो बना हुआ अम्ल प्रलेप में घुला रहता है और बाद में दूसरे दोष उत्पन्न करने हुए बाहर निकलता है।

**छिद्र-दोष**—कभी-कभी पके हुए पात्र के प्रलेपित तल पर छोटे-छोटे छिद्र पाये जाते हैं। ये छिद्र 'पिन होल्स' कहलाते हैं। इस दोष का मुख्य कारण प्रलेप के भीतर गैसों का बाहर निकलना है। ये गैसें उस समय निकलती हैं, जब पिघले हुए प्रलेप की तरलता इतनी नहीं रहती कि छिद्र भरे जा सकें। कभी-कभी पात्र ढालते समय

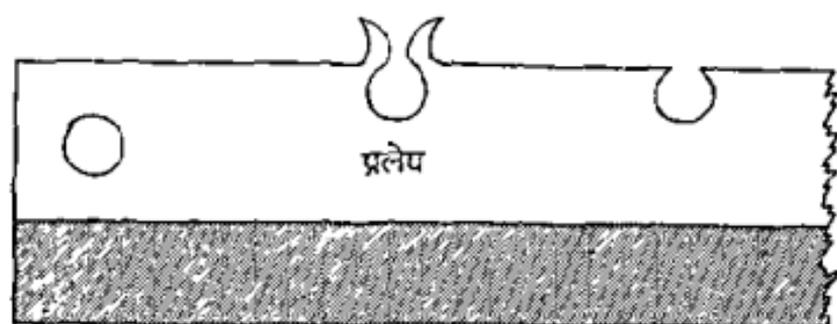

छिद्र दोष (पिनहोल्स) का विकास

चित्र २० प्रलेप-तल में छिद्रों का बनना

भी पात्र तल पर छोटे-छोटे छिद्र बन जाते हैं। विशेष कर उस समय जब कि साँचा काफी पुराना और धूलिबणों से गन्दा हो। पात्र की सफाई या चिकना करके समय में छिद्र ढँक जाते हैं, परन्तु पकाने के पश्चात् पुनः प्रकट हो जाते हैं। यदि ढलाई घोला बढाते समय अधिक सूखी खुरचन का प्रयोग किया गया हो तो प्रलेप-घोले के बीच में हवा के बुलबुले पात्र ढालने समय इन छिद्रों को जन्म देते हैं।

**गैस छिद्र-दोष (Spitouts)**—गैस छिद्रदोष के कारण बने हुए छिद्रों की प्रकृति साधारण छिद्र-दोष से बने छिद्रों से कुछ भिन्न है। इस प्रकार के छिद्रों के चारों ओर एक काला निशान होता है। यह गैस कार्बनिक पदार्थों के जलने से बनती है। कार्बनिक पदार्थ प्रलेप में ही घोल के रूप में हो सकता है या पात्र तल द्वारा अवशोषित गैसों से भी आ सकता है। यदि प्रलेप चढाने से पूर्व पान नम स्थान में काफी समय तक रखा गया हो, तो सरुध्र पान गैसों को अवशोषित कर लेते हैं, जो बाद में प्रलेप पकाने

के समय बाहर निकल जाती हैं। अवशोषण का समय जितना अधिक होगा पात्र से गैसों के निकालने में उतनी ही कठिनाई होगी और जब गैस वास्तव में निकलती है, तो निकालनेवाले छिद्र के चारों ओर नोकीले किनारे तथा स्थायी काले चिह्न छोट जाती हैं। इसका कारण यह है कि ये गैस इतनी देर से निकलती हैं, जब पिघले हुए प्रलेप में छतरी लगना नहीं होती, कि नोकीले किनारोंवाले छिद्रों को भर मके। गैसवाले

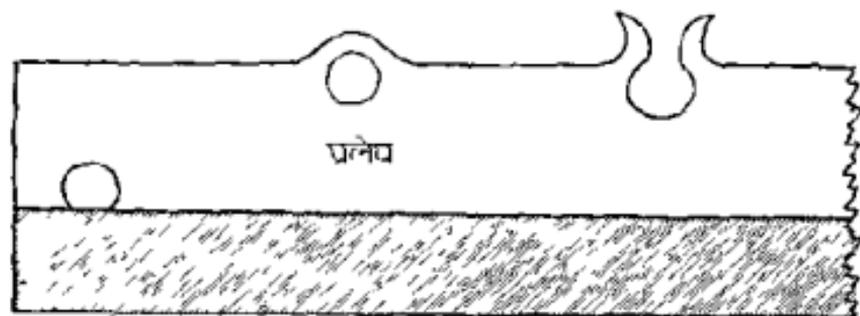

गैस छिद्रों (स्पिट आउट्स) का विकास

चित्र २१ गैस छिद्रों का बनना

छिद्र-दोष प्रायः रंग पकाने के बाद भी देखने में आते हैं। विशेषकर उम समय जब भट्टों के अन्दर का वातावरण अधिक अव्यारक या धूममय हो। रंग पकाने के प्रथम काल में प्रलेप रंग से उत्पन्न हाइड्रोकार्बन गैसों को अवशोषित कर लेता है। जब भट्टी और अधिक गरम की जाती है तथा प्रलेप पिघल जाता है, तो यही हाइड्रोकार्बन गैस नोकीले किनारों सहित छोटे-छोटे छिद्र बनाकर बाहर निकल जाती है, तथा इन छिद्रों के चारों ओर काला चिह्न भी बना रह जाता है। यह काला चिह्न हाइड्रोकार्बन के विच्छेदन से प्राप्त कार्बन के कारण होता है।

**मृद्-उद्योग-रंजक**—मृद्-उद्योग में रंग प्रदान करनेवाले पदार्थ ऐसे होने चाहिए, जो पकाने के उच्च तापक्रम को सहन कर सकें। अतः यह स्पष्ट है कि कार्बनिक रंजक रंग कार्य के लिए अनुपयोगी हैं। इस कार्य में प्रयोग होनेवाले अधिनतर वर्णक या तीक्ष्ण धातवीय आक्साइड या धातवीय आक्साइड के उन पदार्थों के साथ देने योगिक होते हैं, जो आक्साइड के रंजन गुणों में सुधार उत्पन्न कर देते हैं। उदाहरणार्थ—नांबे का एक ही आक्साइड भिन्न पदार्थों, जैसे क्षार, बोरेक्स या सोडा के साथ अलग-अलग रंग

उत्पन्न करेगा। निम्नलिखित सारणी में मृद्-उद्योग में प्रयोग होनेवाले मुख्य रंजक आक्साइड तथा विभिन्न प्रलेपों के साथ उनके रंगों का ध्यौरा दिया गया है। पकाने के समय की अवस्थाओं, जैसे अवकारक या औपदीकारक वातावरण का भी घातवीय आक्साइडों के रंग-परिवर्तन पर गहरा प्रभाव पड़ता है।

आक्साइड	अधिक क्षारीय प्रलेप में रंग	अधिक दारिक आक्साइडवाले प्रलेप में रंग	अधिक सीसावाले प्रलेप में रंग
कोबाल्ट आक्साइड	नीला	नीला	नीला
वैपरिक "	नीला	हरा	हरा
फेरिक "	नीला हरा	बादामी से पीले तक	पीला
मैंगनीज डाई "	नीला बैंगनी	बादामी	पीले से बादामी तक
यूरेनियम "	हल्का पीला	कागदी पीला	नारंगी
क्रोमियम "	नारंगी पीला	हरा	पीला

जब घातवीय आक्साइड या उनके मिश्रण रजन कार्य के लिए प्रयोग किये जाते हैं, तो प्रयोग से पूर्व उन्हें उच्च तापक्रम पर निस्तापित कर लिया जाता है। इस निस्तापन द्वारा अवयव पूर्णतः समान रूप से मिल जाते हैं। यह पूर्ण रूप से मिलना तथाकथित ठोमों के घोल के द्वारा होता है। दो बार के निस्तापन में अच्छा परिणाम निकलता है। निस्तापित आक्साइड कम क्रियाशील हो जाते हैं और आगे कुछ कम तापक्रम पर प्रयोग करते समय रंग की निश्चित आभा उत्पन्न करते हैं। उच्च तापक्रम पर निस्तापन करने से आक्साइड के केलाम बढ़ते हैं, जिसे आगे पकाने पर रंग बदलता नहीं है। बणक के बड़े केलाम छोटे केलामों की अपेक्षा अधिक स्थायी होने हैं। इस निस्तापित पदार्थ को रजक का स्टेन (Stain) कहा जाता है।

रजक तीन विभिन्न प्रकार से प्रयोग किये जा सकते हैं। रंगीन प्रलेप बनाने के लिए रजक, प्रलेप के ही साथ मिलाया जाता है। इस अवस्था में रजक को प्रलेप रंजक कहते हैं।

जब पात्र के प्रलेपित तल के नीचे पात्र तल पर रंगीन सजावट होती है, तो सजावट में प्रयोग होनेवाले रजक को अन्तः प्रलेप रजक कहा जाता है। अन्तः प्रलेप रजक के साथ प्रयोग होनेवाले प्रलेप का पारदर्शी होना आवश्यक है। जब प्रलेप तल के ऊपर

सजावट करनी हो तो कम तापक्रम पर पिघलनेवाले विभिन्न रंजकों का प्रयोग किया जाता है। इन रंजकों को प्रलेप तल रंजक या एनामेल रंजक कहा जाता है।

अन्य प्रलेपरंजक दो मुख्य भागों में मिलकर बने होते हैं—(क) वास्तविक रंजक, जो धातवीय आवसाइड या उमका कोई यौगिक होता है, (ख) द्रावक। द्रावक, रंजक को पात्र की सतह पर स्थिर करने का महत्वपूर्ण कार्य करते हैं। इस उद्देश्य के लिए साधारणतः प्रयोग में आनेवाला पदार्थ पचाये हुए पात्रों के टूटे भागों को पीसने में प्राप्त होता है। इस कार्य के लिए निम्नलिखित पदार्थों को निम्नांकित प्रकार से एक अच्छा द्रावक बनाया जा सकता है।

स्फटिक	४५ भाग
फ्लैक्सपार	३० "
चीनी मिट्टी	२० "
श्वेत सीमा या सफेदा	५ "
	<u>१०० "</u>

प्रलेप तल रंजक या एनामेल रंजक भी इसी प्रकार दो भागों में मिलकर बने होते हैं, पर इसमें द्रावक गंधु काँच बनानेवाले पदार्थों में मिलाकर बनाया जाता है, कारण यह द्रावक, रंजक को भट्टी में कम तापक्रम पर गलाने का कार्य करता है। इस द्रावक का कुछ भाग अल्प पिघले हुए प्रलेप में घुस जाता है और इस प्रकार यह द्रावक प्रलेप पर रंजक को दृढ़ता में चिपका देता है।

निम्नलिखित द्रावकों के विभिन्न रंजकों के साथ विभिन्न व्यवहार हैं, जो आगे चलकर उचित स्थान पर प्रकट विषयों में जायेंगे।

	द्रावक (A)	द्रावक (B)	द्रावक (C)
लाल सीमा	३	३७	२
बोरैक्स	२	X	२
मिथीका	१	१३	१

द्रावक के अवयव पदार्थ एक साथ क्वथित करने के पदचान् क्वथित महीन पीसकर आगे के प्रयोग के लिए रखा जाता है। द्रावक में बोरैक्स की मात्रा एक निश्चित मात्रा में

अधिक रहने पर द्रावक भण्डारगृह की नमी से बहुत शीघ्र ही क्रिया करता है। सर्वप्रथम वॉरेक्स द्रवत छादनी के रूप में बाहर आ जाता है। यह छादनी एनामेल रंजक के साथ क्रिया करके उन्हें नष्ट कर देती है।

**रंजक बनाना**—वातवीय आक्साइड तथा दूसरे अवयवों के मिश्रण को प्रायः छोटी भट्ठी में निस्तापित कर लेना ही सर्वोत्तम होता है, परन्तु छोटे कारखानों में यह मिश्रण तापसह मिट्टी के सन्दूकों में रखकर अन्य मृत्पात्रों के साथ उसी भट्ठी में पकाया जाता है। इस विधि में कुछ कठिनाइयाँ हैं, उदाहरणार्थ—कुछ रंजकों यथा क्रोम, हरा, कॉपर, रैड आदि को पकाने समय अवकारक वातावरण की आवश्यकता होती है, जब कि गुलाबी, पीले, लाल आदि रंजकों को आक्सीकारक वातावरण की आवश्यकता होती है। एक ही भट्ठी में दो प्रकार की अवस्थाएँ नहीं रखी जाती। पकाने के पश्चात् रंजक कठोर पिण्ड में परिवर्तित हो जाता है। पकाने के पश्चात् रंजक पिण्ड को छोटे टुकड़ों में तोड़कर चिकन-प्रलेप की भाँति ही बहुत महीन पीस लिया जाता है। रंजकों को इतना महीन पीसना चाहिए कि २५० नम्बर की चलनी में छानने पर कुछ भी शेष न बचे। कभी-कभी आवश्यकतानुसार इससे भी महीन पीसा होना चाहिए। पीसने के बाद रंजक को स्वच्छ पानी से पूरी तरह धो लेना चाहिए। एक ही रंजक अन्त-प्रलेप रंजक तथा प्रलेप तल-रंजक बनाने में काम आ सकता है। केवल भिन्न द्रावक, भिन्न अनुपात में मिलाने होंगे। परन्तु अन्त-प्रलेप रंजक के लिए रंजक तथा द्रावक की साथ ही निस्तापित करना अच्छा होता है, कारण इससे रंग की समानता प्राप्त हो सकती है।

**कोबाल्ट रंजक**—भूद-उद्योग की सजावट में नीले रंजकों में कोबाल्ट आक्साइड का अकेले या दूसरे आक्साइडों के साथ अवश्य प्रयोग होता है। विभिन्न अवयवों की उचित मात्रा से, गहरे नीले रंग से लेकर आसमानो नीले रंग तक की सभी आभाएँ उत्पन्न की जा सकती हैं। कोबाल्ट प्रायः आक्साइड के रूप में प्रयोग किया जाता है। कार्बोनेट या फॉस्फेट के रूप में कोबाल्ट का कम प्रयोग होता है।

कोबाल्ट का नीला रंग दो विभिन्न प्रकार का होता है—(अ) एल्यूमिनेट या चमक-हीन नीला तथा (आ) मिलीनेट या चमकदार नीला। कोबाल्ट एल्यूमिना की अपेक्षा मिलीनेट की और अधिक क्रियाशील है, जिसके कारण मिलीनेट नीला सरलता से बन जाता है। साथ ही उच्च तापक्रम पर कोबाल्ट एल्यूमिनेट अस्थायी होता है।

अल्ट्रा मैरीन, मैग्नेरीन, विल्लो, कॅण्टन शंबल आदि। ये सब नीले रंजक भी अवयवों को निस्तापित करके बनाये जाते हैं। अन्त प्रलेप नीले रंजकों का निस्तापन १२८०° से० पर किया जाता है, परन्तु नीले एनामेल रंजकों के लिए निस्तापन कुछ कम तापक्रम पर ही किया जाता है।

नीचे कुछ चमकदार नीले रंजकों के सूत्र दिये गये हैं।

	(१)	(२)	(३)	(४)	(५)
काला कोबाल्ट आक्साइड	५०	४५	×	×	१५
वेराइटीज	५	×	×	×	१०
खडिया	४५	×	×	×	×
ज़िन्क आक्साइड	×	×	२०	४०	७५
वॉल-मिट्टी	×	५५	५०	५०	×
कोबाल्ट फास्फेट	×	×	३०	१०	×
योग	१००	१००	१००	१००	१००

- १ मैग्नेरीन नीला।
- २ सभी कार्यों के लिए गहरा नीला।
३. मध्यम नीला।
४. समुद्र जल-नीला।
- ५ फीरोजी नीला।

मिश्रण-पिण्ड-रंजक—जैसा कि पूर्व ही कहा जा चुका है, मिश्रण-पिण्ड को दूधिया श्वेत करने के लिए उममे थोड़ा सा नीला रंग मिला दिया जाता है। इस कार्य के लिए प्रयोग होनेवाले कोबाल्ट आक्साइड की मात्रा इतनी कम होती है कि उसे मिश्रण-पिण्ड में समान रूप से मिलाना बहुत ही कठिन कार्य है। इस कठिनाई को दूर करने के लिए कुछ अक्रिय पदार्थों, जैसे बकमक तथा फेल्सपार को मिलाकर रंजक को तनु कर लिया जाता है। ऐसा करने से उसकी रंजक शक्ति भी कम हो जाती है और पात्र पर नीले धब्बे पड़ने की सम्भावना भी समाप्त हो जाती है।

कुछ बहनेवाले नीले रंजको के सूत्र नीचे दिये जाते हैं—

	(१)	(२)	(३)
बोवान्ट आक्साइड	६५	५५	५०
सिलिका चूर्ण	१०	२५	३०
सोरा	२५	×	२०
लाल सीसा	१०५	४	×
बोरेक्स क्लेस	१२	६	×
फेन्सपार	×	६	×
खडिया	×	४	×
योग	१००	१००	१००

इन विशेष नीले रंजको का निस्त्नापन इतने अधिक उच्च तापक्रम पर होना आवश्यक नहीं, जिनमें पर कि साधारण नीले रंजको का होता है।

बहाव चूर्ण का एक सगठन नीचे दिया जाता है—

स्वेन सोसा या सफेदा	३८
साधारण नमक	१८
बोरेक्स क्लेस	१४
खडिया	३०
योग	१००

खडिया और स्वेन सोसा को मिलाओ और नमक के अम्ल के साथ उस समय तक विलोडो जब तक कि बुदबुद न हो जाय। तब इसमें बोरेक्स और साधारण नमक को अच्छी तरह मिलाओ।

### नीले रंजक में दोष

दूधियापन—प्राय देखा जाता है कि नीले रंजकवाले प्रलेप में प्रलेप पकाने के पदचात् छादनी की भाँति दूधियापन आ जाता है। प्रलेप में यह दूधियापन क्लेस बनने की प्रारम्भिक अवस्था के कारण होता है। बोवाल्ट इस क्लेसीकरण में सहायता देता है। प्रलेप पकाने की भट्ठी बहुत घीमी गति से ठण्डी होने पर भी दूधियापन आ

जाना है। केलान उस समय खबने अण्डे बनने हैं जब प्रलेप की अवस्था तरल प्रलेप और स्थान के बीच में आ जाती है।

ये केडम कैल्शियम मॉगो मिलीक्रेट के बनने के कारण होते हैं तथा उस समय बनते हैं, जब प्रलेप में चूना अधिक और लैंड आक्साइड या एल्यूमिना कम होता है। जब नीले कोबाल्ट में दूधियापन दीखे, रजक के अवयवों में से खडिया मिट्टी कम कर दो और एल्यूमिना बढ़ा दो, क्योंकि इसमें केलामो के बनने की क्रिया कम हो जाती है। एल्यूमिना की अधिकतम सीमा १० प्रतिशत तक है। इसमें अधिक एल्यूमिना होने पर आभा में कमी आ जाती है और चमक नष्ट हो जाने का भय रहता है।

**लौह-दोष**—यह दोष द्रावकों की कमी या कोबाल्ट की अधिकता से होता है। द्रावक कोबाल्ट में सम्पूक्त हो जाते हैं और ठण्डा करने पर कुछ कोबाल्ट लाल या गुलाबी चकत्तों के रूप में अलग हो जाता है। इस दोष को नीले रजक का लौह दोष कहा जाता है, कारण चकत्तों का रंग लौह आक्साइड की भाँति होता है। जब यह दोष आ जाय तो चकत्तों को तुलिका की सहायता से लाल सीसे ( $Pb_3O_4$ ) से पीत दो और दुबारा फिर पकाओ। रजक बनाने के सूत्र को ठीक करने के लिए द्रावक बढ़ाओ या कोबाल्ट कम करो। यदि द्रावक कुछ अधिक डाल दिया गया हो तो रजक वह सकता है। पात्र के मिथ्रण-पिण्ड, प्रलेप या रजक में भेगनीसिया की उपस्थिति कोबाल्ट के नीले रंग को लाल वैगनी रंग में परिवर्तित करने की प्रवृत्ति रखती है।

**छितराव-दोष**—इस दोष में रंगीन तल बहुत से टुकड़ों में टूट जाता है। विशेष कर उस समय जब पात्र का तल चिकना करने के लिए किसी तेल का प्रयोग किया गया हो। यदि प्रलेप खडाने में पूर्व सरास्र पात्र नमीदार स्थान में अधिक काल तक रख दिये जायें तो उनमें जलवाष्प घुस जाता है। यदि सजावट के लिए तेलयुक्त रजक प्रयोग किये गये हों तो तेल की अपारगम्य परत के कारण जलवाष्प सरलता से नहीं निकल पाता तथा उच्च तापक्रम पर जलवाष्प दबाव के कारण रजक को छिटक देता है।

**जलवाष्प-दोष**—यदि पकाने में प्रयोग होनेवाले बॉयलो में गन्धक है, तो गन्धक की गैसों जलवाष्प में मिलकर गन्धकाम्ल बनाती हैं। यह गन्धकाम्ल तापमह पेटियों के लौह बॉयलों पर क्रिया करके उन्हें घुलनशील बना देता है। यह बना हुआ लौह मल्केट तापमह पेटियों में रखे पात्र पर गिरता है। गन्धकाम्ल प्रलेप तथा रंजकों पर भी क्रिया करता है तथा कभी-कभी इस क्रिया से रजक बहने लगते हैं। जब यह दोष होता पकाने के प्रारम्भिक काल में कोक का प्रयोग करना चाहिए। कोक के प्रयोग से

जलवाष्प तथा हाइड्रोकार्बन नहीं बनते। तापक्रम बढ़ने पर कोयले का प्रयोग किया जा सकता है, कारण उच्च तापक्रम पर जलवाष्प शीघ्रता से निकल जाता है।

**छिद्र-दोष**—यह दोष नीले रंग की चौड़ी धारियों पर छोटे-छोटे छिद्रों के रूप में देखा जाता है। यदि सजावट के लिए उच्च तापक्रम पर वाष्पशील होनेवाले तेलों का प्रयोग किया जाय तो यह दोष आ जाता है। तेल के विच्छेदन से प्राप्त कार्बन द्रावक में मिल जाता है। अधिक गरम करने पर द्रावक में हवा घुस जाती है, जिससे कार्बन धीरे-धीरे न जलकर विस्फोट के साथ शीघ्रता से जलकर कार्बन-डाई-आक्साइड में परिवर्तित हो जाता है। यही कार्बन-डाई-आक्साइड बाहर निकलते समय छिद्र बना देती है।

**चिह्न-दोष**—यदि रजक ठीक प्रकार से निस्तापित नहीं किया गया है तथा प्रलेप में खड़िया की मात्रा अधिक है, तो गलित काँचित कैल्शियम कार्बोनेट को ढक लेता है और सरलता से विच्छेदित नहीं होने देता। उच्च तापक्रम पर इसके विच्छेदन से प्राप्त कार्बन-डाई-आक्साइड फफोले बनाकर उन्हें फोड़ती हुई बाहर निकल जाती है। तापक्रम और बढ़ने पर ये फूटे फफोले भर जाते हैं, परन्तु उनके चारों ओर एक काला चिह्न बन जाता है। इस काले चिह्न के चारों ओर एक प्रभामंडल-सा रहता है। कोबाल्ट तथा मैंगनीज-रजको में यह दोष विशेष रूप से आता है। यह दोष होने पर रजक को उच्च तापक्रम पर निस्तापित करो तथा पीसते समय अधिक चीनी पिट्टी का उपयोग करो जिससे प्रलेप शीघ्रता से काँचीय न हो सके। पीसते समय खड़िया न मिलाओ।

**ताम्र-रंजक**—ताँबे का आक्साइड विभिन्न प्रलेपो के साथ विभिन्न रंग उत्पन्न करता है। साधारण प्रलेप में यह हरा रंग उत्पन्न करता है। हरा रंग, आक्साइड को द्रावक के साथ ही ११००° से० पर निस्तापित करके सरलतापूर्वक बनाया जा सकता है। चूंकि ताँबा उच्च तापक्रम पर वाष्पशील होना प्रारम्भ कर देता है, अतः यह रंजक अन्त प्रलेप सजावट के लिए अनुपयोगी है। निम्नलिखित अवयवों को काँचित करके एक अच्छा प्रलेप तल रंजक या एनामेल रजक बनाया जा सकता है।

ताँबे का आक्साइड	१०
चकमक चूर्ण	२५
लाल सीसा	६०
बोरेक्स	५
योग	१००

अधिक क्षारीय प्रलेपो में ताँवा आक्साइड सुन्दर फीरोजी नीला रंग उत्पन्न करता है। इस नीले रंग में, हरे रंग में परिवर्तित हो जाने की धारणा अधिक होती है। शुद्ध क्षार सिलीकेट ताँवे के आक्साइड को अपने में घुलाकर गहरा नीला रंग उत्पन्न करते हैं, परन्तु यदि सिलीका के कुछ भाग के स्थान पर बोरिक आक्साइड हो तो हरा रंग विकसित हो जाता है। एल्यूमिना की उपस्थिति से भी नीला रंग हरे रंग में बदल जाता है। यदि क्षार के कुछ भाग के बदले चूना बेरोटा या मैंगनीशिया डाल दिया जाय तो भी रंग हरा हो जाता है, परन्तु क्षार सीसा सिलीकेट में ताँवे के आक्साइड का रंग नीला ही रहता है, जब तक कि सीसा क्षार से अधिक नहीं हो जाता। इस अवस्था में पोटैश सीसा सिलीकेट, सोडा सीसा सिलीकेट की अपेक्षा अधिक स्थायी होता है। अतः ताँवे के फीरोजी नीले रजक क्षार-सीसा-सिलीकेट होते हैं तथा इनमें अवयवों की सीमा का परास बहुत कम होता है। निम्नलिखित सूत्र से अच्छा फीरोजी नीला एनामेल रजक बन सकता है।

रेत या चकमक पूर्ण	४७ १५
लाल सीसा	२३ ५८
सोडियम नाइट्रेट	११ ८०
पोटैशियम नाइट्रेट	१२ ७६
ताँवे का आक्साइड	४ ७१

वातावरण की नमी अधिक क्षार पर क्रियाकर रंग को नष्ट कर सकती है। प्रलेप बनाने के लिए ताँवे का आक्साइड काँचित में पीसने से पूर्व मिलाना चाहिए, काँचित मिश्रण में नहीं। इस प्रकार के प्रलेपो में क्रैजिंग की सम्भावना अधिक रहती है, कारण इन प्रलेपो में क्षारीय अतः अधिक रहता है।

अवकारक वातावरण में ताँवा लाल रंग को उत्पन्न करता है। ताँवे का लाल रंग दो प्रकार का होता है—

(अ) प्रलेप को रंगनेवाला लाल ताम रजक। इसको रूज फ्लाम्बे (Rouge-Flambe) या रक्तशिला कहते हैं।

(आ) प्रलेप-लाल-रंजक। इसे ताम्र की रक्त चमक कहते हैं।

इन दोनों रजकों का बनाना कठिन है। रक्तशिला प्रलेप पकाने समय भट्ठी का वातावरण समान रूप से अवकारक रखना परमावश्यक है। यदि भट्ठी के किमी स्थान

कारण ये रंजक उच्च तापक्रम पर अपना रंग बदल देते हैं। अधिक सीमा युक्त द्रावक अधिक बोरैस्मवाले द्रावक की अपेक्षा लाल रंग उत्पन्न करने में अधिक म्हायत हैं। लौह आक्साइड को अपने भार के ३ या ४ गुने द्रावक चूर्ण के साथ सूख महीन पीसना चाहिए। पेनेटोर (Pannetier) नामक वैज्ञानिक ने, जिनने लाल लौह रंजक बनाने में सूब यम बताया था, निम्नलिखित अवयवों में बने द्रावक के उपयोग की सिफारिश की है। लाल सीमा १२ भाग, चक्रमक ४ भाग, बोरैस्म ३ भाग। पेनेटोर ने नारंगी में लेकर भूरे रंग तक ११ प्रकार के रंजक बनाये थे जिनके विश्लेषण नीचे दिये जाते हैं।

रंजक नाम	लौह-आक्सा- इड		लौह-आक्सा- इड		मगनाज-एल्यूमिना टाई आ- कग्राइड	जिकजा वमाइड
	मिलीव।	जावना- इड	बोरैस्म	आक्सा- इड		
नारंगी लाल	१७ ४८	५१ ५४	१३ ०८	१४ १०	×	नाममात्र ३८
नेस्ट्रूपुशियम लाल (Nastrutium)	१६ ६०	५० ३९	१२ ५१	२० ५०	×	" ५०
रक्त लाल	१६ ९०	४६ ५१	१३ ३९	१९ ७०	×	नाममात्र ५०
मामल लाल	१६ ६०	४९ १८	१४ २२	२० ००	×	" ५०
गाढा लाल	१६ ३०	५० ०२	१३ ६८	२० ००	×	" ५०
हलवा लाल	१६ ४०	४९ ४८	१५ २६	१८ ००	×	" ५०
हलवा बैंगनी लाल	१६ ८५	५० ६६	१२ ६६	१८ ८३	×	" ५०
बैंगनी लाल	१६ ३९	५० ५२	१२ ०१	२१ ०८	×	" ५०
गाढा बैंगनी लाल	१६ ५६	५० ०९	१५ ३६			" ५०
घोर बैंगनी लाल	१६ ४०	५० ६०	१२ १४	१८ ७१	२ १५	" ५०
लौह भूरा	१५ ५५	४३ ०५	१५ ४८			" ५०

नारंगी में लेकर बैंगनी तक, लौह आक्साइड द्वारा प्राप्त सभी रंग तीन प्राथमिक रंगों लाल, पीले या नीले में सिद्धेदित किये जा सकते हैं। निस्तापन तापक्रम जितना ही कम होगा, रंग उतना ही अधिक पीला होगा तथा निस्तापन तापक्रम जितना ही अधिक होगा रंग उतना ही अधिक नीला होगा। रंजक उम्र समय शुद्धतम होगा जब लौह आक्साइड बिलकुल समान अणुओं में बना हो। यदि सभी अणु रंग के विस्तार के लिए आवश्यक तापक्रम तक समान रूप में गरम किये जायें तो रंग पूर्णरूपेण शुद्ध होगा।

उच्च तापक्रम पर थीवियर्स अर्थ (Thiviers Earth) के अतिरिक्त प्राकृतिक लौह खनिज पीले या लाल रजको के बनाने के लिए उपयोगी नहीं है, कारण थीवियर्स अर्थ से बना रजक ही उच्च तापक्रम पर रंग नहीं बदलता। इस खनिज को कभी-कभी जापानी लाल कहा जाता है। इसे निस्तापित करके सेमियन नामक विशेष प्रकार के लाल पात्रों के बनाने में इसे प्रयोग किया जाता है। मिश्रण-पिण्ड में इस खनिज की लगभग ५ प्रतिशत मात्रा पकाने पर बहुत ही सुन्दर मासल रंग उत्पन्न करती है।

इस खनिज का एक विशेष विदलेपण नीचे दिया जा रहा है, परन्तु इसके विदलेपण स्थान-भेद से बदलते रहते हैं।

फैरिक आक्साइड	८ २४
सिलीका	८९ ३१
एल्यूमिना	१.२५
हानि	१ २०

८० भाग थीवियर्स अर्थ और २० भाग लाल सीसा को एक साथ गलाने के पश्चात् काफी महीन पीसकर चित्रकारी के लिए लाल रजक बनाया जा सकता है। कृत्रिम थीवियर्स अर्थ बनाने के लिए एल्यूमिनियम सल्फेट तथा फैरिक सल्फेट के घोलों को इस अनुपात में मिलाया जाता है, कि  $Al_2O_3$  और  $Fe_2O_3$  का अनुपात उक्त अनुपात के बराबर रहे। उसके पश्चात् इस घोल-मिश्रण में सोडियम सिलीकेट घोल तब तक डाला जाता है, जब तक कि अवक्षेप बनता रहे। यह अवक्षेप सावधानी पूर्वक धोकर, सुखाकर उच्च तापक्रम पर निस्तापित कर लिया जाता है।

द्रव में फेरिक सल्फेट का अनुपात बढ़ाने से, प्राप्त लाल रंग की आभा गहरी हो जाती है तथा एल्यूमिना का अनुपात बढ़ाने से हलकी आभा प्राप्त होती है। यह रजक अन्तःप्रलेप रजक के रूप में प्रयोग किया जा सकता है, परन्तु इसके लिए प्रलेप को अधिक अम्लीय नहीं होना चाहिए, अन्यथा रजक यौगिक प्रलेप में उपस्थित सिलीका या बोरिक अम्ल की क्रिया से फेरिक बोरो सिलीकेट बनकर प्रलेप को पीला कर देगा।

**मँगनीज रंजक**—मँगनीज यौगिकों का प्रयोग करके हलकी तथा गहरी दोनों आभाओं के वादायी रजक बनाये जा सकते हैं। मँगनीज का शुद्ध वादायी रंजक मँगनस आक्साइड तथा एल्यूमिना के मिश्रण से बनता है। यह रजक मँगनस सल्फेट तथा

पोटास फिटकिरी के घोलों को मिलाकर तथा इन मिथण-घोल में सोडियम कार्बोनेट का घोल मिलाकर बनाया जा सकता है। सोडियम कार्बोनेट का घोल उन समय तक छोड़ना चाहिए, जब तक कि अवक्षेप बनना रहे। यह अवक्षेप बाद में धोया, मुखाया तथा निम्नापित किया जाता है। प्रथम दो घोलों के अनुपात पर रंग की आभा निर्भर करती है। रजक में द्रावकों को मिलाकर एनामेल रजकों के रूप में प्रयोग किया जा सकता है।

इस कार्य में प्रयोग होनेवाली मुख्य मँगनीज अयस्क (ore) पाइरोल्यूमाइट (Pyrolucite) है। इस अयस्क का सगुन निम्नलिखित सामाग्री के बीच बदलना रहता है।

मँगनीज डार्ड आक्साइड	30-40	प्रतिमान
मिलीका	0-2	"
एल्यूमिना	0-1	"
फेरिक आक्साइड	0-4	"
धूना	0-1	"
हानि	1-4	"

पाइरोल्यूमाइट में निम्नलिखित अवयवों द्वारा रजक बनाये जा सकते हैं—

पाइरोल्यूमाइट	20	25
एल्यूमिना	10	—
फेल्स्पार	—	35
	<hr/>	<hr/>
योग	100	100

कभी-कभी बँगनी वादासी रजक बनाने के लिए मँगनीज फास्फेट का प्रयोग किया जाता है।

मँगनीज फास्फेट	30 भाग
टॉन आक्साइड	20 भाग

मिथण को उच्च तापक्रम पर निम्नापित करो। सर्वोत्तम वादासी रंजक विभिन्न आक्साइडों के मिथण में प्राप्त होते हैं।

अधिक क्षारीय प्रेरकों या द्रावकों में क्षार परमँगनेट बनने के कारण, मँगनीज

ऐसे प्रलेपित मृत्पात्रों को जवकारक वातावरण में पकाने पर ८ प्रतिशत आक्साइड में गहरा काया रंग उत्पन्न होता है।

तथाकथित पीले आक्साइड को जकाने में ३ वा ८ गुने भाग के द्रावक (A) वा द्रावक (B) के साथ मिश्रण में अच्छे एनामेल रंजक बनते हैं। द्रावक (A) तथा (B) के मगठन इसी अध्याय में पहले दिये जा चुके हैं। द्रावक (A) के साथ पीले रंग की आनाएँ तथा द्रावक (B) के साथ पके नींबू रंग (lemon-colour) की आनाएँ मिलती हैं।

विन्तदिवित परिघाता द्वारा विभिन्न प्रलेपों में विभिन्न आभाएँ बनने का अनुमान लग जायगा।

प्रलेप का अनुसंगठन	यूगनदम आक्साइड प्रतिशत	आभा
(१) १० लैंड मॉनोक्साइड, ० १५ एल्बुमिना, १७ मिर्चीका	४५	गहरी नारंगी
(२) ०.७५ लैंड मॉनोक्साइड } ० १४ पोटैशियम } आक्साइड } ० ११ चूना	० १५ एल्बुमिना, १७ मिर्चीका	नारंगी पीली
(३) ० ३५ लैंड मॉनोक्साइड } ० ३५ पोटैशियम } आक्साइड } ० ३० चूना	० १५ एल्बुमिना १७ मिर्चीका	पका नींबू रंग

२० में ४० प्रतिशत लौह आक्साइड मिश्रण पर यूरेनियम आक्साइड नारंगी काय रंग की विभिन्न आभाएँ उत्पन्न करता है।

बोरान्त आक्साइड के साथ यूरेनियम आक्साइड का मिश्रण जेड हरे (Jade green) रंग की सभी आभाएँ उत्पन्न करता है।

**क्रोमियम रंजक**—यह धातु हरे, पीले, नारंगी तथा गुलाबी आदि रंगों की विभिन्न आभाएँ उत्पन्न करता है। इन आभाओं की भिन्नता प्रलेप संगठन तथा पकाने के वातावरण पर निर्भर करती है। क्रोमियम से क्रोम हरा रंजक बनाने में शक्तिशाली अवकारक वातावरण आवश्यक है, जब कि पीले, नारंगी तथा गुलाबी रंजकों को बनाने के लिए शक्तिशाली आक्सीकारक वातावरण सर्वोत्तम होता है।

सभी क्रोम हरे रजकों को निस्तापन के बाद घोलने की आवश्यकता होती है। अच्छा परिणाम पाने के लिए रजक मिश्रण के साथ निस्तापन के समय थोड़ा-सा टक्की का दुरादा रख देते हैं। यह दुरादा अवकारक वातावरण उत्पन्न करने में सहायक होता है। क्रोमियम आक्साइड के साथ खडिया मिलाने पर भरवत हरित (Emerald-green) या विकटोरिया हरित मिलता है। इंग्लैण्ड तथा जर्मनी में प्रयोग होनेवाले दो मरकत हरित रजकों के संगठन नीचे दिये जाते हैं।

	इंग्लैण्ड	जर्मनी
पीटास डार्ड्रोमेट	३८	३६
खडिया	२०	२०
फ्लोर स्पार	२०	१२
चमक	२२	२०
कैल्शियम क्लोराइड	X	१२
योग	१००	१००

फ्लोस्फार ( $\text{CaF}_2$ ), कैल्शियम फ्लोराइड तथा प्लास्टर के पुराने साँचों का चूर्ण रहने में हरे रजक अधिक स्थायी और अधिक चमकदार होते हैं। यदि क्रोम आक्साइड के साथ जिंक आक्साइड मिला दिया जाय तो बादामी रजक मिलता है।

इस रंजक के लिए वे प्रलेप अधिक उपयोगी हैं, जिनमें सीसा तथा धूना अधिक हो। सीसा-रहित प्रलेप उपयोगी नहीं हैं, कारण क्रोमिक आक्साइड ऐसे प्रलेपों में नहीं घुलता, परिणाम-स्वरूप प्रलेप की चमक कम कर देता है।

अधिक सीसावाले प्रलेपों तथा बाँच क्लइयो में लैंडक्रोमेट पीला रंग उत्पन्न करता है। निम्नलिखित अवयवों को लगभग  $६००^{\circ}$  से० पर निस्तापित करने से अच्छा एनामेल रजक बनाया जा सकता है।

लालमीसा	७०	८०	४०
लैंड प्रोमेट	१०	X	३०
श्रोमिक आक्साइड	X	५	X
बोरैक्स	१२	१०	२०
स्फटिक	८	५	१०
योग	<u>१००</u>	<u>१००</u>	<u>१००</u>

यदि प्रलेप में सीसा अधिक हो तथा ओपदीकारक वातावरण में पकाया जाय तो प्रलेप में १०-१५ प्रतिशत लैंड प्रोमेट डालने से पीला रंग मिलता है।

**प्रवाल लाल रंजक (Coral Reds)**—३५ भाग लैंड प्रोमेट, ६५ भाग लाल सीसा को एक साथ काँचित करने के पश्चात् काँचित का तीन गुना भार द्रावक (A) मिलाने पर प्रवाल लाल रंजक बन सक्ता है। इन प्रवाल रंगों की विशेषता उनके रंगों की चमक है। इन रंजकों को व्यवहार में सम्भव न्यून तापक्रम पर तथा कम-से-कम समय में पकाना चाहिए। अधिक उच्च तापक्रम पर रंजक विच्छेदित हो जाता है। प्रवाल लाल रंजकों को पकाने समय वातावरण ओपदीकारक हो तथा भट्ठी में हवा आने-जाने का अच्छा प्रवन्ध हो, कारण अवकारक वातावरण अल्पपरदर्शक हरा रंग उत्पन्न करता है।

**श्रोम गुलाबी**—१.५ प्रतिशत श्रोमियम लवण को ३ भाग टिन आक्साइड, १-२ भाग चूना के मिश्रण के साथ सक्त्रियाली ओपदीकारक वातावरण में १२००° से १३००° से पर निस्तापित करने से गुलाबी तथा गहरे लाल रंजक प्राप्त किये जा सकते हैं। मिलोका की घोंघी मात्रा से रंग में चमक आ जाती है, परन्तु अधिक मात्रा होने से रंग की चमक कम हो जाती है। चूने के कुछ भाग के बदले कैल्शियम फ्लोराइड (CaF<sub>2</sub>) डालने से गुलाबी रंजक में मुधार हो जाता है। निस्तापित पिण्ड को अच्छी तरह धोना परमावश्यक है। यदि निस्तापित पिण्ड चमकदार नहीं है तो उसे पीसकर पुनः निस्तापित करना चाहिए।

श्रोमिक आक्साइड के बहुत ही सूक्ष्म कण गहरे लाल रंग के मालूम होते हैं। इन कणों के कुछ प्रमाण मिलने हैं कि यह गहरा लाल रंग किमी रासायनिक योगिक के कारण नहीं है तथा श्रोम टिन रंग भी वैसा ही होता है, जैसा कि सोने के कैमियम पविल (Cassius-purple) का होता है। एल्यूमिना से भी एक श्रोम रंजक बनाया

जा सकता है, जो दिन के प्रकाश या परावर्तित प्रकाश में हरा दीखता है और पार-गमित प्रकाश या कृत्रिम प्रकाश में गहरा लाल दिखाई देता है। इस प्रकार यह रजक अलेक्जेंड्रेराइट (Alexanderite) खनिज के रंग से मिलता-जुलता है।

टिन आक्साइड, श्रोमिक आक्साइड की बहुत पतली परत को अपने ऊपर स्थिर करने में महायत्न करते हुए एक रंग स्थापक की भाँति कार्य करता है, परन्तु टिन-आक्साइड स्वयं अप्रभावित रहता है। यदि श्रोमिक आक्साइड की मात्रा अधिक है तो यह चुने के मास निया करके हरी आभा उत्पन्न करेगा।

अवकारक वातावरण में टिन-आक्साइड अवकृत होकर टिन धातु बन जाता है जो वाष्पशील हो जाती है। गहरा लाल रंग पाने के लिए ओपदीकारक वातावरण, उच्च तापक्रम तथा काफी समय आवश्यक है।

वास्तविक व्यवहार में देखा जाता है कि विभिन्न कच्चे मालों से प्राप्त एक ही रामायनिक मंगटन से गुलाबी रंग की विभिन्न आभाएँ प्राप्त होती हैं। श्रोम गुलाबी तथा श्रोम लाल रजकों के कुछ रामायनिक सगठन इस प्रकार हैं—

रंग	कैल्शियम आक्साइड	लैंड मोनो- आक्साइड	पोटेशियम आक्साइड	स्ट्रॉन- आक्साइड	श्रोमियम आक्साइड	सिलीका
रक्त लाल	६३.११	X	२०.६८	१५१	३३१	२६.२२
चमकीला लाल	११२.००	१२.९३	X	१५१	४४०	२००.००
गहरा लाल	४९.७७	६.९१	X	१५१	२३५	६०.००
गुलाबी	४८.४०	२.९०	७.९०	१५१	१०.००	५८.६०

१३००° से १३५०° से० पर निस्तापित करके वाद में निस्तापित पिण्ड को दो-तीन बार घोंना चाहिए।

गुलाबी रजक के कुछ निर्माण मून भी नीचे दिये जाते हैं—

	(१)	(२)	(३)	(४)
लैंड क्रोमेट	९.३५	X	X	X
श्रोमिक आक्साइड	X	४४	X	X

कभी-कभी प्रलेप पकाने के पश्चात् क्रोम गुलाबी रंग वैगनी हो जाता है। विशेष कर उस समय जब पकाने का तापक्रम उच्च हो। ऐसी अवस्था में रंजक के निर्माण सूत्र में कुछ अधिक टिन आक्साइड डालो। यदि प्रलेप के निर्माण सूत्र में थोड़ा-सा क्रोमियम डालें तो यह क्रोमियम प्रलेप में घुलकर पीला काँच बनाता है जिसमें लाल रंग के कम आलम्बन अवस्था में रहते हैं जिससे वैगनी रंग पीले रंग में छिप जाता है।

**गुलाबी रंजक पर विभिन्न अवयवों का प्रभाव**—चूना गुलाबी रंजक के विकास तथा स्थायीपन में सहायक है। निर्माण सूत्र में चूने का अनुपात कम रहने से रंग बदलकर वैगनी तथा बादामी हो स्रजता है। उच्च तापक्रम पर प्रलेप पकाने से कम चूनावाले गुलाबी रंजक प्रायः विच्छेदित हो जाते हैं। यदि चूना की मात्रा २५ प्रतिशत से अधिक है तो आभा हल्की हो जाती है। चमकदार और स्थायी रंजक प्रायः ३ भाग टिन-आक्साइड तथा २ भाग चूना से बनाये जाते हैं। चूने के स्थान पर कैल्शियम फ्लोराइड या प्लास्टर के पुराने साँची का चूर्ण डाल दिया जाय तो रंग गहरा हो जाता है। अस्थिर-राख रहने से रंजक अस्थायी हो जाता है।

**सिलीका**—रंजक के किसी सूत्र में थोड़ी मात्रा में चकमक डालने से रंग में चमक आ जाती है। गुलाबी रंग की धारणा भी बढ़ जाती है। अधिक मात्रा में चकमक डालने से रंग में कमी आ जाती है, परन्तु यदि प्रलेप मिथुण में टिन आक्साइड की मात्रा बढ़ा दी जाय, तो रंग की चमक पुनः आ जाती है।

**बोरिक-अम्ल**—३ प्रतिशत तक बोरिक अम्ल की मात्रा से रंग में बहुत कम अन्तर पड़ता है, परन्तु अधिक मात्रा होने पर रंग बदलकर बादामी या वैगनी हो सकता है।

**एल्यूमिना**—एल्यूमिना डालने से रंजक का स्थायीपन कम हो जाता है, परन्तु अन्तः-प्रलेप रंजक में थोड़ी सीनी मिट्टी मिला देने से रंजक को प्रलेप के लिए उपयोगी होने में सहायता मिलती है।

**एण्टीमनी रंजक**—सिलीका तथा बोरिक आक्साइड की तरह एण्टीमनी भी अम्ल की भाँति व्यवहार करता है, अतः दूसरे धातवीय आक्साइडों से क्रिया कर यौगिक बनाता है। क्षार एण्टीमोनिएट श्वेत यौगिक होते हैं, जिनका श्वेत प्रलेपों तथा काँच कलइयों में काफी प्रयोग होता है। सोडियम एण्टीमोनिएट व्यापार में ल्यूकोनिन (Leu-Konin) के नाम बेचा जाता है और प्रलेप तथा काँच कलइयों को अपार-

दर्शकता प्रदान करने के लिए प्रयोग किया जाता है। एण्टीमनी से बना रजक केवल लैड एण्टीमोनिएट  $\{Pb_3(SbO_4)_2\}$  है, जो पीले रंग का होता है और बाजार में नैपिल्म यलो (Naples-yellow) के नाम से विक्रता है। इस रजक का रंग अवयवों की मात्रा के अनुपात तथा निस्तापन तापक्रम पर निर्भर होता है। लौह आक्साइड की थोड़ी-थोड़ी मात्रा के प्रयोग से रंग की आभा मुघारी जा सकती है। एण्टीमनी आक्साइड से बने पीले रजकों के कुछ मूल नीचे दिये जाते हैं—

	(१)	(२)	(३)	(४)
लाल सीसा	६०	४५	४०	४५
एण्टीमनी आक्साइड	४०	५०	४०	३०
सोडा ऐश	×	५	१२	×
लौह आक्साइड	×	×	८	२५

१ गुच्छ नैपिल्स पीला, २ हल्का पीला, ३ मध्यम पीला, ४ गहरा पीला।

श्वेतमाली ओपदीकारक वातावरण में  $१५०^{\circ}$  से० पर मिश्रण को निस्तापित करो। इन पीले रजकों में ४ गुना द्रावक मिलाने से अच्छा एनामेल रजक बनता है। प्रलेप रजक या अल्प प्रलेप रजक के रूप में इनका रंग स्थायी नहीं होता।

**कैडमियम रंजक**—पीले कैडमियम सल्फाइड का सीसा रहित काँच-कलदियों तथा प्रलेपों में प्रायः प्रयोग होता है, कारण सीसा की उपस्थिति प्रलेप के रंग को लैड सल्फाइड के बनने में बाला कर देती है। यह कैडमियम सल्फाइड, कैडमियम लवण (क्लोराइड या मल्फेट) के घोल में हाइड्रोजन-सल्फाइड गैस बहाकर बनाया जाता है। प्रलेप तथा काँच कलदियों को रँगने के लिए इस लवण का एक प्रतिशत काफी ठीक है। यह प्रायः पौमने में पूर्व काँचित चूर्ण में डाला जाता है। यदि इसे काँचित किया जाय तो गरम काँचित को पानी में डाल देने से यह श्वेत हो जाता है। प्रलेप या काँच कलाई के पकाने पर पीला रंग पुनः आ जाता है। ऐसा विन्यास किया जाता है कि कैडमियम मल्फेट काँचित में घुल जाता है, परन्तु प्रलेप के द्वारा पकाने पर मूदम कणों के रूप में फिर बाहर आ जाता है।

**स्वर्ण रंजक**—गोले के गुलाबी तथा लाल रजक प्रायः बनाये जाते हैं। ऑरिक क्लोराइड के घोल को स्टैन्य तथा स्टैनिक् क्लोराइडों के मिश्रित घोल में डालने से

बराबर मात्रा पानी में घुलाकर डालो। इन सबको फिर पूर्णरूप से वाष्पीकरण द्वारा सुखाओ। बचे हुए पदार्थ को पानी में घुलाओ तथा सरल पोरसिलेन पात्र के चूर्ण द्वारा इसे अवशोषित कर लो, सुखा लो। तत्पश्चात् निस्तापित कर लो। प्रयुक्त बिचे जानेवाले फ्लैटोनम की मात्रा पर ही रंजक की रजत शक्ति निर्भर करती है। एनामेल रंजक के रूप में प्रयोग करने के लिए इस रंजक में कोई मृदु द्रावक मिलाओ। प्रलेप रंजक तथा अन्त प्रलेप रंजक के रूप में प्रयोग करने के लिए किसी द्रावक के मिलाने की आवश्यकता नहीं होती।

**मिश्रित रंजक**—विभिन्न आक्साइडों के मिश्रण से नाना प्रकार के रंग उत्पन्न किये जा सकते हैं। निम्नलिखित मिश्रणों को ११६०° से० पर निस्तापित करने के बाद अच्छी तरह पीसो तथा धोओ। इन रंजकों को ३ से ४ प्रतिशत तक प्रलेप या कांच क्लर्न में मिलाने पर अच्छे रंग प्राप्त होते हैं।

अवयव नाम	(१)	(२)	(३)	(४)	(५)	(६)	(७)	(८)
फेरिक आक्साइड	३०	२०	१०	४०	—	—	—	१२
क्रोमिक आक्साइड	२०	३०	४०	१०	४०	५०	—	१०
कोबाल्ट	—	—	—	—	१०	—	१०	—
मँगनीज	—	—	—	—	—	—	१६	—
जिंक	२०	३०	४०	४०	—	—	३२	५०
फेल्सपार	—	—	—	—	२५	—	२४	—
जिप्सम	—	—	—	—	१०	—	—	—
वेओलिन	३०	२०	१०	१०	१५	५०	१८	२८

(१) गाढा चॉकलेट (२) गाढा चॉकलेट बादामी (३) हरा बादामी (४) गहरा बादामी (५) घासी हरा (६) गहरा हरा (७) नीला वैंगनी (८) पीला लाल।

८५०° से ९००° से० पर पूर्वनिस्तापित वेओलिन अधिक स्पष्ट रंजक उत्पन्न करती है। जिप्सम के स्थान पर प्लास्टर के पुराने साँचों का चूर्ण डालने से भी रंग में सुधार आता है।

कुछ हल्के रंगों के गूँन पट्टी दिये जाने हैं।

अवयव नाम	(१)	(२)	(३)	(४)	(५)
टिन आक्साइड	६६	६५	—	५०	—
बोरैक्स	३०	२५	—	—	१०
पोटैश डार्क प्रोमेट	४	—	३५	१०	—
बेओलिन	—	६५	३५	१०	८
लैंड-प्रोमेट	—	३०	—	—	२५
कोबाल्ट आक्साइड	—	०५	—	—	—
जिंक आक्साइड	—	—	१५	२५	५०
लोह आक्साइड	—	—	१५	५	३
योग	१००	१००	१००	१००	१००

१ बरसाइन (Lilac) २ बेंगली ३ हल्का बादामी ४ नारंगी ५ रक्त लाल।

भूरे तथा काले रंजक बनाने के कुछ सूत्र नीचे दिये जाने हैं। इन मिश्रणों को ११६०° मे० पर निम्नापित करने के पश्चात् धीमेकर अच्छी तरह धो लेना चाहिए।

	(१)	(२)	(३)	(४)
फेरिक प्रोमेट	१५	१०	३५	३०
कोबाल्ट आक्साइड	—	५	—	१५
मैगनीज-डार्क-आक्साइड	५	५	२५	१५

१ तथा २ भूरे रंजक हैं एव ३ और ४ एम्बर काले रंजक हैं। प्रलेप तथा काले कलरों में इन रंजकों की मात्रा १० प्रतिशत प्रयोग करनी चाहिए।

वरावर मात्रा पानी में घुलकर डालो। इन सबको फिर पूर्णतप से वाष्पीकरण द्वारा सुखाओ। वचे हुए पदार्थ को पानी में घुलाओ तथा सरन्ध्र पोरसिलेन पात्र के घूर्ण द्वारा इसे अवशोषित करा लो, सुखा लो। तत्पश्चात् निस्तापित कर लो। प्रयुक्त किये जानेवाले फ्लैटिनम की मात्रा पर ही रजक की रजन शक्ति निर्भर करती है। एनामेल रजक के रूप में प्रयोग करने के लिए इस रजक में कोई मृदु द्रावक मिलाओ। प्रलेप रजक तथा अर्ध प्रलेप रजक के रूप में प्रयोग करने के लिए किसी द्रावक के मिलाने की आवश्यकता नहीं होती।

मिश्रित रंजक—विभिन्न आक्साइडों के मिथुन से नाना प्रकार के रंग उत्पन्न किये जा सकते हैं। निम्नलिखित मिश्रणों को ११६०° सें० पर निस्तापित करने के बाद अच्छी तरह पीसो तथा धोओ। इन रजकों को ३ से ४ प्रतिशत तक प्रलेप या काँच कलई में मिलाने पर अच्छे रंग प्राप्त होते हैं।

अवयव नाम	(१)	(२)	(३)	(४)	(५)	(६)	(७)	(८)
फेरिक आक्साइड	३०	२०	१०	४०	—	—	—	१२
क्रोमिक आक्साइड	२०	३०	४०	१०	४०	५०	—	१०
कोबाल्ट	—	—	—	—	१०	—	१०	—
मैंगनीज	—	—	—	—	—	—	१६	—
जिंक	२०	३०	४०	४०	—	—	३२	५०
फेल्सपार	—	—	—	—	२५	—	२४	—
जिप्सम	—	—	—	—	१०	—	—	—
केओलिन	३०	२०	१०	१०	१५	५०	१८	२८

(१) गाढा चॉकलेट (२) गाढा चॉकलेट बादामी (३) हरा बादामी (४) गहरा बादामी (५) धासी हरा (६) गहरा हरा (७) नीला धैरणी (८) पीला लाल।

८५०° से ९००° सें० पर पूर्वनिस्तापित केओलिन अधिक स्थायी रंजक उत्पन्न करती है। जिप्सम के स्थान पर प्लास्टर के पुराने साँचों का घूर्ण डालने से भी रंग में सुधार आता है।

कुछ हलके रंगों के सूत्र यहाँ दिये जाते हैं ।

अवयव नाम	(१)	(२)	(३)	(४)	(५)
टिन आक्साइड	६६	६५	—	५०	—
बोरैक्स	३०	२५	—	—	१०
पोटाश डार्क क्रोमेट	४	—	३५	१०	—
कैओलिन	—	६५	२५	१०	८
सैंड-क्रोमेट	—	३०	—	—	२५
कोबाल्ट आक्साइड	—	०५	—	—	—
जिंक आक्साइड	—	—	१५	२५	५०
लौह आक्साइड	—	—	१५	५	३
योग	१००	१००	१००	१००	१००

१ बकाइन (Lilac) २ बैंगनी ३ हलका बादामी ४ नारंगी ५ रक्त लाल ।

भूरे तथा काले रंजक बनाने के कुछ सूत्र नीचे दिये जाते हैं । इन मिश्रणों को ११६०° से० पर निस्तापित करने के पश्चात् पीसकर अच्छी तरह धो लेना चाहिए ।

	(१)	(२)	(३)	(४)
फेरिक क्रोमेट	९५	९०	७५	७०
कोबाल्ट आक्साइड	—	५	—	१५
मैगनीज-डार्क-आक्साइड	५	५	२५	१५

१ तथा २ भूरे रंजक हैं एव ३ और ४ एकदम काले रंजक हैं । प्रलेप तथा काँच कलइयों में इन रंजकों की मात्रा १० प्रतिशत प्रयोग करनी चाहिए ।

## पंचम अध्याय

### धातवीय चमक तथा रंजन विधियाँ

मृत्सामग्रियों, जैसे काँच, श्वेत मृत्पात्रों, पोरसिलेन पात्रों तथा काँच क्लर्डियुक्त पात्रों पर रंगीन दीप्ति या चमक उनकी सुन्दरता बढ़ाने के लिए दी जा सकती है। यह चमक पात्र के चिकने तल को कुछ चुनी हुई धातुओं की बहुत पतली तह से ढँककर उत्पन्न की जा सकती है। ये धातुएँ ताप द्वारा पिघलाकर पात्र के तल पर स्थिर कर दी जाती हैं। इस पतली तह पर पड़नेवाली प्रकाश-किरणें परावर्तित होकर मोती के समान दीप्ति उत्पन्न करती हैं, जो इस चुनी हुई धातु की एक विशेषता है। इस कार्य में प्रयुक्त की जानेवाली धातुएँ दो प्रकार की होती हैं। प्रथम वर्ग में वे धातुएँ हैं, जो कोई रंग नहीं उत्पन्न करती, बल्कि केवल दीप्ति-प्रभाव ही उत्पन्न करती हैं। ये धातुएँ बिस्मथ, सीसा, जस्ता तथा एल्यूमिनियम हैं। द्वितीय वर्ग की धातुएँ विशेष प्रकार की रंगीन चमक तथा आभा उत्पन्न करती हैं। इन धातुओं में यूरेनियम, ताँबा, लोहा, कोबाल्ट, निकिल कैडमियम आदि हैं। अच्छी प्रकार चुनी हुई दो या दो से अधिक धातुओं के मेल से बहुत ही मनोहारी रंग उत्पन्न हो सकते हैं।

प्राचीन अरब तथा इटली निवासी मृत्सामग्रियों पर चमक उत्पन्न करने की इस कला में बहुत ही दक्ष थे। जब मूरों ने स्पेन को जीता था, तो उन्होंने मुगहली चमकवाली टालियों से मस्जिदों बनवायी थी, जो काफी दूर से देखी जा सकती थी। चमक चढ़े हुए प्राचीन पात्र यूरोपीय देशों के अजायबघरों में अब भी देखे जा सकते हैं।

धातवीय चमक उत्पन्न करने की प्राचीन विधियाँ अनिश्चित हैं, कारण उनसे हर बार रंग की एक ही आभा नहीं प्राप्त होती। ताँबे में चाँदी की बहुत थोड़ी-सी मात्रा मिलाकर, ताँबे का सर्वाधिक उपयोग लाल से लेकर कांस्य रंग तक की चमक उत्पन्न करने में होता था। ताँबे की चमक के लिए निम्नलिखित अनुपात से अच्छा परिणाम निकलता है।

पापर कार्बोनेट	१७	१८	२७
मिल्पर कार्बोनेट	१	२	३
बिस्मिय कार्बोनेट	१२	१०	—
(लाल) गेरु	७०	७०	७०

चाँदी की थोड़ी मात्रा ताँबे को शीघ्र ही पिघला देती है तथा ताँबे के लाल रंग को नीली आभा प्रदान करती है। बिस्मिय ताँबे का गलनाङ्क अधिक कम करता है, तथा ताँबे के लाल रंग को मोती की सीप जैसी आभा प्रदान करता है। लाल गेरु की उपस्थिति केवल मिश्रण की मात्रा बढ़ाती है तथा प्रलेप को ब्रश द्वारा लगाने में सरलता प्रदान करती है। अवयव महीन पीस लिये जाने हूँ और तब पानी और टैंगेकेन्थ गोंद के साथ गारा-जैसा प्रलेप बना लिया जाता है। यह प्रलेप पात्र की चिकनी सतह पर समान रूप से मोटी तह में मृदु ब्रश द्वारा लगा दिया जाता है तथा छाया में धीरे-धीरे सुखाया जाता है। क्षीप्रतापूर्वक सुखाने से सूखे प्रलेप पर सूक्ष्म दरारें पड़ सकती हैं। ये दरारें अन्त में चमकीली सतह पर निशान बन जायेंगी। अब सूखे हुए पात्र भट्ठी में पकाये जाने हूँ। भट्ठी में पात्र काफी शक्तिशाली अवकारक वातावरण में पकाये जाने चाहिए। भट्ठी के अन्दर अवकारक वातावरण उत्पन्न करने के लिए भट्ठी के प्रकोष्ठ में लकड़ी के टुकड़े फेंके जा सकते हैं। पकाने का तापक्रम इतना अधिक न हो कि लाल गेरु गल जाय, अन्यथा यह पात्र के चिकन प्रलेपन पर चिपक जायगा। पकाने के परचान् पात्र का तल षठोर ब्रश से साफ किया जाता है तथा पानी के साथ धोया जाता है।

मृत्पात्रों पर चमक उत्पन्न करने की वर्तमान विधियाँ प्राचीन विधियों से बिलकुल भिन्न हैं। आजकल प्रयोग की जानेवाली धातु सर्वप्रथम रेजिनेट, लिनोलिएट या नैफथीनेट जैसे घातवीय साबुनों में परिवर्तित कर ली जाती हैं। ये घातवीय साबुन पानी में अपुलनशील परन्तु कुछ वाष्पशील घोलकों, जैसे तारपीन का तेल, टौलीन (Tou-lene), नाइट्रोबेंजीन, रोडमेरी का तेल, स्पाइक लैंडेण्डर तेल तथा वेंजोल आदि में घुलनशील होते हैं। ये साबुन पात्र के घरातल पर सरलतापूर्वक मुलायम ब्रश द्वारा या बौठार-विधि द्वारा लगाये जा सकते हैं। समान रंग तथा चमक प्राप्त करने के लिए साबुन की परत का समान होना परमावश्यक है। पतली तैलीय परत सरलता से मूख जाती है; परन्तु सुखाने की क्रिया धीमी होनी चाहिए। सूखे हुए पात्र बाद में भट्ठी में पकाये जाने हूँ। विभिन्न प्रकार के पात्रों के लिए भट्ठी का तापक्रम ६००° से ९००° में० के बीच रखा जाता है। श्वेत प्रलेपित मृत्पात्रों तथा पीरसिलेन पात्रों के लिए भट्ठी

का तापक्रम  $200^{\circ}$  में  $200^{\circ}$  से० के बीच होता है, परन्तु कांच तथा कांच कलई युक्त बर्तनों के लिए तापक्रम कम रहता है।

पकाते समय धातवीय साबुन के कार्वनिक यौगिक जल जाते हैं और भट्टी के प्रकोष्ठ में अवकारक वातावरण उत्पन्न करते हैं, जिसके कारण धातवीय यौगिक धातु के रूप में बदल जाते हैं। धातुओं की बहुत पतली परत गलकर पात्रतल पर चिपक जाती है। यह धातु की पतली परत चुनी हुई धातुओं के अनुसार विशेष रंग तथा चमक उत्पन्न करती है।

धातवीय साबुन निम्न विधिसे बनाये जा सकते हैं। सर्वप्रथम पानी में घुलनशील रोझिन, अलसी या तीसी के तेल (Linseed oil) या नैफथीनिक अम्ल का वास्टिक सोडा के साथ क्षार साबुन बना लेते हैं। मोडियम कार्बोनेट का प्रयोग जहाँ तक हो, नहीं करना चाहिए, कारण वचा हुआ कार्बोनेट धातवीय लवणों में क्रिया करके उन्हें अघुलनशील धातवीय कार्बोनेट के रूप में अवक्षेपित कर देगा। ये धातवीय कार्बोनेट वाष्पशील घोलकों में घुलनशील नहीं होते। धातवीय साबुन बनाने के लिए अवयव निम्नलिखित अनुपात में लिये जा सकते हैं—

	कार्मिक सोडा	
स्वच्छ रोझिन	१००	१३०
विमुद्ध तीसी का तेल	१००	१४५
नैफथीनिक अम्ल	१००	१२५
(एसिड वेल्यू १७५)		

वास्टिक सोडा को  $30-40^{\circ}$  Be° या लगभग ३५ प्रतिशत गादपन का घोल बनाने के लिए पानी में घोले। रोझिन को पिघलाओ या तेल को गरम करो और तब क्षारीय घोल को धीरे-धीरे विलोडते हुए मिलाओ। जब पूरा क्षार रोझिन या तेल में पड़ जाय, तो इन सबको उस समय तक गरम रखो, जब तक कि साबुनीकरण पूर्ण न हो जाय। साबुनीकरण के पूर्ण होने का पता निम्नलिखित परीक्षण से लगाया जा सकता है।

रोझिन के साबुन के लिए—साबुन का छोटा-सा टुकड़ा कुछ पानी से भरी परखनली में डालकर खूब अच्छी तरह हिलाओ। यदि रोझिन पूर्ण रूपेण साबुनीकृत हो गया है, तो पूरा साबुन पानी में घुल जायगा और पानी को दूधिया श्वेत कर देगा। असाबुनीकृत भाग नाँचे बैठ जायगा।

अलसी के तेल या नैफथीनिक साबुनों के लिए—साबुन के छोटे से टुकड़े को मोल्दा कागज में रखकर दबाओ। यदि साबुन में बिना निया किये हुए तेल या अम्ल का कुछ

अन है, तो वह वागज द्वारा सोख लिया जायगा और वागज पर अल्प पारदर्शक चिह्न हो जायगा।

प्रयोग से पूर्व साबुन का पानी के साथ २० प्रतिशत घोल बना लो। धातवीय साबुन बनाने के लिए धातु का ऐसा लवण लिया जाता है, जो पानी में घुलनशील हो। अच्छा परिणाम पाने के लिए धातवीय लवणों का पानी में १० प्रतिशत घोल बना लिया जाता है। इस कार्य के लिए तांबा, मैंगनीज, कोबाल्ट, जस्ता तथा एल्यूमिनियम के सल्फेट, लोहे तथा टिन के क्लोराइड और सीसे, बिस्मिथ तथा यूरेनियम के नाइट्रेट लवण लिये जा सकते हैं। ये दोनों घोल ठंडी अवस्था में ही तब तक मिलाये जाते हैं, जब तक कि अवक्षेपण पूर्ण न हो जाय। जब वही जैसा अवक्षेप गरम पानी से अच्छी तरह धोया जाता है। बाद में धुले हुए अवक्षेप को गरम हवा द्वारा शीघ्रतापूर्वक सुखा लिया जाता है। यदि अँधेरे में सुखाया जाय तो और भी अच्छा हो, कारण जब रोजीनेट तेज प्रकाश तथा हवा में काफी देर तक रख दिया जाय, तो वह ओपदीकृत होकर धोलको में अघुलनशील हो जाता है। रोजीनेट की अपेक्षा लिनोलिएट अधिक स्थायी होने हैं, परन्तु इस बात में नैपथीनेट सबसे अधिक स्थायी होने हैं। अतः रखना हो तो इन धातवीय साबुनों को धोलक में घुलाकर डाट लगी हुई बोतलों में भरकर रख देना चाहिए। क्षारीय साबुन को अवक्षेपित करने के लिए कितना धातवीय लवण लगेगा, यह नीचे सारणी में दिया गया है।

साबुन ५० ग्राम	लवण प्रागो में	धातवीय साबुन की प्रवृत्ति	
सोडियम लिनोलिएट	कापर सल्फेट	२१.२	हरा, ठोस।
	मैंगनीज सल्फेट	१३.०	पीला बाबामी, मुलायम ठोस।
	कोबाल्ट क्लोराइड	२०.०	काला, शुष्क, ठोस।
	लैंड नाइट्रेट	२४.२	हलका बाबामी, चिपचिपा ठोस।
	फेरिक क्लोराइड	१६.६	काला, शुष्क ठोस।
सोडियम नैपथीनेट	कापर सल्फेट	१८.५	हरा, कठोर ठोस।
	जिक सल्फेट	१६.५	श्वेत, काफी चिपचिपा ठोस।
रोजिन साबुन	कापर सल्फेट	२८.८	हरा, ठोस।
	लैंड नाइट्रेट	२०.५	मासल रंग का गारे जैसा।
	जिक सल्फेट	२३.२	श्वेत, चिपचिपा।
	मैंगनीज सल्फेट	१३.५	गुलाबी, मुलायम।
	कोबाल्ट नाइट्रेट	२७.५	हलका बैंगनी ठोस।

गीली विधि से धातवीय सावुन बनाने के पश्चात् उन्हें गरम पानी से खूब अच्छी तरह धो लेना चाहिए, जिससे सावुन में उपस्थित कोई भी पानी में घुलनशील लवण न रहे। धोये हुए सावुनो को हवा की भट्टी में  $60^{\circ}-80^{\circ}$  में ० पर सुखाया जाता है। अधिक तापक्रम से कुछ सावुन पिघल सकते हैं। सुखाने के पश्चात् इन सावुनों में नमी ०-३ प्रतिशत तक रहती है। इन सावुनों को पूर्णरूपेण सुखाने में सदैव विच्छेदन का भय रहता है।

कुछ धातवीय सावुनो के विश्लेषण के परिणाम नीचे दिये जाते हैं।

सावुन	नमी का प्रतिशत	सम्पूर्ण राख का प्रतिशत	धुली राख का प्रतिशत
लैंड लिनोलिएट	१.९	२८.६	२७.८
कोवाल्ट लिनोलिएट	२.८	१२.६	१०.५
मैगनीश लिनोलिएट	१.३	१३.५	१२.२
लौह लिनोलिएट	०.५	१४.१	१२.६
टिन रोजीनेट	०.९	२९.४	२८.५
विस्मिथ रोजीनेट	०.१	१३.२	१२.९
टिन नैफथीनेट	०.५	२०.७	२०.१
विस्मिथ नैफथीनेट	०.२	१६.५	१६.१

टिन और विस्मिथ के सावुन बनाने में विशेष सावधानी की आवश्यकता होती है। जब स्टेनस क्लोराइड या विस्मिथ नाइट्रेट पानी में घुलाये जाते हैं, तो आक्सी लवणों में परिवर्तित हो जाते हैं। ये आक्सी लवण पानी में आलम्बन रूप में रहते हैं तथा इन्हें उचित अम्लो को डालकर घुला लेना चाहिए। परन्तु जब ये अम्लीय घोल क्षारीय सावुन के घोल में डाले जाते हैं, तो बना हुआ सावुन इन मुक्त खनिजाम्लो से विच्छेदित हो जाता है। इस कठिनाई को दूर करने के लिए सावुनघोल में मुक्त कार्बोनेट सोडा, मुक्त खनिजाम्लो को उदासीन करने के लिए काफी मात्रा में होना चाहिए। यदि यह सावधानी न बरती गयी तो क्षार सावुन के विच्छेदन से प्राप्त तेल तथा अम्ल द्रव की सतह पर तर्रते देखे जायेंगे।

टिन तथा विस्मिथ सावुन बनाने के लिए अम्ल और कार्बोनेट सोडा की आवश्यक मात्राएं आगे दी जाती हैं।

साबुन ५० ग्राम	घातवीय लवण	उत्पादन	साबुन की प्रकृति
{ रोजिन साबुन { कास्टिक सोडा-२५ ग्राम	स्टैनस क्लोराइड-२४ ग्राम हाइड्रोनलोरिक अम्ल-२२ घ से	५० ग्राम	पीला चूर्ण ।
{ नैपथीनिक साबुन { कास्टिक सोडा-३३ ग्राम	स्टैनस क्लोराइड-१७ ५ ग्राम हाइड्रोनलोरिक अम्ल-३० घ से	३० ,,	पिघला चिप- चिपा गारे जैसा ।
{ नैपथीनिक साबुन { कास्टिक सोडा-२२ ग्राम	बिस्मिय सबनाइट्रेट-१२ ग्राम शीरे का अम्ल-२२ घ० से०	२८ ,,	पिघला चिप- चिपा तथा पीले रंग का ।

बिस्मिय, जस्ता तथा सीसे की चमक शुष्क विधि से भी उत्पन्न की जा सकती है।  $3C_{24}H_{52}O_2 + 2Bi(NO_3)_3 \cdot 5H_2O = Bi_2(C_{48}H_{104}O_5)_3 + 6HNO_3 + 5H_2O$

२५ ग्राम रोजिन लेकर कम तापक्रम पर पिघला लो। अब तरल रोजिन में विलोडित हुए १० ग्राम बिस्मिय नाइट्रेट का महीन चूर्ण या ७ ग्राम बिस्मिय सबनाइट्रेट का महीन चूर्ण डालकर तब तक विलोडो, जब तक कि बादामी रंग का पिण्ड न बन जाय। इस बादामी पिण्ड में ७५ घन सेंटीमीटर स्पाइक लवण्डर तेल डालकर इतना विलोडो कि बादामी ठोस पदार्थ तेल में घुल जाय। अब आग पर से उतार लो और बर्तन को ढककर २४ घण्टे ऐसा ही रखा रहने दो, जिससे अघुलनशील पदार्थ जमकर नीचे बैठ जायें। स्वच्छ द्रव को ऊपर से निधारकर डाट लगी बोटली में प्रयोग के लिए रख लो। शेष बिना घुले पदार्थ को नये मिश्रण के साथ फिर प्रयोग किया जा सकता है। यदि स्वच्छ द्रव पात्र पर लगाने के विचार से काफी पतला है, तो ब्रश के साथ प्रयोग करने से पूर्व पोरसिलेन की तस्तरी में थोड़ी सी मात्रा को हवा में खुला छोड़कर गाढा किया जा सकता है। जस्ते व सीसे की चमक इसी विधि से उनके एसीटेटों का प्रयोग करके बनायी जाती है। तीन भाग रोजिन के साथ एक भाग इन धातुओं के एसीटेट का प्रयोग करो। सात भाग धातु रेजिनेट के लिए सात भाग तारपीन के तेल का प्रयोग करो।

टिन की चमक इससे भिन्न विधि से तैयार की जाती है। दस भाग गन्धक बालसम को गरम करो। इसमें अविराम विलोडन के साथ ३ ५ भाग स्टैनस क्लोराइड मिलाओ। जब श्यान द्रव में टिन लवण लगभग घुल जाय, तो इसमें २२ भाग विशेष प्रकार से बना लवण्डर तेल मिलाओ। यह तेल मिश्रण छ भाग लवण्डर के तेल, तीन भाग क्लोव का तेल तथा एक भाग नाइट्रोबेंजीन मिलाकर बनाया जाता है। इन सबको उस समय

दिया जाय तो सजावट शीघ्र ही धिस जायगी। इस कारण सोने के साथ र्होडियम (Rhodium) या क्रोमियम की थोड़ी-सी मात्रा मिला दी जाती है। ये धातुएँ सोने के धिसने को कम करती हैं। कभी-कभी तरल स्वर्ण में प्रयोग होनेवाले सोने का प्रतिशत कम करने के लिए लौह तथा यूरेनियम का भी प्रयोग किया जाता है। प्रायः तरल स्वर्ण बनाने में १०-१२ प्रतिशत शुद्ध सोने का प्रयोग किया जाता है।

प्रायः तरल स्वर्ण बनाने में औरिक क्लोराइड का प्रयोग करते हैं। औरिक क्लोराइड, शुद्ध सोने को अम्लराज (Aqua-Regia) में घुलाकर बनाया जाता है। यह औरिक क्लोराइड नाइट्रिक अम्ल तथा हाइड्रोक्लोरिक अम्ल से रहित होना चाहिए। ३५ ग्राम सोने को लगभग २०० c c. ताजा बने हुए अम्लराज की आवश्यकता होती है। तीन भाग सान्द्र हाइड्रोक्लोरिक अम्ल में एक भाग सान्द्र नाइट्रिक अम्ल मिलाकर प्रयोग से पूर्व अम्लराज बनाया जा सकता है।

१२ प्रतिशत सोने का प्रयोग करते हुए १०० ग्राम तरल स्वर्ण बनाने के लिए निम्नलिखित अवयव प्रयुक्त किये जा सकते हैं—

(१) गोल्ड ग्लैस (४५ प्रतिशत सोना)	२६ ७ ग्राम
(२) विस्मिय रेजिनेट (६ प्रतिशत विस्मिय आक्साइड)	६ ५ ग्राम
(३) क्रोम रेजिनेट (४ प्रतिशत क्रोमियम आक्साइड)	१२ "
(४) र्होडियम रेजिनेट (३ ५ प्रतिशत र्होडियम)	१२ "
(५) रोज मेरी तेल	२३० "
(६) फेनेल ( Fennel ) तेल	९८ "
(७) एस्फाल्ट घोल (५० प्रतिशत नाइट्रोबेन्जीन)	१४० "
(८) साधारण रजिन ( Rosin ) घोल	१७६ "
(५० प्रतिशत तारपीन का तेल)	

---

१००० "

निम्नलिखित सूत्र से एक सस्ता तरल स्वर्ण बनाया जा सकता है। सोने के कुछ भाग के बदले लोहा डाला जाता है। इसमें क्रोमियम और र्होडियम भी नहीं डाला जाता, कारण लोहे से सोने को परत इतनी काफी कठोर हो जाती है कि साधारण अर्थस सहन कर सके।

गोल्ड ग्लैस	४०
विस्मिथ रेजीनेट	२५
लौह रेजीनेट	२०
एसफाल्ट घोल	१५
(नाइट्रोबेंजीन में)	१००

उपर्युक्त अवयवों को उनके घोलों में घुला लेना चाहिए। उसके बाद एक यान्त्रिक मिश्रक में एसफाल्ट घोल के साथ मिला लेना चाहिए।

**गोल्ड ग्लैस बनाना**—बड़े पोरसिलेन के तसले में गन्धक वाल्सम लो। अचिराम विलोडन के साथ इसमें इतना औरिक क्लोराइड डालो कि मिश्रण में सोना ४५ प्रतिशत हो जाय। औरिक क्लोराइड का घोल काफी तनु होना चाहिए। तेज विलोडन के लिए पदार्थों का गरम करना आवश्यक है। इसके बाद क्रियाएँ पूर्ण होने के लिए २४ घण्टे तक इसे ऐसा ही छोड़ दो।

ऊपर के स्वच्छ द्रव को निधारकर बँठे हुए काले पिण्ड से अलग कर लो तथा काले पिण्ड को ५ या ६ बार गरम पानी से इतना धोओ कि धोनेवाले पानी में हाइड्रो-क्लोरिक अम्ल न आये। धोनेवाले पानी को भी इकट्ठा कर लो, कारण उसमें भी कुछ सोने का घोल है। काले पदार्थ को तरल में रगडकर तथा कभी-कभी गरम करके उसकी सब नमी को दूर कर दो। अब यह दूसरे अवयवों के साथ मिलाने के लिए तैयार है।

तरल स्वर्ण के सभी अवयव उपर्युक्त गोल्ड ग्लैस में मिलाओ और कुछ घण्टो तक अच्छी तरह हिलाओ। जहाँ तक हो सके यान्त्रिक हलिलन, का प्रयोग करो, कारण इससे विलोडन अच्छा होता है। इसके पश्चात् घोल को अच्छी प्रकार बन्द करके बोटलों में रखो। रेजीनेट घोल इसी अप्प्याय में बताया गयी विधि से बनाना चाहिए। एसफाल्ट घोल तूलिका द्वारा द्रव को पात्र पर लगाने में सहायक होता है।

तरल स्वर्ण को दूसरे घातवीय रेजीनेटों के साथ मिलाने से विभिन्न रंगीन चमकें उत्पन्न की जा सकती हैं।

१ नीली चमक	
तरल स्वर्ण	१ भाग
टिन रेजीनेट	४ भाग
विस्मिय रेजीनेट	१० भाग
२ हरी चमक	
नीली चमक	३ भाग
यूरेनियम रेजीनेट	२ भाग
३ गुलाबी चमक	
तरल स्वर्ण	१ भाग
टिन रेजीनेट	१ भाग
विस्मिय रेजीनेट	४ भाग

वृद्धिमान चित्रकार विभिन्न अवयवों का अनुपात बदलकर विभिन्न प्रकार की आभाएँ उत्पन्न कर सकता है।

**रंजन-विधियाँ:**—मृत्पात्रों को सजाने के लिए रंगीन प्रलेप का प्रयोग करने तथा प्रलेपित तल पर घातवीच चमकें उत्पन्न करने के अतिरिक्त और भी बहुत-सी विधियाँ काम में लायी जाती हैं। मुख्य विधियाँ निम्नलिखित वर्गों में बाँटी जा सकती हैं।

१. चित्राकन विधि।
२. वीछार विधि।
३. छापा विधि।
४. जलचित्र विधि।
५. छिडकाव विधि।
६. सरन्ध्र प्रलेपन विधि।

मृत्पात्रों पर रंग चढ़ाने के लिए तूलिका सरलतम साधन है। तूलिका द्वारा सरलतापूर्वक रंग चढ़ाने के लिए रंजक चूर्ण के साथ कुछ तेल तथा गोद जैसे पदार्थ मिला लेने चाहिए, जिससे द्रव सूख जाने पर रंजक पात्र पर चिपका रहे। इस उद्देश्य के लिए, विशेष कर पके हुए सरन्ध्र पात्रों पर चित्राकन के लिए जो तेल साधारणतः प्रयोग किया जाता है, उसे चिपचिपा तेल ( Fat-oil ) कहते हैं।

यह चिपचिपा तेल निम्नलिखित अवयवों को एक साथ भाप ऊष्मक में गरम करके बनाया जा सकता है।

तारपीन का तेल      ७ भाग

रंजन (Rosin)      २ भाग

दूसरी विधि में तारपीन के तेल में १-२ प्रतिशत पक्का हुआ गाढ़ा (Thickly Boiled) अलसी का तेल अच्छी तरह गिलाने से भी चिपचिपा तेल बनाया जा सकता है।

इस माध्यम के साथ अच्छी तरह मिलाये गये रंजक चूर्ण पात्र द्वारा अवशोषित हुए बिना, पात्र पर सरलतापूर्वक लगाये जा सकते हैं। तारपीन का तेल शीघ्रता से वाष्पशील हो जाता है तथा रंजन या अलसी का तेल पात्र पर रंजक चूर्ण को स्थिर करने के लिए बच जाता है। इसमें कार्बनिक पदार्थों के कार्बनीकरण द्वारा सजावट के लपट होने का डर भी नहीं रहता।

प्रलेपित पात्र के तल पर चित्राकन के लिए चिपचिपे तेल के स्थान पर थोड़ी-सी गिलसरीन या गोद के पानी का प्रयोग किया जा सकता है।

बौछार-विधि—अन्त प्रलेप रंजक तथा प्रलेप तल-रंजक दोनों के ही लिए बौछार-विधि का प्रयोग किया जा सकता है। इसके लिए मुई बौछार यन्त्र काम में लाया जाता है। इस यन्त्र में २०-३० पाँड प्रतिवर्ग इंच दबाववाली हवा के प्रयोग से बौछार होती है।

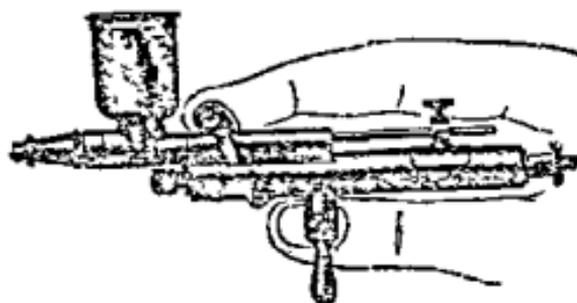

चित्र २२ रंजन के लिए मुई बौछार-यन्त्र

अन्त प्रलेप रंजन के लिए रंजक को तारपीन के तेल तथा थोड़े से चिपचिपे तेल के साथ अच्छी तरह मिलाकर एक पतले द्रव के रूप में कर लेना चाहिए।

प्रलेप तल रजक के लिए एनामेल रजक चूर्ण को इतने पानी के साथ मिला लिया जाता है कि लकड़ी का टुकड़ा उसमें सीधा खड़ा रह सके। पानी के साथ थोड़ा गोंद भी डाल लेने से पानी सूख जाने पर भी रजक चिपका रहता है।

छापना—स्वेत मृत्पात्र प्रायः चिकन-प्रलेपन से पूर्व रंगीन नक्शे छापकर सजाये जाते हैं। इस उद्देश्य के लिए नीले और हरे रजको का अधिक उपयोग होता है, कारण ये रजक प्रलेप पकाने के उच्च तापक्रम पर नष्ट नहीं होते। निम्नलिखित अवयव-अनुपात अच्छे छापा-रजक बनाने में प्रयुक्त किये जा सकते हैं—

छापने का नीला रजक		छापने का हरा रजक	
कोबाल्ट आक्साइड	६०	नीम आक्साइड	३२
चकमक	२०	कोबाल्ट	८
फेन्सपार	१०	एल्यूमिना	२५
चीनी मिट्टी	१०	फेन्सपार	१५
	<u>१००</u>	चकमक	१८
		स्वेत सीसा	२
			<u>१००</u>

उपर्युक्त मिश्रणों को ११००° से० पर निस्तापित करो। अच्छी तरह पीसो, जिससे २५० नम्बरवाली चलनी से सब छन जाय। प्रयोग से पूर्व रजक को अच्छी तरह धो लो।

छापने की क्रिया सरलतापूर्वक होने के लिए रजक को किसी छाप-तेल के साथ मिलाकर जितना सम्भव हो गाढ़ा बना लिया जाय। छाप-तेल निम्न प्रकार से बनाया जाता है—

विद्युद्ध अलसी का तेल	$\frac{3}{4}$ पाईट
मैस्टिक गोद	$\frac{1}{4}$ औंस
अम्बर गोंद	$\frac{1}{4}$ औंस
स्वेत सीसा	$\frac{1}{4}$ औंस

उपर्युक्त अवयवों को धीरे-धीरे इतना उबालो कि शीरा (Molasses) के बराबर गाढ़े हो जायें। इसे डिब्बों में ढक्कन करके कुछ दिन रखो। तेल जितने दिन रखा जायगा उतना ही उत्तम होगा।

छाप-तेल बनाने की एक प्राचीन विधि—

एक क्वार्ट तीसी के तेल तथा आधे पाइंट रंप तेल के मिश्रण को उवालो । जब मिश्रण उबल रहा हो, तभी १ आंस रंजन तथा १ आंस श्वेत सीसा और लकड़ी का अलकतरा डालो । इसे लौ-रहित स्पष्ट आंच पर उवालना चाहिए, जिससे आग न पकड़ ले और तब तक उवालना चाहिए कि मिश्रण इतना चिपचिपा हो जाय कि जब इस मिश्रण को ठंडी प्याली में डालकर उँगलियों की सहायता से उसकी चिपचिपाहट का अनुमान करे, तो इस मिश्रण पर से उँगली उठाने पर ५ या ६ इंच या इसमें अधिक लम्बा तार निकल आवे ।

अब तेल को ठण्डा होने दो और जैसे ही बुलबुले निकलना बन्द हो जायें, इसे आधे पाइंट अलकतरा के तेल के साथ विलोडो । तीसी का तेल जितना पुराना होगा उतना ही कम समय लगेगा और अच्छा उबल जायगा । रखने पर इस प्रकार के बने तेल के गुण भी सुधर जाते हैं । एक अच्छे छाप-तेल से ऐसी ठोस छपाई प्राप्त होनी चाहिए, जो पात्र पर रुक सके और धुल न जाय ।

रंप तेल अलसी या तीसी के तेल को कम कठोर बनाता है । मैस्टिक, आरीगन वाल्सम, कैनाडा वाल्सम या रंजन तेल, तेल-मिश्रण को गाढा करने के लिए प्रयोग किये जाते हैं, परन्तु यदि ये पदार्थ अधिक मात्रा में मिला दिये गये तो रंग के धुल जाने की सम्भावना रहती है ।

लकड़ी के अलकतरा या ऐसफाल्टम का कार्य, रंजको को पात्र पर अच्छी तरह चिपकाने में सहायक होना है और इस प्रकार धोने पर धुल जाने के डर को समाप्त कर देना है । बहुत थोड़ी-सी मात्रा में श्वेत सीसा, लैंड एसीटेट, मैगनीज थोरेट या मैगनीज आक्साइड तेल को चिपकनेवाला बना देते हैं; परन्तु यदि सावधानी का प्रयोग न किया गया तो तेल के ऊपर इन सब यौगिकों की एक परत बन जाती है ।

छाप-तेल में अच्छी तरह मिले हुए रंजक को सर्वप्रथम गरम तबतरी पर डालकर पतला कर लिया जाता है । उसके पश्चात् उसे चाकू या स्पंजुला की सहायता से नक्काशी खुदी हुई प्लेट पर फैला दिया जाता है । यह प्लेट तबि की बनी हुई होती है । रंजक नक्काशियों को खुदाइयों में भर जाता है । अधिक रंजक उसी चाकू से खुरचकर हटा दिया जाता है । अब प्लेट का तल एक मोटी गद्दी से साफ कर दिया जाता है । इस प्रकार अब केवल खुदाई में भरा हुआ रंजक ही रह जाता

है। इसके पश्चात् एक बहुत ही पतले कागज पर घुलनशील साबुन की एक पतली परत तूलिकाकी सहायता से लगा दी जाती है तथा कागज को प्लेट पर इस प्रकार रख दिया जाता है कि कागज का साबुन-बोलवाला भाग प्लेट को छूता रहे। इस साबुन के घोल को साइज (Size) कहते हैं। इसके पश्चात् पूरी प्लेट फ्रैन्ट की मोट्टी गद्दी लगे हुए बेलने से दबायी जाती है। अब प्लेट फिर गरम की जाती है और पतला कागज बाहर निकाल लिया जाता है। कागज पर खुदाइयों के निशान आ जाते हैं।

इस प्रकार प्राप्त, छपा हुआ पतला कागज सरन्ध्र पात्र पर रखकर फ्रैन्ट गद्दी द्वारा थोड़ा-सा दबाकर उसकी सिलवटें निकाल दी जाती हैं। बाद में कठोर तूलिका द्वारा रगड़ दिया जाता है। इसके पश्चात् उसे ऐसा ही कुछ समय तक छोड़ देते हैं, जिससे सरन्ध्र पात्र रजक को अवशोषित कर सके। अब पात्र पानी की नौद में डुबो दिये जाते हैं। थोड़ी देर पानी में रहने से पतला कागज पात्र से छूट जाता है। कागज को स्पञ की सहायता से धीरे-धीरे हटा दिया जाता है।

सुखाने के पश्चात् पात्र पर प्रलेप चढाया जाता है।

छापने के लिए 'साइज' एक पीण्ड घुलनशील साबुन तथा एक औंस सोडा को एक गैलन पानी में उबालकर बनाया जा सकता है।

बड़े-बड़े कारखानों में छपाई का काम बेलन-यन्त्र द्वारा किया जाता है। इस विधि में केवल दो-तीन रंगों के नक्शों ही एक साथ प्रयोग किये जा सकते हैं।

छपाई की विधि से सरन्ध्र तथा प्रलेपित दोनों ही प्रकार के मृत्पात्र सजाये जा सकते हैं।

उचित प्रलेप-घोले में डुबोने से पूर्व सरन्ध्र छपे हुए पात्रों पर सर्वप्रथम स्पञ की सहायता से बहुत ही तनु प्रलेप घोल की एक परत चढा दी जाती है। इस प्रलेप घोले को गन्धकाम्ल द्वारा अम्लीय कर लिया जाता है। इस प्रारम्भिक क्रिया से छापने में प्रयोग की गयी तेल की तह नष्ट हो जाती है और पात्र के बिना छपे हुए तल की अवशोषण शक्ति कम हो जाती है जिसके कारण प्रलेप तैलीय सतह से हट नहीं जाता और पात्र की पूरी सतह समान रूप से प्रलेपित हो जाती है।

प्रलेपित पात्रों पर छपाई के लिए छाप-तेल के साथ एनामेल रंजक का ही प्रयोग करना चाहिए।

छापान-विधि में केवल दो-तीन रंग के नक्शे ही बनाये जा सकते हैं और इन नक्शों में भी केवल रेखाचित्र ही आ पाता है, परन्तु जल-चित्र-विधि द्वारा कितने ही रंगों के नक्शे बनाये जा सकते हैं। यह विधि केवल प्रलेपित मृत्पात्रों के लिए ही उपयोगी है।

**जल-चित्र-विधि**—सजावट की इस विधि में विभिन्न रंगों के नक्शों से छपे हुए विशेष प्रकार के कागज प्रलेपित मृत्पात्रों पर नक्शे उतारने के लिए प्रयुक्त किये जाते हैं। इन कागजों को जल-चित्र कागज कहा जाता है और इन्हें बनाने के लिए पत्थरों पर नक्शे छोड़े जाते हैं। प्रत्येक रंग के लिए अलग-अलग पत्थर लिया जाता है। छापने के लिए रंगों को विशेष प्रकार की वानिज में मिला लिया जाता है। कागज छापने से पूर्व उस पर घुलनशील पदार्थों की एक बहुत पतली परत चला दी जाती है। यह परत कागज को रंग से अलग रखती है तथा उसके कारण पात्र पर नक्शे उतारने के बाद कागज सरलतापूर्वक हटाया जा सकता है। इस परत के बनाने के लिए प्रयोग किये जानेवाले पदार्थों में सरलतापूर्वक घुलनेवाले गोद, ग्लू, डिट्रिबमन, स्टार्च प्रलेप तथा ट्रैगेकेन्य गोद हैं। ये पदार्थ पानी में भिगोने पर शीघ्रता से फूल जाते हैं।

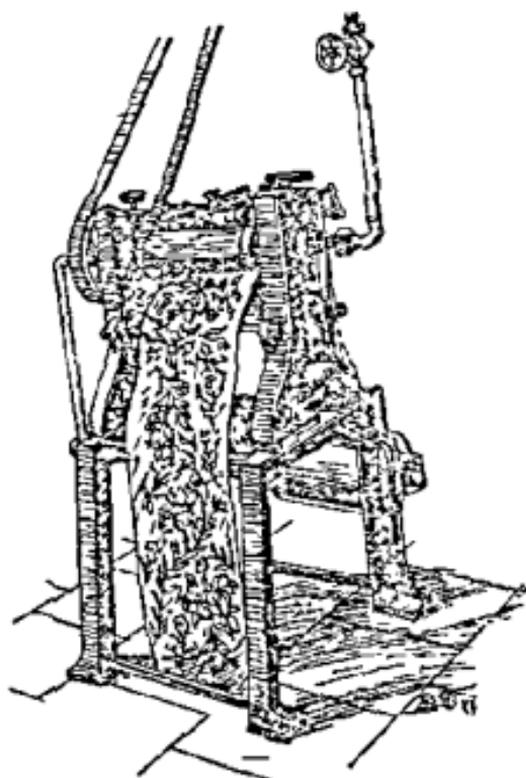

चित्र २३. छापान-विधि का छाप-यन्त्र

नक्शे उतारने के बाद कागज सरलतापूर्वक हटाया जा सकता है। इस परत के बनाने के लिए प्रयोग किये जानेवाले पदार्थों में सरलतापूर्वक घुलनेवाले गोद, ग्लू, डिट्रिबमन, स्टार्च प्रलेप तथा ट्रैगेकेन्य गोद हैं। ये पदार्थ पानी में भिगोने पर शीघ्रता से फूल जाते हैं।

जलचित्र कागज विशेष कम्पनियों द्वारा बनाये जाते हैं तथा इन जलचित्र कागजों को किसी विश्वसनीय कम्पनी से ही खरीदना अच्छा होता है। जलचित्र कागज से प्रलेपित मृत्पात्र पर नक्शे निम्न प्रकार से उतारे जाते हैं।

जलचित्र कागज से आवश्यक चित्र या नक्शे काट लो और उन्हें कुछ क्षणों तक पानी में डुबो दो। पानी कागज में घुसकर गोद जैसी परत को फूला देगा, परन्तु वार्निश लगी होने के कारण छपा हुआ भाग पानी से अप्रभावित रहता है।

अब प्रलेपित मृत्पात्र के छाये जानेवाले भागों पर एक विशेष प्रकार की चिपचिपी वार्निश लगायी जाती है और तल काफी चिपचिपा होने तक सूखने दिया जाता है। इसके पश्चात् जलचित्र कागज के टुकड़े पात्र के चिपचिपे तल पर इस प्रकार चिपका दिये जाते हैं कि चित्रकारी नोचे की ओर रहे। अब कागज को समान रूप से दबाकर हवा के बुलबुले निकाल दिये जाते हैं। तब पात्र को स्वच्छ पानी की नाँद में डाला जाता है, जिससे कागज अपने आप छूटकर अलग हो जाता है; परन्तु कागज पर छपा चित्र, पात्र तल-पर ही चिपका रह जाता है, कारण बीच की परत घुलकर निकल जाती है। पात्र को नाँद से निकालकर सुखाओ। अब पात्र पकाने के लिए तैयार है। यदि छापते समय असावधानी से कोई कमी या दोष सजावट में आ गया हो, तो उसे तूलिका की सहायता से ठीक कर दिया जाता है।

इस विशेष प्रकार की चिपचिपी वार्निश को प्रायः साइज़ कहते हैं। इसे बनाने के लिए निम्नलिखित अवयवों को एक साथ तब तक उवालो जब तक कि द्रव गाढ़ा और चिपचिपा न हो जाय।

तारपीन का तेल	२ गैलन
रैप तेल	$\frac{1}{2}$ "
स्वच्छ रजक (रोज़िन)	५ पाउंड
कनाडा बाल्सम	$\frac{1}{2}$ औंस

यूरोपीय देशों में कुछ कम्पनियों द्वारा बनाये गये जलचित्र कागजों के तल पर यह विशेष वार्निश पहले से ही लगी रहती है। अतः पात्रतल पर इसके लगाने की आवश्यकता नहीं होती।

**छिड़काव-विधि**—इस विधि में सर्वप्रथम प्रलेपित मृत्पात्र पर तूलिका की सहायता से एक विशेष प्रकार के बने हुए तेल द्वारा पात्र-तल पर आवश्यक सजावट के चित्र बना दिये जाते हैं और उसे इतना सूख जाने दिया जाता है कि तेल चिपचिपा हो जाय। तब रजक के महीन चूर्ण को रुई की सहायता से चिपचिपे तल पर पोत दिया जाता है। अधिक रजक चूर्ण, जो नक्शों के बाहर लग जाता है, घुस्क

तुलिका द्वारा पोंछ दिया जाता है। इस विधि की सफलता तेल तथा रंजन को समान रूप से लगाने पर निर्भर करती है। इस कार्य के लिए प्रयुक्त होनेवाले विशेष तेल को आधार तेल कहते हैं। यह तेल बनाने के लिए निम्नलिखित अवयवों को मन्दी आँच पर तब तक पकाओ, जब तक कि द्रव गाढ़ा न हो जाय।

अलसी का तेल	१ भाग
मैस्टिक गोद	१ "
लाल सीमा	३ "
रंजन (रोजिन)	३ "

प्रयोग करने से पूर्व तेल को तारपीन के तेल के साथ मिलाकर पतला कर लो।

**सरन्ध्र प्रलेप ( Engobes )**—सरन्ध्र प्रलेप आवश्यकतानुसार श्वेत या रंगीन विशेष प्रकार के बने घोलें होने हैं, जिनकी परत पात्रों पर चढ़ायी जाती है। सरन्ध्र प्रलेपन का मुख्य उद्देश्य रंगीन पात्रों के तल को श्वेत परत से ढकना होता है, जैसा कि अग्नि-मिट्टी से बने स्वास्थ्य सम्बन्धी पात्रों में प्रयोग किया जाता है। विशेष अवस्थाओं में कभी-कभी रंगीन सरन्ध्र प्रलेप श्वेत प्रलेपित मृत्पात्रों तथा टालियों को सजाने में भी प्रयुक्त किये जाते हैं।

सरन्ध्र प्रलेपन के लिए यह आवश्यक है कि पात्र तथा सरन्ध्र प्रलेप का सभी तापक्रमों पर समान व्यवहार हो, अन्यथा पकाने के पश्चात् सरन्ध्र प्रलेप या तो चटक जायगा या पात्र तल से छूट जायगा। यदि प्रलेप का सुगठन ठीक है, तो प्रलेप पान पर दृढ़ता से स्थिर हो जायगा और बड़े से बड़े तापक्रम-परिवर्तनों में भी स्थिर रहेगा। यदि तापक्रम-परिवर्तन से सरन्ध्र प्रलेप में चटक आ जाय या वह पात्र-तल से छूट जाय, तो स्पष्ट है कि सरन्ध्र प्रलेप का प्रसार-गुणक, पात्र के प्रसार-गुणक से भिन्न है। ऐसी अवस्था में सरन्ध्र प्रलेप का सगठन बदलकर ऐसा कर लिधा जाता है कि इनका प्रसार-गुणक पात्र के प्रसार-गुणक के बराबर हो जाय।

श्वेत सरन्ध्र प्रलेप के मुख्य अवयव चीनी मिट्टी, फेल्सपार तथा स्फटिक हैं। सरन्ध्र प्रलेप की श्वेतता वृद्धि के लिए कभी-कभी खडिया भी मिलाते हैं। सरन्ध्र प्रलेप में सिलीका की मात्रा को घटा-बढ़ाकर कुछ प्रयोगों के पश्चात् उसको पात्र के योग्य बनाया जा सकता है।

साधारण मिट्टियों या अग्नि-मिट्टियों से बने रंगीन मृत्पात्रों पर श्वेत सरन्ध्र प्रलेप प्रयोग करने से पात्र श्वेत दीखता है। इन सरन्ध्र प्रलेपों का संगठन ऐसा रखा जाता है कि वे प्रयोग किये जानेवाले पात्रों के पकाने के तापक्रम पर ही गलें और गलकर उस पर चिपक जायें। इस उद्देश्य की पूर्ति के लिए विभिन्न प्रकार के द्रावकों का प्रयोग किया जाता है। पकी मिट्टी के पात्रों तथा अग्नि मिट्टी के पात्रों पर प्रयोग किये जानेवाले कुछ विभिन्न तापक्रमों पर गलनेवाले सरन्ध्र प्रलेपों का संगठन नीचे दिया जाता है।

	(१)	(२)	(३)
चीनी मिट्टी	८०	३५	८०
श्वेत सीसा या सफेदा	१८	×	×
स्फटिक	२	२५	×
फेल्सपार	×	१२	१०
खडिया	×	२	×
काँच चूर्ण	×	२६	१०
योग	<u>१००</u>	<u>१००</u>	<u>१००</u>

(१) यह प्रलेप लगभग ९००° से० पर गलता है।

(२) यह प्रलेप लगभग ९५०° से० पर गलता है।

(३) यह प्रलेप लगभग ९८०° से० पर गलता है।

रंगीन सरन्ध्र प्रलेप बनाने के लिए सर्वोत्तम संगठन पात्र के मिश्रण पिण्ड का संगठन ही है। यदि मिश्रण पिण्ड का रंग अधिक गहरा है, तो पकाने पर श्वेत हो जानेवाली मिट्टी, पात्र के मिश्रण-पिण्ड में मिला देने से रंग की आभा हलकी हो जाती है। विभिन्न रंग उत्पन्न करने के लिए सरन्ध्र प्रलेप मिश्रण के साथ घातवीय आक्साइड या घातवीय रंजकों का प्रयोग किया जाता है।

सरन्ध्र प्रलेप मिश्रण को पानी के साथ मिलाकर घोला बना लिया जाता है। पतले पात्रों पर सरन्ध्र प्रलेप चढ़ाने से पूर्व उन्हें कुछ पका लिया जाता है और तब वे सरन्ध्र प्रलेप घोले में डुबोये जाते हैं। सरन्ध्र प्रलेप को पात्र पर लगाने में बौराल की आवश्यकता है, जिससे पात्र के सभी भागों में प्रलेप समान रूप से रहे। स्वास्थ्य-सम्बन्धी भारी पात्रों पर सरन्ध्र प्रलेप चढ़ाने की सर्वोत्तम विधि यह है कि बिना

पकाये पात्रों पर ही बौछार विधि से सरन्ध्र प्रलेप बढ़ाया जाय। विभिन्न रंगों के सरन्ध्र प्रलेप बढ़ाने के लिए प्रलेप-घोल को रबड़ की छोटी-सी थैली में रखा जाता है। इस थैली में एक तुण्ड (Nozzle) रहता है। थैली दबाने पर तुण्ड से सरन्ध्र प्रलेप निकल आता है।

जैसे ही सरन्ध्र प्रलेप सूख जाता है, यह भट्ठी में पकाया जाता है। उसके पश्चात् धिक्कन-प्रलेपित करके फिर दुबारा पकाया जाता है।

## पष्ठ अध्याय

### पोरसिलेन

इतिहास से पूर्वकाल तक के मनुष्यों को कुम्भकार-कला का ज्ञान था और सम्भवतः मनुष्य द्वारा प्रयुक्त कलाओं में यह सबसे प्राचीन कला है। मृत्कला में पोरसिलेन, मनुष्य की सफलता-प्राप्ति की चरम सीमा है। राजाओं के रक्षण तथा सरक्षण में चीनी कुम्हारों ने हजारों वर्ष पूर्व कृष्णसाध्य प्रयोग करके इस कला का विकास किया था।

ऊपर से देखने में पोरसिलेन पात्र सुन्दर, रन्ध्रहीन, श्वेत या नीले, सफेद तथा बहुत सुन्दर रचना के होते हैं। पतले भाग अल्प पारदर्शक होते हैं। पोरसिलेन साधारण मृत्सामग्रियों से अपनी अपारगम्यता तथा बड़े मिट्टी-पात्रों से अपनी अल्प पारदर्शकता के कारण भिन्न है। तोड़ने पर पोरसिलेन की रचना काँच की भाँति परतमय है, जबकि साधारण या अर्द्ध काँचीय मृत्सामग्रियों की रचना असमान तथा खुरदरी होती है। बजाने पर पोरसिलेन के प्याले से उच्च तारत्ववाला (High pitched) संगीत स्वर निकलता है। यह मधुर स्वर साधारण पोरसिलेन मगठन में पोट्यास फेल्सपार के प्रयोग के कारण होता है। यदि पोट्यास फेल्सपार के स्थान पर सोडा फेल्सपार डाला जाय तो पात्र बजाने पर संगीत स्वर कम तारत्ववाला होगा तथा उतना मधुर नहीं होगा। साधारण पोरसिलेन की रन्ध्रता सदैव एक प्रतिशत से कम रहती है।

मेलर के अनुसार पोरसिलेन पात्रों में अल्प पारदर्शकता, चीनी मिट्टी के रन्ध्र कणों में द्रावकों के घुस जाने से उनी प्रकार आ जाती है, जिम प्रकार एक मोटा कागज को तेल में डुबाने पर वह अल्प पारदर्शक हो जाता है। बॉल-मिट्टी के कणों के रन्ध्र फेल्सपार युक्त द्रावकों के गलने से पूर्व बन्द हो जाते हैं। परिणामतः यदि पोरसिलेन पात्र में ५ प्रतिशत से अधिक बॉल-मिट्टी हुई, तो उमकी अल्प पारदर्शकता काफी नष्ट हो जाती है।

पोरसिलेन के काँचीय पिण्ड का वर्तनाङ्क मूलाइट केलासो के वर्तनाङ्क के बराबर होता है। मूलाइट केलासो का औसत वर्तनाङ्क १.६४८ है और हुल्ले ने चकमक तथा स्फटिक के औसत वर्तनाङ्क क्रमशः १.६५ और १.५४३ हैं। अतः स्पष्ट है कि पारदर्शकता की वृद्धि के लिए काँचीय पोरसिलेन में मुक्त स्फटिक के कण नहीं होने चाहिए, अन्यथा उनके द्वारा प्रकाश विसरण होगा और पात्र में दूधियापन या अपारदर्शकता आ जायगी। पोरसिलेन पात्रों पर चिकन प्रलेपन हो जाने के पश्चात् उनकी पारदर्शकता में वृद्धि हो जाती है।

पोरसिलेन मुख्य तीन भागों में बाँटी जाती है—(क) कठोर या फेल्सपार-युक्त पोरसिलेन, (ख) मृदु या काँचीय पोरसिलेन और (ग) अस्थि पोरसिलेन या बोन चाइना।

कठोर पोरसिलेन सर्वप्रथम चीन में बनायी गयी थी और बाद में यूरोपीय देशों में लायी गयी। इसमें फेल्सपार के रूप में २-५ प्रतिशत तक पोर्टेण्डियम आक्साइड रहता है। इस पर प्रायः चिकन-प्रलेप चड़ा रहता है, जो पात्र के मिश्रण पिण्ड के साथ ही १३००° से १६००° से० के बीच काँचीय हो जाता है।

मृदु पोरसिलेन, कठोर पोरसिलेनों से एकदम भिन्न होती है और मुख्यतः काँचित से बनी होती है। इस प्रकार की पोरसिलेन काफी न्यून तापक्रम पर पकायी जाती है और उन पर प्रायः मृदु चिकन प्रलेप रहता है। चीनी पोरसिलेन की नकल करने के प्रयत्न में काँचीय पोरसिलेन सर्वप्रथम इटली में बनी थी। यह वास्तविक पोरसिलेन की अपेक्षा काँच से अधिक समानता रखती है।

अस्थि पोरसिलेन का निर्माण इंग्लैण्ड में बहुत होता है, जहाँ पर चीन की कठोर पोरसिलेन जैसे पदार्थ के बनाने के प्रयत्न में इसका आविष्कार हुआ था। इसे पकाने के लिए फेल्सपार युक्त कठोर पोरसिलेन की अपेक्षा बहुत कम तापक्रम की आवश्यकता होती है तथा इसकी सजावट भी सरलतापूर्वक हो जाती है। अस्थि पोरसिलेन के मिश्रणपिण्ड तथा चिकन प्रलेप एक साथ काँचीय नहीं होने, बल्कि पात्र को प्रलेप चढ़ाने से पूर्व उच्च तापक्रम पर पकाया जाता है। बाद में प्रलेप चढ़ाकर कम तापक्रम पर पका लिया जाता है। इस प्रकार की पोरसिलेन की विशेषता मिश्रण-पिण्ड में निस्तापित अस्थियों या अस्थि-भस्म या अस्थि-राख की अधिक मात्रा का होना है।

### तापजनित रासायनिक क्रियाएँ

कठोर पोरसिलेन पात्र मुख्यतः फेल्सपार, स्फटिक तथा बेओलिन से बनाय जाते हैं। इंग्लैण्ड में प्रायः फेल्सपार तथा स्फटिक के बदले कानिशा पत्थर या चकमक डालते हैं। अपेक्षाकृत उच्च तापक्रम पर पकाये जानेवाले पात्रों में कानिशा पत्थर से फेल्सपार अधिक उपयोगी है। फेल्सपार युक्त पोरसिलेन के पात्र अधिक पार-दसक, अधिक काँचीय होने हैं तथा पात्र में फफोले-जैसे दोष की सम्भावना कम रहती है। दूररी ओर न्यून तापक्रम पर पकायी जानेवाली पोरसिलेन वस्तुएँ बनाने में कानिशा पत्थर का प्रयोग किया जा सकता है। ये वस्तुएँ विशेष रूप से मजबूत होती हैं और ऐसे मिश्रण बड़े पात्रों के बनाने में विशेष रूप से उपयोगी होते हैं। कम तापक्रम पर पकायी जानेवाली घरेलू उपयोग की वस्तुओं के बनाने के लिए फेल्सपार का उपयोग उचित नहीं है, कारण फेल्सपार युक्त पात्रों में काँच-जैसी रचना प्राप्त करने की धारणा रहती है, जिसके कारण टकराने पर पात्र सरलता से टूट जाते हैं।

गरम करने पर औथॉक्लेज धीरे-धीरे गलता है और अन्त में श्यान द्रव में परिवर्तित हो जाता है। यह श्यान द्रव दूसरे पदार्थों को जोड़कर रखता है और धीरे-धीरे उन्हें अपने में घुला लेता है। यह पता लगाया जा चुका है कि १४००° से १६००° से० के बीच गला हुआ फेल्सपार अपने भार का लगभग ७० प्रतिशत स्फटिक या १० प्रतिशत मिट्टी अपने में घुलाकर भी स्वच्छ काँच बनाता है। यदि अधिक मिट्टी उपस्थित हो, तो गलित द्रव से सुई आकार के मूलाइट बेल्लास बन जाते हैं।

पोरसिलेन मिश्रणपिण्ड में स्फटिक की अपेक्षा चकमकी निश्चित रूप से अधिक लाभदायक है। चकमकी एक बार के निस्तापन से ही श्वेत, कम घनत्व (आ० घ० २२४) वाले रूप में बदल जाता है। इस रूप में चकमकी सरलता से महीन चूर्ण हो जाता है। स्फटिक में कई बार के निरन्तर निस्तापन से अपेक्षाकृत बहुत ही कम परिवर्तन होता है और तब भी यह पीसने में काफी कठोर होता है।

सिलीका के ये सभी रूपान्तर उत्क्रमणीय (Reversible) हैं। अतः पकी हुई पोरसिलेन को धीरे-धीरे ठण्डा करने पर, वह सिलीका, जो गलित फेल्सपार में नहीं घुली है, पुनः स्फटिक केल्लास बनायेगी। सिलीका का कम घनत्ववाला रूप अधिक घनत्ववाले रूप की अपेक्षा फेल्सपार युक्त काँच में अधिक शीघ्रता से घुलता है। अतः इसमें निस्तापित स्फटिक की अपेक्षा चकमकी अधिक शीघ्रता से घुल जायगा। पके हुए पोरसिलेन पात्रों में युक्त स्फटिक कणों की उपस्थिति होने पर पात्र के द्वारा

गरम करने पर चटककर टूट जाने की सम्भावना रहती है, कारण गरम करने पर स्फटिक कणों का रूप बदलने से स्फटिक का आयतन बढ जाता है।

पोरसिलेन की कुछ वस्तुओं, जैसे चिनगारी प्लग (Sparkplug) प्रयोग-शाला तथा भोजन पकाने की वस्तुएँ, तापीय युग्म (Thermocouple) रक्षक नल, विद्युत्-रोधक आदि में मुक्त स्फटिक की उपस्थिति विशेष रूप से आपत्तिजनक है, कारण इन वस्तुओं को प्रायः गरम होना पड़ता है।

इस विषय में विशेष लाभदायक पदार्थ गलित स्फटिक से प्राप्त चूर्ण होता है, कारण यह पोरसिलेन काँच में अधिक घीघ्रता से घुल जाता है। इस प्रकार गलित स्फटिक से प्राप्त चूर्ण रहने से पोरसिलेन पकाने का तापक्रम चकमकी युक्त पोरसिलेन से भी कम हो जाता है।

मिट्टी, फेल्सपार तथा स्फटिक मिश्रण को उचित तापक्रम पर पकाकर पोरसिलेन बनाने के प्रयोगों में देखा गया है कि फेल्सपार युक्त व्यापारिक पोरसिलेन का संगठन समानान्तर चतुर्भुज A B C D के बीच में होता है, जैसा कि चित्र २४ में दिखाया गया है।

पोरसिलेन पकाने में सबसे बड़ी समस्या यह है कि काँचीय भाग में मूलाइट के स्पष्ट केलाम जितने अधिक सम्भव हो उतने विकसित होने चाहिए। क्लार्न (Klein) के अनुसार  $1340^{\circ}$  से० पर केओलिन मूलाइट केलामों में बदल जाती है, परन्तु स्फटिक कणों पर तरल फेल्सपार की क्रिया बहुत कम

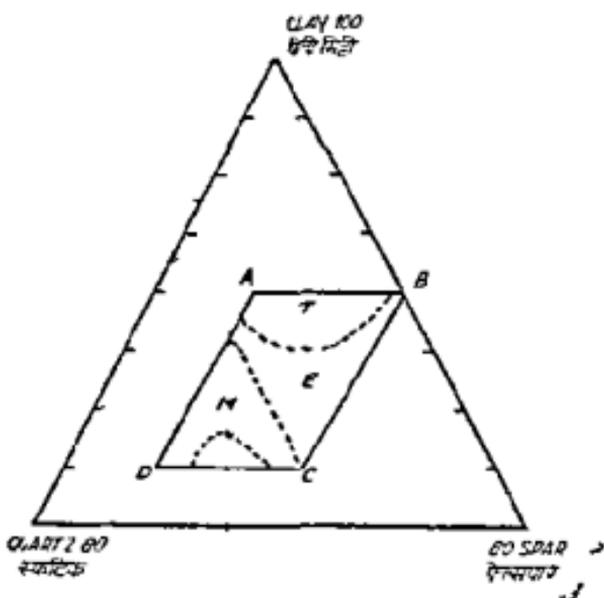

चित्र २४. व्यापारिक पोरसिलेन का संगठन

होती है।  $1360^{\circ}$  से० पर तरल फेल्सपार की स्फटिक पर क्रिया काफी तीव्र हो जाती है और केओलिन १० प्रतिशत तक घुल जाती है। मिट्टी की मात्रा अधिक होने पर

सुई आकार के मूलाइट केलास अच्छी तरह विकसित होने हैं। १३८०° सें० और १४००° सें० के बीच स्फटिक का अधिक भाग घुल जाता है और मिट्टी का अधिकतम भाग मूलाइट केलासों में बदल जाना है। अतः ऐसा पता चलता है कि पोरसिलेन के साधारण मिश्रणपिण्ड से सर्वोत्तम पात्र १४६०° सें० पर पकाकर ही बनाये जा सकते हैं, परन्तु साधारण पोरसिलेन के पकाने के लिए १४००° सें० का तापक्रम काफी है। अधिक मिट्टी तथा कम फेल्सपारवाले पोरसिलेन मिश्रणपिण्ड के पात्रों को पकाने के लिए उच्च तापक्रम की आवश्यकता होती है, जब कि अधिक फेल्सपार तथा कम मिट्टीवाले पोरसिलेन मिश्रणपिण्ड से बने पात्र कम तापक्रम पर ही पकाये जा सकते हैं।

अच्छी तरह पकाये गये कठोर पोरसिलेन पात्र में ३० प्रतिशत या अधिक मूलाइट सहित, सिलीका-युक्त पोटाश एल्यूमिना काँच होना चाहिए। यह मूलाइट सुविकसित सुई आकार के केलासों के रूप में और अकेलासीय मूलाइट के रूप में होता है। पोरसिलेन वस्तुओं में, विशेष कर उन वस्तुओं में, जिन्हें बार-बार गरम होना पड़ता है, स्फटिक के कुछ कण बच जायें तो कोई बात नहीं, पर अधिक मात्रा में रहना आपत्तिजनक है। चिनगारी प्लग में ४० प्रतिशत मूलाइट होना है और मुक्त स्फटिक विलकुल नहीं होना चाहिए। विशेष प्रकार की रासायनिक पोरसिलेन में लगभग ४० प्रतिशत मूलाइट रहना चाहिए तथा उच्च तनाव विद्युत्-रोधक में लगभग ३५ प्रतिशत मूलाइट होना चाहिए।

फेल्सपार युक्त पोरसिलेन के कुछ विशेष मगटन नीचे दिये हैं।

	(१)	(२)	(३)	(४)	(५)	(६)
मिलीका	७०.५	७८८	६६.६	५९.४	५८.०	६८.२७
एल्यूमिना	२०.७	१७.८	२८.०	३२.६	३४.५	२६.६३
लौह आक्साइड	०.८	०.६	०.७	०.८	X	०.८९
चूना	०.५	०.२	०.३	०.३	४.५	०.६९
मैगनीशिया	०.१	X	०.६	X	X	०.८६
पोटाश आक्साइड	६.०	२.२	३.४	५.५	३.०	२.३१
योग	९८.६	९९.६	९९.६	९८.६	१००.०	९९.६५

(१) चीनी पोरसिलेन (२) जापानी पोरसिलेन (३) बर्लिन की कठोर

पोरमिलेन (४) माइमेन की कठोर पोरमिलेन (५) सेबरेम की कठोर पोरमिलेन (६) वर्लिन की रासायनिक पोरमिलेन ।

हमारे प्रकार की पोरमिलेन जिसे प्रायः मृदु पोरमिलेन कहा जाता है, काँच और मृत्तामरी के बीच का पदार्थ है । इसके काँचीय पदार्थ में छिदरे हुए बहुत से अधुलन-शील पदार्थ होते हैं, जो प्रकाश का विमरण (Diffusion) करने के कारण पान को दूधियापन या श्वेतता प्रदान करते हैं । यूरोपीय देशों में थोथ चीनी पोरमिलेन का रहस्य खोजने के लिए विभिन्न देशों के कुम्हारों ने अपने सगठन से काँच के साथ विभिन्न खनिज प्रयोग किये थे । इन विभिन्न खनिजों के कारण विभिन्न प्रकार की मृदु पोरमिलेने बनी थी । विभिन्न देशों में विभिन्न समयों पर आविष्कृत मृदु पोरसिलेनों को निम्नलिखित वर्गों में बाँटा जा सकता है—

(१) काँचीय पोरसिलेन—इन प्रकार की पोरमिलेन १६वीं शताब्दी में अधिक चूना सहित वाँचि के साथ मिट्टी की थोड़ी सी मात्रा मिलाकर बनायी गयी थी । मिथुण-पिण्ड में लचीलापन बहुत ही कम था और पान डालने में बटिनाई होती थी । जब पान पकाने में चूने के द्रावक प्रभाव का पता लग गया तो उपर्युक्त मिथुण-पिण्ड में चूने का प्रतिशत काफी घटाकर उसके स्थान पर एल्यूमिना या चीनी मिट्टी डालने से सेबरेम की विक्रमित मृदु पोरसिलेन उत्पन्न हुई । इस विक्रमित पोरसिलेन के पकाने का तापक्रम पूर्ववर्णित पोरमिलेनों की अपेक्षा अधिक है; परन्तु इससे बने पान प्रत्येक वान में और पोरसिलेनों से बने पात्रों से थोथ होते हैं ।

काँचीय मृदु पोरमिलेन के क्रमशः विक्रम के कुछ विश्लेषण नीचे दिये जाते हैं—

	(१)	(२)	(३)	(४)
सिलीका	७२.५	७२.०	७६.१६	७८.३६
एल्यूमिना और लौह	०.७	५.०	४.३०	२.४५
चूना	१३.६	१५.०	९.८२	१२.७३
मँगनीसिया	०.३	×	✓	×
क्षार	१०.९	८.०	३.७६	६.४६
योग	१००.०	१००.०	१००.०	१००.०

१. माधारण चदर काँच का सगठन ।

२. फ्रांस की प्रारम्भिक पोरसिलेन ।
३. सन् १७६० ई० की लागटान पोरसिलेन ।
४. सेवरेस मृदु पोरसिलेन ।

(२) स्वीटाइट या साबुनपत्थर पोरसिलेन—इंग्लैण्ड के कुछ भागों में, विशेष कर ब्रिस्टल (Bristol), स्वान्जी (Swansea), कौगले (Coughley) तथा वोरसेस्टर (Worcester) आदि में, पूरी चीनी मिट्टी या उसके किसी अन्न के स्थान पर साबुन-पत्थर डालते थे । साबुन-पत्थर की विभिन्न मात्राओं सहित कुछ विशेष साबुनपत्थर पोरसिलेनो के विश्लेषण नीचे दिये जाते हैं । साधारण पात्रों में आजकल साबुनपत्थर नहीं प्रयोग किया जाता तथा कुछ भिन्न प्रकार की पोरसिलेनो के निर्माण में कुछ विशेष गुण उत्पन्न करने के लिए ही इसका प्रयोग सीमित हो गया है ।

	(क)	(ख)	(ग)
सिलिका	६७.६२	७४.२२	८१.५६
एल्यूमिना	४.६१	८.५०	८.९०
फास्फोरिक अम्ल	२.००	०.२०	०.३३
चूना	२.६४	२.७८	०.७०
मैगनीशिया	१३.२८	७.६२	४.२६
क्षार	२.७६	३.५५	३.८८
लैंड आक्साइड	८.०१	३.७३	×
योग	<u>१००.९२</u>	<u>१००.६०</u>	<u>९९.६३</u>

- (क) सन् १७५० की ब्रिस्टल पोरसिलेन जिसमें ४० प्रतिशत साबुनपत्थर है । लैंड आक्साइड की उपस्थिति इस बात को सूचित करती है कि उस समय सीसा काँच द्रावक के रूप में प्रयोग किया जाता था ।
- (ख) १७८० ई० की कौगले की पोरसिलेन जिसमें लगभग २२ प्रतिशत साबुनपत्थर है ।
- (ग) १९१७ ई० की स्वाजी चाइना, इसमें लगभग १३ प्रतिशत साबुनपत्थर है ।

इन सब प्राचीन पोरसिलेनो में साबुनपत्थर का प्रयोग चीनी मिट्टी के स्थान पर श्वेत लचीले पदार्थ को डालने के लिए किया जाता था, कारण चीनी मिट्टी उस समय कम मिलती थी ।

(३) अस्थि पोरसिलेन या बोन चाइना—मृदु पोरसिलेनों में आधुनिक औद्योगिक महत्त्व की केवल एक अस्थि पोरसिलेन ही है। इस प्रकार की पोरसिलेन केवल इंग्लैण्ड में बनती थी। चाइना शत्र का प्रयोग सभी अल्पपारदर्शक मृदु पोरसिलेनों के लिए किया जाता था। इसी अस्थि पोरसिलेन का बोन चाइना कहा जाता है। अस्थि पोरसिलेन पात्र बनाने में कई सुविधाएँ हैं, जैसे मिथ्रणपिण्ड का अधिक लचीलापन, पकाने का न्यून तापनम, सजावट के लिए अधिक प्रकार के रंगों का प्रयोग। आजकल औसत अस्थि पोरसिलेन में प्रायः २८ से ३० प्रतिशत तक ठीक प्रकार से निस्तापित अस्थिरास रहती है, परन्तु प्राचीन समय में इन अस्थिरास की मात्रा अधिक रहती थी। अस्थि पोरसिलेन के कुछ पुराने सगठन नीचे दिये जाते हैं—

	(अ)	(आ)	(इ)
मिलीका	४३५८	४१९४	४७८०
एल्यूमिना	८३६	१५९७	२६४३
चूना	२४४७	२४७८	१३२५
मैगनीशिया	०६०	०२०	×
फास्फोरिक अम्ल	१८९५	१४९६	९८५
धार	२०५	१९६	३२७
लैंड आक्साइड	१७५	०३६	×
योग	९९७६	९९६७	१००६६

- (अ) लगभग १७६० ई० में बो शहर में बनी पोरसिलेन। इसमें लगभग ४८ प्रतिशत अस्थि रास होती थी।
- (आ) डरबो की लगभग सन् १७९० ई० की अस्थि-पोरसिलेन। इसमें लगभग ३८ प्रतिशत अस्थिरास होती थी।
- (इ) स्वाजों की लगभग १८२० ई० की अस्थि-पोरसिलेन। इसमें लगभग २५ प्रतिशत अस्थिरास रहती थी।

(४) पेरियन पोरसिलेन या चिकन-प्रलेपहीन पोरसिलेन—यह चिकन-प्रलेप-रहित एक विशेष प्रकार की मृदु पोरसिलेन है, जो छोटी-छोटी मूर्तियाँ तथा आकृतियाँ बनाने के काम आती हैं। मिथ्रणपिण्ड प्रायः मिट्टी और फेल्स्पार से बनाया जाता है

तथा इसकी वस्तु में पकाने के पश्चात् हल्की चमक आ जाती है, जो इटली देश के सुप्रसिद्ध पैरोस (Paros) पत्थर की मृदु चमक के समान होती है। अतः कभी-कभी ऐसे पात्रों को पेरियन पान भी कहा जाता है। मैलाकाइट (Malachite), लेज़ुराइट (Lazurite) आदि कुछ खनिजों की नकल करने के लिए कभी-कभी इस प्रकार के पोरसिलेन मिश्रण-पिण्डों को रंगीन भी कर दिया जाता है। इन मिश्रण-पिण्डों में स्फटिक की अनुपस्थिति का संशय ने इसी कारण समर्थन किया है कि स्फटिक रहने पर पात्रों के तल पर अनावश्यक चमक आ जाती है।

(५) कृत्रिम दन्त पोरसिलेन—मानवीय कृत्रिम दांत बहुत प्रकार के मिश्रण-पिण्डों से बनाये जाते हैं। इनमें कुछ का गलनांक काफी उच्च होता है तथा कुछ का गलनांक न्यून होता है। इस प्रकार की पोरसिलेनों के विशेष गुण अधिक दबाव शक्ति का होना तथा भुरभुरेपन का पूर्ण अभाव है। दांतों को सरलता से घिसना भी नहीं चाहिए। यह पोरसिलेन चिकन-प्रलेपित नहीं की जाती, परन्तु इसका संगठन ऐसा रखा जाता है कि पकाने पर पूरा दांत काँचीय हो जाय तथा बाहरी तल भी चिकना और चमकदार दीखने लगे। कृत्रिम दन्त पोरसिलेन के कुछ संगठन नीचे दिये जाते हैं—

चीनी मिट्टी	४	८	३०
धॉल-मिट्टी	×	२	८
फेल्सपार	८१	×	×
निस्तापित स्फटिक	१५	×	×
कार्निश पत्थर	×	८२	३१
खडिया	×	५	१९
अस्थिराल	×	३	१२
	—	—	—
योग	१००	१००	१००
	—	—	—

बहुत से रजक आक्साइडों, विशेष कर ट्टाइल ( $TiO_2$ ) का प्रयोग दांतों के प्राकृतिक रंगों को उत्पन्न करने के लिए होता है। मिश्रण-चूर्ण पानी या थोड़े पैराफिन तेल के साथ मिलाया जाता है और दांत दबाव विधि द्वारा बना लिये जाते हैं। इसके पश्चात् बने हुए दांत काँसे के साँचों सहित रक्त-उष्णता पर पकाये जाते हैं, जिसके पश्चात् वे साफ किये जाते हैं तथा उनके दोष दूर कर दिये जाते हैं। साफ किये हुए

दाँत सिलीका से बनी खुली तश्तरियों में रखकर विद्युत्-मिट्टियों में पुनः गरम किये जाते हैं। दूसरी बार गरम करने की क्रिया शीघ्रता से होनी है, जिससे काँचीय होते समय दाँतों की आकृति नष्ट न हो जाय। गरम करने का तापत्रम मिश्रण के संगठनानुसार नियन्त्रित किया जाता है। दूसरी बार गरम करने के पश्चात् दाँतों को दूसरी मट्टी में मृदु (Annealed) किया जाता है। अच्छी प्रकार से बने हुए दाँत को पूर्णरूपेण काँचीय हो जाना चाहिए तथा भुक्त सिलीका कण या हवा के बुलबुले दाँत के अन्दर न रहें।

पोरसिलेन मिश्रण-पिण्डों का बनाना—केओलिन को छोड़कर सभी कच्चे माल चकमक पत्थरों से भरे सिलिण्डरों में महीन पीस लिये जाते हैं। पीसने में लगभग ४० घंटे का समय लगता है। इसके बाद पीसे हुए पदार्थ साधारण चलनियों से छनते हुए मिश्रणकुण्डों में गिराये जाते हैं। इन मिश्रणकुण्डों में शक्तिशाली मिश्रक लगे रहते हैं। यह मिश्रणकुण्ड प्रायः फर्श तल के नीचे रहते हैं। इन पीसे हुए दूसरे खनिजों में यहाँ केओलिन की आवश्यक मात्रा डाली जाती है और सभी पदार्थ कुछ घंटों तक अच्छी तरह मिलाये जाते हैं। इसके पश्चात् मिट्टी-बोला एक विद्युत्-चुम्बक से होंता हुआ दूसरे कुण्ड में भेजा जाता है। यहाँ से इसे पानी दूर करने के लिए जल-निष्कासन यन्त्रों में भेज देते हैं।

जल-निष्कासन यन्त्र से निकली हुई मिट्टी मुलायम लोदा के रूप में होती है। कुछ कारखानों में इस मिट्टी को गूँधने के यन्त्र में भेजने से पूर्व अँधेरे स्थान में रखकर मिश्रण पर अम्ल क्रिया होने दी जाती है। ऐसा करने से मिश्रणपिण्ड का लचीलापन बढ़ता है। चित्र १२ में मिट्टी गूँधने का एक यन्त्र दिखाया गया है। गूँधने की क्रिया में लगभग ४५ मिनट लगते हैं। गूँधने के पश्चात् मिश्रणपिण्ड काफ़ी लचीला तथा कार्योपयोगी हो जाता है।

इस पुस्तक के आकार का ध्यान रखते हुए सभी पोरसिलेन वस्तुओं के निर्माण का वर्णन करना असम्भव होगा, परन्तु एक वस्तु, जैसे विद्युत्-रोधक के निर्माण का वर्णन यहाँ किया जाता है।

गूँधने के पश्चात् मिश्रणपिण्ड एक दूसरे यन्त्र में जाता है। इस यन्त्र से निकलने पर मिश्रणपिण्ड दबे हुए ठोस रूप में बाहर निकलता है, जिसे तार द्वारा आवश्यकतानुसार उचित आकार के टुकड़ों में काट लिया जाता है। यदि यह

यन्त्र ठीक प्रकार से न बना हुआ हो या ठीक प्रकार से नियन्त्रित न किया गया हो, तो इस समय इसमें लेमीनेशन या परत दीप आ सकता है, जो आगे चलकर पनाने के पश्चात् ही प्रकट होगा।

इसके पश्चात् मिथ्रणपिण्ड का प्रत्येक कटा हुआ टुकड़ा साँचे में रखकर ऊपर से कपडा रख देने हैं और लकड़ी के फ्लजर वाले हस्तचालित दबाव यन्त्र से पिण्ड को दबाया जाता है। अब जाली यन्त्र से विद्युत्-रोधक को आकृति दी जाती है। इस अवस्था में जितना कम पानी प्रयोग किया जायगा, सुखाने समय उतनी ही सुविधा रहेगी। पात्र बनाने में अधिक पानी का प्रयोग सुखाते समय ऐसे पात्रों पर पडी चटको का मुख्य कारण होता है।

अब पात्र साँचे में ही सुखाये जाने और लगभग एक घण्टा बाद साँचे से निकाल कर लकड़ी के तर्खों पर रखकर उस समय तक सुखाये जाने हैं, जब तक कि पात्र काफी कठोर न हो जायें।

अब रोधक के अन्दर का चक्र मिथ्रण-घोले की सहायता से हाथ द्वारा जोड़ दिया जाता है। इसके बाद खराद यन्त्र पर उचित आकृति दे दी जाती है और तब स्पंज द्वारा साफ कर दिया जाता है। जर्मनी में दो कारीगर एक बालक या स्त्री की सहायता से ६ इंच ऊँचे लगभग ३,००० विद्युत्-रोधक प्रति सप्ताह बना लेते हैं। भारतवर्ष तथा इंग्लैण्ड में अन्दर का चक्र बाहरी भाग के साथ ही जाली यन्त्र से ही बना लिया जाता है।

जब रोधक सूखकर कुछ कडा हो जाता है, तो जिम्बर यन्त्र पर उसमें चूड़ियाँ काटी जाती हैं। चूड़ी काटनेवाले बोरर पर तेल लगाकर धीरे-धीरे छिद्र में दबाया जाता है। तत्पश्चात् जिम्बर को रोधकर उलटी दिशा में घुमाते हैं और बोरर को धीरे-धीरे बाहर निकाल लिया जाता है। बड़े पात्रों पर चूड़ियाँ हस्तचालित यन्त्र द्वारा काटी जाती हैं।

बड़े आकार के विद्युत् रोधक जिनमें कई कटोरे रहते हैं, अलग-अलग बड़े भागों में बनाये जाते हैं, जिन्हें बाद में मुलायम अवस्था में ही मिथ्रण-घोला द्वारा जोड़ दिया जाता है।

विशेष कर बिजली की छोटी वस्तुओं को बनाने के लिए अर्द्ध लघोला मिथ्रण-पिण्ड बनाया जाता है। इसे बनाने के लिए जल-निष्कासन यन्त्र से प्राप्त मिथ्रण-पिण्ड के लोदी को गरम बमरो में सुलाकर एक चूर्णक यन्त्र में चूर्ण कर लिया जाता

में बनाया जाता है। मिथ्रणकुण्ड में मिथ्रण-पिण्ड के अलावा उचित अनुपात में पानी तथा विद्युद्विस्लेष्य डालकर सब को इतना मिलाया जाता है कि तरल घोला समाग हो जाय और घनत्व २५ औंस प्रति पाइण्ट हो जाय। ढलाई कार्य को भेजने से पूर्व घोला एक दूसरे कुण्ड में भेजा जाता है, जिसमें बिलोडक लगा रहता है। बिलोडने से घोला-अवयव जमकर बैठने नहीं पाते।

गोल वस्तुओं को ढालने के लिए साँचे एक घूमती हुई मेज पर लगे रहते हैं। यह मेज साँचे में घोला ढालते समय कुछ धीमी गति से घुमायी जाती है। यदि अधिक सूखे साँचे प्रयोग किये गये, तो ऐसे साँचों से ढले प्रथम या द्वितीय पात्र साँचे में ही चटक जाते हैं, परन्तु इसके बाद साँचा नम हो जाता है और पात्र ठीक निकलते हैं। जब साँचे अधिक नम हो, तो ढले पात्र उनमें से सरलतापूर्वक नहीं निकल पाते, और साँचे पुन सुखाने को भेजे जाते हैं। यदि साँचे में कुछ टेढ़-भेढ़े भाग हों तथा साँचे से पात्र निकालने में कुछ कठिनाई मालूम होनी हो, तो महीन कपडे की थैली द्वारा लाइकोपोडियम (Lycopodium) चूर्ण, धोल ढालने से पूर्व साँचे में छिड़क देने से पात्र सरलता से निकल सकते हैं।

ढले पात्रों में छिद्र करने के लिए प्रायः पीतल की खोखली नलिकाएँ काम में लायी जाती हैं। ढली वस्तुओं को साँचे से निवालकर प्लास्टर के बने तस्ते पर रखकर लकड़ी के ताखों में सुखाया जाता है। जिन कारीगरों ने पात्रों को बनाया था वही उन्हें साफ तथा चिकना भी करते हैं।

कम घने पिण्डों, जैसे पोरसिलेन के सुखाने में कोई परेशानी नहीं पड़ती। वे प्रायः ढलाई-घरों में ही सुखाये जाते हैं। ठण्डे देशों में यह ढलाई-घर वृत्रिमडंग से गरम रखे जाते हैं, परन्तु गरम देशों में इसकी उतनी आवश्यकता नहीं है। मध्य जर्मनी में इन ढलाई-घरों का तापक्रम जाडों में २०° से २५° सें० तक तथा गरमियों में २५° से ३०° सें० तक रखा जाता है। ऋतु के अनुसार खोखले वर्तन को सुखाने में ४-७ घण्टे तक लगने हैं, जब कि उच्च तनाव विद्युत्-रोधक जैसी कटी और ठोस वस्तुओं को सुखाने में १०-१५ घण्टे तक लगते हैं। सुखाने की अन्तिम अवस्था का निर्धारण ठण्ड के अनुभव से किया जाता है। इसके लिए पात्र को शरीर के तापसुग्राही भागों—जैसे गाल-से छुआने हैं। पूर्णरूपेण सूखे पात्र में काफी सीमा तक श्वेतता आ जाती है तथा छूने से बिलकुल ठण्डा नहीं लगता।

पोरसिलेन मिश्रण-पिण्ड का संगठन—प्राचीन पोरसिलेन मिश्रण-पिण्ड चार विभिन्न वर्गों में बांटे जा सकते हैं—

(१) वे मिश्रण-पिण्ड जिनमें मिट्टी अधिक तथा स्फटिक और फेल्सपार कम हो। साथ ही जिनमें द्रावकों के कार्य को पूरा करने के लिए काफी मात्रा में कैल्शियम कार्बोनेट डाला जाता है। नीचे इस प्रकार की सबसेस पोरसिलेन के एक मिश्रण-पिण्ड का संगठन दिया जाता है।

	मेवरेन मिश्रण-पिण्ड
मृत्मार	६६ ३७
स्फटिक	१७ ०५
फेल्सपार	१५ ११
कैल्शियम कार्बोनेट	६ ४७

(२) दूसरे प्रकार के मिश्रण-पिण्डों में फेल्सपार अधिक रहता है तथा जिनमें कैल्शियम कार्बोनेट की थोड़ी-थोड़ी मात्रा से द्रावकों का प्रभाव बढ जाता है। नीचे इस प्रकार की पोरसिलेनो के कुछ संगठन दिये जाने हैं।

	लीमॉब्रेज (फ्राम) का मिश्रण-पिण्ड	काल्मंबाद (बेकोस्लोवाकिया) का मिश्रण-पिण्ड
मृत्मार	४१ ०	५१ ९७
स्फटिक	१९ ५	२४ ५०
फेल्सपार	३८ ०	२१ ९३
कैल्शियम कार्बोनेट	१ ५	१ ६०
योग	<u>१००</u>	<u>१००</u>

(३) तीसरे प्रकार की पोरसिलेन में मृत्मार कम, परन्तु फेल्सपार कुछ अधिक रहता है। जापान तथा कोरेनहेगल में प्रयोग किये गये इस प्रकार के पोरसिलेन मिश्रण-पिण्डों के कुछ संगठन नीचे दिये जाने हैं।

	जापानी मिश्रण-पिण्ड	कोरेनहेगल मिश्रण-पिण्ड
मृत्मार	३१	४७
स्फटिक	४१	२०
फेल्सपार	२८	३३

(४) चौथी प्रकार की प्राचीन पोरसिलेनें वे हैं, जिनमें मिट्टी अधिक तथा स्फटिक और फेल्सपार की मात्रा साधारण हो। इस प्रकार के पोरसिग्रेन मिश्रण-पिण्डों के कुछ संगठन नीचे दिये जा रहे हैं।

	वर्लिन का मिश्रण-पिण्ड	ब्रेलजियम का मिश्रण-पिण्ड
मृत्तार	५३	५७ ९
स्फटिक	२०	२६.०
फेल्सपार	२७	१६ १

आजकल विशेष उपयोगों के अनुसार कठोर पोरसिलेनें बनायी जाती हैं। ये इस प्रकार हैं—

- (अ) भोजन-पात्रों के लिए।
- (आ) विद्युत्-रोधकों के लिए।
- (इ) प्रयोगशाला के बरतों के लिए।
- (ई) उत्तापमापी, चिनगारी प्लग के निर्माण में प्रयोग होनेवाले नलों के लिए।

कठोर पोरसिलेन के भोजनपात्रों को 'हीटल चाइना' के नाम से भी पुकारा जाता है। इस प्रकार के पात्रों की विशेषताएँ हैं—पतले भागों में अल्प पारदर्शकता, रन्ध्रहीनता तथा मृदु पोरसिलेन की अपेक्षा असाधारण मजबूती। यह पात्र प्रयोग करते समय चटकते या टूटते कम हैं। इन पात्रों में ये विशेषताएँ पान संगठन तथा पकाने के नियन्त्रण से आती हैं। हीटल चाइना के मिश्रण-पिण्डों का संगठन प्रायः इन सीमाओं के बीच रहता है—

चीनी मिट्टी	२५—४८
बॉल-मिट्टी	०—१०
चकमकी या स्फटिक	२०—३५
फेल्सपार	२०—४०
खडिया	०—२
डोलोमाइट	०—२
मैगनीशिया	०—२

बॉल-मिट्टी लवीलापन बढ़ाने के लिए प्रयोग की जाती है। जहाँ बॉल-मिट्टी न मिलती हो, वहाँ कम लीडवाला लवीकी जमिन-मिट्टी का प्रयोग बॉल-मिट्टी के स्थान पर किया जा सकता है।

खडिया डो-डोनाइट और मैंगनीसिया तापक्रम के घोंडे से परास में ही, बहुत ही दक्षिणगामी द्रावक है। उन पोरसिलेन मगडन में इनकी मात्रा कम रहनी चाहिए। इन द्रावकों के अधिक रहने पर पकाने समय पान में विकृति आ जाती है, जिससे पान में ऐठने या आकृति बदल देने की शक्ति रहती है। पान पकाने में पूर्णता प्राप्त करने का तापक्रम मगडन पर निर्भर करता है परन्तु प्राय १३००° से १४००° से० के बीच रहता है। पूर्ण शक्ति प्राप्त करने के लिए पान को पूर्णरूपेण काँचीय किया जाता है। पकाने का समय ४२ से ६५ घण्टे तक है। काँचीय हुए पानों को धीरे-धीरे ठण्डा करना चाहिए, अन्यथा ठण्डा करने समय पानों के चटक जाने की सम्भावना रहेगी।

इन पानों पर सरल अथवा अवस्था में चिकन-प्रलेपन से पूर्व ही सजावट की जाती है। सजावट चिकन प्रलेप के नीचे रहनी है, जिससे वह स्थायी रहे। एक या अधिक रंगों में सजावट के लिए प्राय छपाई विधि का प्रयोग होता है।

भोजन-पानों पर प्राय पारदर्शक चिकन-प्रलेप लगाया जाता है, जिससे पान का सख्त व सजावट अच्छी तरह दीखने लगे। प्राय प्रलेपों का मगडन ऐसा रखा जाता है कि वे लगभग १२००° से० पर गलें। प्रलेप पकाने का समय भी कम ही रहता है (३०-४५ घण्टे)।

भोजन-पानों के लिए पोरसिलेन मिश्रण-पिण्डों के कुछ मगडन सूत्र नीचे दिये जाते हैं—

	(१)	(२)	(३)	(४)	(५)
बॉली मिट्टी	४८०	४८३	४३५	४०५	४०५
फ्लेमपात	३०५	४८५	४००	३६५	३३५
स्वटिक	१३५	१०	१३०	२३०	३५५
मैंगनीसाइट	०५	×	×	×	०३
जिक आक्साइड	०५	×	×	×	००
प्रोपेड हीन डूटे बर्ननो का चूर्ण	×	१५	३५	×	×
योग	१०००	१०००	१०००	१०००	१०००

उपरोक्त मिश्रण-पिण्ड १३८०°-१४१०° से० के बीच पूर्णरूपेण पकने है।

उपर्युक्त मिश्रणों में प्रयोग किये गये फेल्सपार का संगठन इस प्रकार है—

सिलीका	७३ ४३
एन्फूनिना	१५ ३९
फेरिक आक्साइड	० ०२
क्षार	१० ६०
चूना	० १४
हानि	० २०

मिश्रण ५ का प्रयोग गुडियो के सिर आदि बनाने में किया जाता है।

उपर्युक्त मिश्रण-पिण्डों के लिए उपयोगी प्रलेप निम्नलिखित अवयवों से बनाया जा सकता है—

निस्त्रापिन स्फटिक	२७
चूना स्फार	१२
फेल्सपार	६
वेओलिन	६
प्रलेपिन पान चूर्ण	३९
योग	१००

**विद्युत्-रोधक**—आधुनिक विद्युत्-रोधक बहुत से कार्यों के लिए प्रयुक्त किये जाते हैं। उच्च वोल्टता तथा न्यून आवृत्तिवाली विद्युत्-धारा के लिए उपयोगी विद्युत्-रोधक न्यून वोल्टता तथा उच्च आवृत्तिवाली विद्युत्-धारा के लिए उपयोगी नहीं होंगे। फेल्सपार युक्त पोरसिलेन, उच्च वोल्टता तथा न्यून आवृत्तिवाली विद्युत्-धाराओं के लिए बहुत उपयोगी है, परन्तु रेडियो सूचरण आदि में प्रयोग होनेवाली उच्च आवृत्ति विद्युत्-धाराओं से नष्ट हो जाती है।

विद्युत्-रोधकों के आधुनिक नामकरण उन बेलासो पर आधारित होते हैं जो मिश्रण-पिण्ड में पकते समय बनते हैं तथा जितका विशेष प्रभाव होता है। इन खनिज बेलासों के विद्युत्-सम्बन्धी गुण अलग-अलग होते हैं और इन्हीं के आधार पर इनका उपयोग होता है।

फेल्सपारयुक्त कठोर पोरसिलेन के विद्युत्-रोधक को आज वल मूलाइट मिश्रण-पिण्ड कहा जाता है, कारण इस प्रकार के रोधकों में मूलाइट बेलास अधिक रहते हैं।

मिश्रण-पिण्डों का मगटन—

	(१)	(२)	(३)	(४)
केओलिन	४५	४८	५३	५३
फेन्गपार	३०	३५	१६	१०
स्फटिक	०५	१०	०१	००
स्टीटाइट	X	X	१०	१०

मिश्रण १ टेलीग्राफ विद्युत्-रोधकों के लिए उपयुक्त है और १३५०° से १३८०° से० तक पूरी तरह पकता है।

मिश्रण-पिण्ड २, ३ तथा ४ उच्चतनाव विद्युत् पोरसिलेन के लिए उपयोगी हैं और १३८०° से १४१०° से० तक पूरी तरह पक जाते हैं।

प्रत्येक मगटन—

	(१)	(२)	(३)
फेन्गपार	४२	६०	३४
स्फटिक	४१	६२	४५-५
डोलोमाइट	१०	९	३५
केओलिन	७	९	१३

प्रत्येक १ टेलीग्राफ विद्युत्-रोधक के लिए उपयोगी है। शेष ० और ३ उच्च तनाव रोधकों के लिए उपयोगी हैं। शर्च कम करने के लिए २०-३० प्रतिशत प्रोपेनिल-यात्र चूर्ण प्रायः इन प्रलेपों के साथ प्रयोग किया जाता है। उच्च तनाव विद्युत्-रोधक प्रायः गहरे हरे या गहरे बादामी रंग के बनाये जाते हैं, जिसमें न्यून तनाव विद्युत्-रोधकों से पहचाने जा सकें।

स्टीटाइट (Steatite) पोरसिलेन—उच्च आवृत्तिवाली प्रत्यावर्ती विद्युत्-धारा बहने में फेन्गपारीय बटोर पोरसिलेन के बने हुए विद्युत्-रोधक गरम हो जाते हैं। इस गरम होने के कारण उनकी पारविद्युत्-शक्ति नष्ट हो जाती है, अतः उच्च आवृत्ति धारा बहने में वे टूट जाते हैं। रोधक का गरम होना कुछ तो धारा की बोलटना तथा आवृत्ति पर निर्भर करता है तथा कुछ रोधक के मगटन पर निर्भर करता है। इसे विद्युत्-रोधक का तापजनन गुणक (Power-factor) कहते हैं। जिन रोधकों में धारा प्रवाह के रूप में होते हैं, उनका तापजनन गुणक अधिक होता है। अतः धारीय

फ्लेक्सपार से बनी पोरसिलेनें उच्च आवृत्ति तथा उच्च वोल्टतावाली धाराओं के लिए उपयोगी नहीं हैं।

स्टीटाइट एक खनिज है, जिसे टालक तथा सोपस्टोन या साबुनपत्थर भी कहा जाता है। इसका संघटन  $3 \text{MgO} \cdot 4 \text{SiO}_2 \cdot \text{H}_2\text{O}$  है। भट्ठी में गरम करने पर यह क्रमशः निम्न प्रकार से दो स्तरों में विच्छेदित हो जाता है।

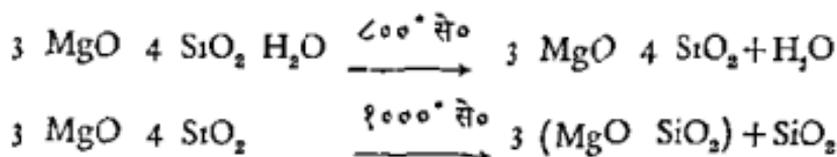

योगिक  $\text{MgO} \cdot \text{SiO}_2$  को क्लीनो एसटेटाइट (Clino-Enstatite) कहते हैं। इस अवस्था में पदार्थ काफी कठोर परन्तु रन्ध्र होता है।  $1500^\circ$  से अधिक गरम करने पर यह एकाएक पिघल जाता है, कारण गलनांक का परास बहुत ही कम है। घने और रन्ध्रहीन पदार्थ बनाने के लिए इसमें बेरियम और मैगनीशियम कार्बोनेट जैसे योगिक मिलाकर गरम करते हैं। ये योगिक मुक्त सिलीका से संयोग कर कौचीय मिलीकेट बनाते हैं। ये कौचीय सिलीकेट पिघलकर क्लीनो एसटेटाइट के रन्ध्रों को भर देते हैं तथा एक रन्ध्रहीन कठोर पदार्थ बन जाता है। स्टीटाइट में विशेष लचीलापन न रहने के कारण, पात्र-निर्माण में इसे कार्योपयोगी बनाने के लिए इसमें थोड़ी-सी लचीली केथोलिन मिला देते हैं। परन्तु केथोलिन की अधिक मात्रा हानिकारक होती है।

इन क्लीनो एसटेटाइट वस्तुओं का उच्च आवृत्ति धारा पर तापजनन गुणक बहुत कम होना है। इस कारण रेडियो, राडार तथा टेलीविजन आदि यन्त्रों में, जहाँ उच्च आवृत्ति धारा का प्रयोग होता है, इसके रोधक विशेष रूप से उपयोगी हैं। इन वस्तुओं का केवल तापजनन गुणक ही बहुत कम नहीं होता, बल्कि इनमें कार्योपयोगी पारविद्युत्-शक्ति तथा धार्मिक शक्ति भी होती है।

यदि टालक के साथ अधिक मैगनीशिया या मैगनीशियम कार्बोनेट डाला जाय तो निस्तापन के पश्चात् बने हुए केलास का सूत्र  $2 \text{MgO} \cdot \text{SiO}_2$  है, जिसे फोस्टेराइट (Fosterite) कहते हैं। इन फोस्टेराइट पात्रों की पारविद्युत् शक्ति अधिक होती है, तापजनन गुणक बहुत कम होता है, परन्तु क्लीनो एसटेटाइट की अपेक्षा लम्ब-प्रसार गुणक अधिक होता है, जैसा कि नीचे दिये भागों से स्पष्ट हो जायगा।

लम्ब प्रसार गुणक

१. क्लीनो एसटेटाइट

$७७ \times १०^{-९}$

२ फोस्टेराइट

$९ \times १०^{-९}$

इसी गुण के कारण फोस्टेराइट बहुत से कार्यों में अनुपयोगी सिद्ध हुआ है।

कार्डीराइट विद्युत्-रोधक (Cordierite-Insulators) — ये टाल्क और केओलिन के मिश्रण से बनाये जाते हैं। अच्छी केओलिन और टाल्क क्रमशः  $१७००^{\circ}$  से  $०$  और  $१५००^{\circ}$  में से नीचे नहीं पिघलते, परन्तु  $७०$  प्रतिशत टाल्क और  $३०$  प्रतिशत केओलिन का मिश्रण  $१२८०^{\circ}$  में पर ही पिघल जाता है और एक नवीन यौगिक बन जाता है। इस नवीन यौगिक का सूत्र  $2MgO \cdot 2Al_2O_3 \cdot ६SiO_2$  है तथा इसे कार्डीराइट कहते हैं।

कार्डीराइट वस्तुओं का लम्ब-प्रसार-गुणक बहुत ही कम होता है, जो कि पोरसिलेन के प्रसार गुणक का पाँचवाँ भाग तथा टाल्क के प्रसार गुणक का सातवाँ भाग है, परन्तु शुद्ध कार्डीराइट की वस्तुओं में परेशानी यह है कि इनके पकाने के तापक्रम का पराम अधिक न होने से जित तापक्रम पर गलना प्रारम्भ होती है, उसी समय शीघ्रता से पिघल जाती है। इस कारण वस्तुओं के निर्माण में बड़ी कठिनाई होती है।

इन कठिनाई को दूर करने के लिए शुद्ध कार्डीराइट में कुछ दूसरे पदार्थ, जैसे जिर्कोनिया ( $ZrO_2$ ) या जिर्कोन बालू ( $Zr SiO_4$ ) आदि को मिलाकर, इस पकाव तापक्रम का पराम बढ़ा लिया जाता है। हाल में ही श्री एस० के० चटर्जी तथा डाक्टर एच० एन० दास गुप्त ने बताया है कि लौह आक्साइड युक्त मिट्टियाँ भी कार्डीराइट वस्तुओं के पकाव तापक्रम का पराम बढ़ाने में सहायक हैं। इन बाहरी पदार्थों के मिलाने से बनी हुई वस्तुओं का लम्ब-प्रसार-गुणक बढ़ जाता है। अतः व्यावहारिक कार्डीराइट विद्युत्-रोधक का तापजनित प्रसार शुद्ध कार्डीराइट के तापजनित प्रसार से बहुत अधिक होता है। साधारण औद्योगिक अवस्वाजों में ऐसे गुणोन्माला कार्डीराइट बनाना सरल नहीं है। कार्डीराइट मिश्रण-पिण्ड से ऐसी बहुत-सी वस्तुएँ बनायी जाती हैं, जिन्हें आक्सिमिक ताप-परिवर्तन सहन करने पड़ते हैं, जैसे विद्युत्-तापक (Electric-heater) की प्लेट, तापीय युग्म (Thermo couple) के रक्षक नल आदि। कार्डीराइट पात्र की पारविद्युत्-शक्ति पोरसिलेन के समान ही है। अतः यह उच्च आवृत्ति धाराओं के लिए उपयोगी नहीं है। उन स्थानों पर

कार्बोराइट की वस्तुओं का अधिक उपयोग होता है, जहाँ आकस्मिक ताप परिवर्तन अधिक हो, परन्तु तापनम बढ़ने से आकार परिवर्तन कम मात्रा में हो।

स्टीटाइट वस्तुएँ बनाने के लिए प्रयोग किया जानेवाला टाल्क बड़ी सावधानी से चुनना चाहिए। परतदार टाल्को को पानी के साथ पीसने पर उनमें लचीलापन विकसित नहीं होता तथा ठप्पे में दबाने पर परत-क्षोप के कारण वस्तुएँ चटक जाती हैं। अधिक चूनावाले टाल्क उपयोगी नहीं होते।

चूँकि अधिक टाल्कवाली वस्तुएँ कम लचीली होती हैं, अतः बॉल मिल्स में गीली अवस्था में पीसने से, मिश्रणकुण्ड में मिलाने की अपेक्षा अधिक लचीलापन विकसित होता है। इन टाल्क वस्तुओं में बेथोनाइट मिट्टी या गोद की थोड़ी-सी मात्रा डाल देने से मिश्रण-पिण्ड अधिक कार्योपयोगी हो जाता है और बनी हुई वस्तुएँ सूखने पर चटकती भी नहीं। इन वस्तुओं के मुलायम तथा घर्षण रहित होने से ठप्पे तथा सॉचे कम घिसते हैं। अतः यह मिश्रण-पिण्ड स्वनिष्पन्नित दबाव विधि से पात्र बनाने के लिए बहुत ही उपयोगी है।

टाल्क मिश्रण के एक विशेष नमूने का विश्लेषण यहाँ दिया जाता है—

सिलीका	६३.५
मैगनीशियम आक्साइड	२८.५
एल्यूमिना	६.०
क्षार	२.०
योग	<u>१००.०</u>

निम्नलिखित संगठन से शुद्ध टाल्क पोरसिलेन बनायी जा सकती है—

शुद्ध स्टीटाइट	८२	८५	८६
लचीली बेओलिन	१२	१३	१०
बेरियम कार्बोनेट	६	२	४
योग	<u>१००</u>	<u>१००</u>	<u>१००</u>

ये मिश्रण-पिण्ड १३५०° से १४००° सें० के बीच अच्छी तरह पक जाते हैं।

१३००° सें० पर सम्पूर्ण आकुचन १२ प्रतिशत से कम होता है और इस तापक्रम पर रूध्रता १ प्रतिशत से कम होती है। १४००° सें० पर रूध्रता लगभग विलकुल नहीं होती।

की विशेषताएँ निम्नलिखित हैं—(अ) पूर्णतपेण काँचीय होना (आ) उच्च तापक्रम रोधकता (इ) आकस्मिक ताप-परिवर्तनों से अप्रभावित रहना (ई) प्रलेप का अम्ल क्षार आदि यौगिकों से अप्रभावित रहना (उ) वाहरी धक्कों के कारण सरलता से न टूटना (ऊ) बार-बार के गरम करने व ठण्डा करने पर भी भार का स्थिर रहना।

सर्वोत्तम रासायनिक पोरसिलेन, अधिक केओलिनवाले उस मिश्रण-पिण्ड से प्राप्त हो सकती है जो द्रावकों की नहीं, बरन् केवल ताप की सहायता से काँचीय किया गया हो। सुई आकार के मूलाइट केलासों में एक दूसरे से जुड़े रहने के कारण मजबूती आ जाती है। काँचीय पिण्ड में मुक्त स्फटिक केलास नहीं रहने चाहिए। इस प्रकार की आदर्श पोरसिलेन प्राप्त करने के लिए पात्रों को १८००° से० तक गरम करना आवश्यक है, परन्तु व्यापार में इतने उच्च तापक्रम पर गरम करने में व्यय अधिक पड़ता है। अतः पकाने का तापक्रम कम करने के लिए कुछ द्रावकों का प्रयोग किया जाता है। चूँकि स्फटिक केलास १४००° से० से नीचे तरल फेल्सपार में नहीं घुलते हैं, अतः रासायनिक पोरसिलेन पात्र सदैव ही १४००° से० से ऊपर पकाये जाते हैं। मिश्रण-पिण्ड में प्रायः स्फटिक या चकमक के बदले निस्तापित केओलिन, सिलीमेनाइट या बाइनाइट डाला जाता है।

थेपठ प्रकार की रासायनिक पोरसिलेन को सूक्ष्मदर्शी में देखने पर एक काँचित पिण्ड के अन्दर मूलाइट केलास एक दूसरे में घुसे हुए मालूम होते हैं, परन्तु स्फटिक केलास या तो बिल्कुल नहीं होते या होते भी हैं, तो बहुत कम।

रासायनिक पोरसिलेन के कुछ विशेष मगटन नीचे दिये जाते हैं—

प्राकृतिक केओलिन	५०	५०	५१	५५
निस्तापित केओलिन	२०	८५	×	×
चकमक या स्फटिक	१८५	×	×	१४
फेल्सपार	११५	११५	२५	३०
सडिया	×	×	१५	१
सिलीमेनाइट	×	३०	२२५	×

यद्यपि मूलाइट केलासों का तापप्रसार गुणक अधिक है, परन्तु मूलाइट मिश्रण-पिण्डों का तापप्रसार गुणक इतना अधिक नहीं है, कारण उसमें सिलीका काँच रहता है जिसका तापप्रसार-गुणक बहुत कम है। इसकी जाली जैसी रचना से पात्र कठोर

व मजबूत हो जाता है। दूसरे सिलिकेटों की अपेक्षा मूलाइट में अम्ल तथा क्ष के क्षारक प्रभाव की प्रतिरोधक शक्ति भी सर्वाधिक है। रासायनिक पोरसि के दो मिश्रण-पिण्डों के मगटन इस प्रकार हैं, इन मिश्रण-पिण्डों से वाष्पीकरण प्या छोटी धरियाएँ आदि बनती हैं—

	बर्लिन का मिश्रण-पिण्ड	फ्रांस का मिश्रण-पिण्ड
मिलीका	६७ ५	६१ ६१
एल्यूमिना	२६ ६	३० ०१
फैरिक आक्साइड	० ८	१ ५६
टिटैनियम आक्साइड	० ४	×
चूना	० ४	३ ५६
मैगनीशिया	० ५	×
पोटैशियम आक्साइड	३ ३	३ २६
सोडियम आक्साइड	० ७	×

रासायनिक पोरसिलेन की निरपेक्ष (Absolute) तापचालकता, काँच ताप-चालकता से अधिक है, परन्तु इसका प्रसार-गुणक साधारण काँच, कडी। पात्र या दूसरे ऐसे पदार्थों से कम है। अतः यह पोरसिलेन तापक्रम के आर्क। परिवर्तनों को सहन कर सकती है। बर्लिन पोरसिलेन का द्रवणांक लगभग १६ सें० है। प्रलेप ऐसा हो कि क्षार धोलों से अप्रभावित रहे तथा इतना कठोर हो यदि पात्र ब्लास्ट बर्नर (Blast-Burner) द्वारा गरम किया जाय तो त्रिभुज या मे रखा पदार्थ प्रलेप से न चिपके। पात्र पतला, काँचीय तथा अल्प पार दर्शक होता

स्फटिक के स्थान पर सिलीमेनाइट या टाल्क डालने से पकाने के पश्चात् बचने मुक्त स्फटिक कणों की सख्या कम हो जायगी और इस प्रकार बार-बार गरम व ; करने से पात्र के चटक जाने की सम्भावना कम हो जायगी। क्षारों की तापचाल चूना तथा मैगनीशिया की अपेक्षा कम है, परन्तु तापजनित प्रसार अधिक है। रासायनिक पोरसिलेन में क्षारों की मात्रा यथासम्भव कम ही रहे।

बुगल पोरसिलेन—बुगल पोरसिलेन के पात्रों का उपयोग कई उद्देश्यों के होना है। कुछ महत्त्वपूर्ण उपयोग इस प्रकार हैं—(१) प्रयोगशालाओं में नली की भाँति (२) पाइरोमीटर या उतापमापक के लिए रक्षक नल के रू

(३) चिनगारी प्लग बनाने के लिए (४) विभिन्न प्रकार के विद्युत् तापको आदि के आधार रूप में।

इन सभी वस्तुओं के भिन्न गुण होने चाहिए। कुछ मुख्य गुण इस प्रकार हैं—  
 (१) पात्रों का गलन ताप उस तापक्रम से बहुत अधिक होना चाहिए, जिस तापक्रम पर पात्र का प्रयोग किया जायगा। (२) पात्रों में यान्त्रिक शक्ति काफी होनी चाहिए, जिसमें उच्च तापक्रम पर यह अपना भार और कोई बाहरी धक्का या चोट सहन कर सकें। (३) उच्च तापक्रम पर पात्र गैसों के लिए अपारगम्य हों। (४) आर्कस्मिक तापक्रम परिवर्तनों की ओर प्रतिरोधक शक्ति अधिक हो। (५) गरम करने व ठण्डा करने से आघतन में परिवर्तन न हो और (६) उच्च पारविद्युत्-शक्ति हो।

विभी भी एक संगठन से ये सब गुण उत्पन्न नहीं हो सकते। अतः विभिन्न प्रकार के पात्रों के लिए संगठन में हेर-फेर किया जाता है। रक्षक नलों के संगठन भी बदले जाते हैं, कारण उन्हें विभिन्न तापक्रमों पर प्रयोग के लिए बनाया जाता है। रक्षक नलों के दो विशेष संगठन नीचे दिये जाते हैं।

बेओलिन	३८	३२
बॉल-मिट्टी	१२	१८
फेल्सपार	१८	१२
स्फटिक	३२	३८

आवश्यक गुण उत्पन्न करने के लिए प्रयोग की जानेवाली मिट्टियों का चुनाव सावधानी से करना चाहिए। जिन मिट्टियों की प्राकृतिक अवस्था में तनन-क्षमता अधिक हो उन्हें प्राथमिकता दी जाती है।

रक्षक नल या तो विशेष प्रकार के द्रवकालित प्रेसों के द्वारा बनाये जाते हैं, या मिट्टी-घोले से ढालकर बनाये जाते हैं। ५ मिलीमीटर भीतरी ध्यासवाले ढाले हुए नल, दबाव-विधि से बने नलों की अपेक्षा उत्तम होते हैं। वे अधिक सीधे तथा अधिक समान होते हैं, कारण ढाले गये नलों को साँचे में तब तक रहने दिया जाता है, जब तक कि वे पक्कड़ने आदि के लिए खूब मजबूत न हो जायें।

पकाने समय भट्ठी में रखने में बड़ी सावधानी रखनी चाहिए, विशेष कर उस समय जब नल लम्बे तथा भारी हों। पकाने समय नलों को खड़ा लटकवा दिया जाता है। लटके हुए नलों का भार रोकने के लिए मिट्टी की तनन-क्षमता काफी होनी चाहिए।

यदि नल्लो को चिकन-प्रलेपित करना हो, तो प्रारम्भिक पकाव प्राय ९००° से १०००° से० के बीच किया जाता है, परन्तु प्रलेप-पकाव के समय यह बहुत ही महत्वपूर्ण है कि पूर्णता-प्राप्ति के लिए उच्चतम तापक्रम पर तापशोषण के लिए काफी समय दिया जाय, जिससे ताप नल्ल को मोटी दीवारों में घुस सके और नल्ल के सभी भाग समान रूप से पक जायें। यदि यह ध्यानपूर्वक न किया गया तो नल्ल पकाने समय एँठ सकते हैं और प्रयोग करने समय चटक सकते हैं। प्रलेप-पकाव का तापक्रम १४००° से १८००° से० के बीच रहता है। इस तापक्रम का निश्चय इस आधार पर किया जाता है कि तैयार पात्र किस तापक्रम पर प्रयोग किया जायगा।

**चिनगारी प्लग**—आन्तरिक दहन इंजनों तथा मोटरो के लिए चिनगारी प्लग एक विशेष प्रकार की कठोर पोरसिलेन से बनाये जाते हैं। इस पोरसिलेन की मुख्य विशेषताएं हैं—गरम व ठण्डा करने पर आयतन की स्थिरता तथा अधिक पार-विद्युत्-शक्ति। जिन पोरसिलेनो में मुक्ता स्फटिक की मात्रा अधिक हो उनमें आयतन परिवर्तन नहीं रोका जा सकता। अतः अच्छे चिनगारी प्लगो में स्फटिक के बदले निस्तापित सिलीमेनाइट या निस्तापित चीनी मिट्टी डाली जाती है। सिलीमेनाइट या कैईनाइट (Kyanite) का प्रयोग करके बनायी गयी पोरसिलेन में आकस्मिक ताप परिवर्तनो को सहने की शक्ति अधिक होती है, आयतन नहीं बढ़ता और यह बाहरी धक्को को भी अधिक सह सकती है। जब फेल्सपार के बदले चूना मैग्नीशिया या बेरियम आक्साइड डाला जाय तो पात्र की पारविद्युत्-शक्ति बहुत अधिक बढ़ जाती है। चिनगारी प्लग के लिए मिश्रण-पिण्ड की विशेषता है कि अवयव बहुत ही महीन पीसे जाते हैं। अन्तिम मिश्रण-पिण्ड बहुत समान होता है। लचीला मिश्रण-पिण्ड काफी सावधानी से रूँधा जाना चाहिए, जिससे कोई हवा का बुलबुला न रह जाय और पूरा पिण्ड समाग हो जाय।

**मृदु पोरसिलेन**—सिलीनों और सजावट की वस्तुओं को बनाने के लिए मुख्य रूप से सँगर पोरसिलेन और सेवरेस पोरसिलेन का प्रयोग किया जाता है। इन दोनों प्रकार की पोरसिलेनो में फेल्सपार डाला जाता है।

सँगर पोरसिलेन के मिश्रण-पिण्ड का सूत्र इस प्रकार है— $RO \cdot 2.74Al_2O_3 \cdot 23.52 SiO_2$  यहाँ RO. क्षारीय आक्साइडो, पोटैशियम आक्साइड तथा सोडियम आक्साइडो के लिए प्रयोग किया गया है। इस प्रकार का मिश्रण-पिण्ड निम्नलिखित अवयवों से बनाया जा सकता है—

राजमहल केओलिन	३४५
मिहीजाम फेल्सपार	३००
निस्तापित स्फटिक	३५५

वोट (Vogt) के अनुसार फ्राम की पोरसिलेन का मूत्र इस प्रकार है—

० ३३ पोटेशियम आक्साइड	} २७२ एल्यूमिना, १४० सिलिका।
० ४८ सोडियम	
० १९ कैल्शियम	

पात्र का प्रारम्भिक पकाव १२८०° से० पर किया जाता है, जिससे प्रलेप के नीचे पात्रतल पर विभिन्न रंगों की सजावट की जा सके। प्रलेप पकाव भी न्यून तापक्रम पर ही होना है, जिससे अल्प ताप-सहनशील विभिन्न रंग भी नष्ट नहीं होते। विभिन्न रंगों से की गयी सजावट इस प्रकार की पोरसिलेन की विशेषता है।

सेवरेस मृदु पोरसिलेन पर प्रयोग किया जानेवाला प्रलेप १३००° से १३२०° से० के बीच पकता है और उसका अणु संगठन निम्नलिखित होता है।

० ८५ चूना	} ०५ एल्यूमिना, ४२ सिलिका।
० ०९ सोडियम आक्साइड	
० ०६ पोटेशियम	

संगर ने जापानी प्रलेप की तकल की थी और उसे संगर मृदु पोरसिलेन पर प्रयोग किया था। इसका संगठन नीचे दिया जाता है—

० ३ पोटेशियम आक्साइड	} ०५ एल्यूमिना, ४ सिलिका।
० ७ कैल्शियम	

यह प्रलेप १२८०° तथा १३००° से० के बीच पकता है।

१३००° से० पर पकनेवाली एक उत्तम फेल्सपारीय मृदु पोरसिलेन तथा उसके लिए प्रलेप निम्नलिखित अवयवों से बनाया जा सकता है।

पोरसिलेन मिश्रणपिण्ड संगठन—

पथरघट्टा मिट्टी	४५
अजमेर फेल्सपार	३५
स्फटिक	१७५
मगमरमर	२५
योग	<u>१०००</u>

प्रलेप मगठन

फेल्सपार	४५
स्फटिक	२८
मगमग्मर	१८
बेओलिन	१३
योग	<u>१००</u>

कांचित दा प्रयोग करके भी महु पोरसिलेन बनानी जा सकती है। पोरसिलेन तथा उनके लिए प्रलेप निम्नलिखित अवयवों में बनाया जा सकता है—

कांचित मिश्रण मगठन

पोरसिलेन मिश्रणपिण्ड मगठन

वोरैकम	८८	उपर्युक्त कांचित	२०
स्फटिक	२४	बेओलिन	४०
खटिया	२०	स्फटिक	२५
फेल्सपार	२०	फेल्सपार	१३
बेओलिन	८	खटिया	२

इस पोरसिलेन मिश्रणपिण्ड का प्रारम्भिक पकाव ८००° से ९००° से० के बीच होना है। इस पर प्रयोग किये जानेवाले प्रलेप-मिश्रण को निम्नलिखित अवयवों से बना सकते हैं—

प्रलेप मिश्रण सूत्र

फेल्सपार	३०
स्फटिक	२५
वेरियम कार्बोनेट	१५
खटिया	१०
बेओलिन	८
जिक आक्साइड	५
योग	<u>१००</u>

यह प्रलेप १०००° से० पर पकाया जाता है।

आजकल एक नया गनित्र प्रलेपित मृत्पात्रों के मिश्रण-पिण्ड तथा प्रलेप बनाने के लिए प्रयुक्त किया जाता है। इसे नेफेरीन मेकाइट (Nepheline Syenite)

कहते हैं। सी० जे० कोईनित्ज (C J Koenitz) ने सन् १९३९ ई० में बताया कि थोड़ी-सी मात्रा में पीटाश फेल्सपार के स्थान पर नेफेलीन सेनाइट डालने से षाँचीय होने के तापक्रम का परास बढ़ जाता है, जिससे पात्र में ऐंठने की धारणा कम हो जाती है। नेफेलीन सेनाइटवाले पात्रों के शब्द का तारत्व साधारण पात्रों से अधिक होता है। नेफेलीन को महीन पीसने से पकाने का तापक्रम कम हो जाता है तथा पकाने के तापक्रम का परास बढ़ जाता है। पात्रों का ऐंठना कम हो जाता तथा पदार्थ अधिक मजबूत हो जाता है। परन्तु नेफेलीन सेनाइट खनिज का संगठन बहुत अधिक बदलता रहता है, जिससे व्यवहार करते समय बड़ी सावधानी की आवश्यकता होती है।

**चटकदार प्रलेप (Crackled-glaze)**—जैसा कि चतुर्थ अध्याय में वर्णन किया जा चुका है कि पात्रों को ठण्डा करते समय पात्र तथा प्रलेप के असमान आकुचन के कारण प्रलेपतल पर सूक्ष्म दरारें पड़ जाती हैं। इन दरारों के पड़ने को चटक-दोष कहा गया है। जब इस दोष को निर्घन्तित करके दरारें निश्चित आकृति की बनायी जा सकें, जो देखने में मछली के सेहरे (Scales) जैसी लगती हैं, तो इन दरारों का उपयोग सजावट के लिए किया जा सकता है। इन दरारों पर काजल या दूसरे रंजक रगड़ दिये जायें, तो दरारों में घुसकर सजावट का काम करते हैं। आवश्यकतानुसार रंग स्थिर करने के लिए पात्र को दुबारा पकाया जा सकता है। दरारों का नियन्त्रण केवल प्रलेप या पात्र मिश्रण-पिण्ड का संगठन बदलकर किया जा सकता है। व्यवहार में पात्र मिश्रण-पिण्ड का संगठन न बदलकर केवल प्रलेप का संगठन ही बदलना सुविधाजनक होता है। प्रलेप संगठन प्रायः क्षार या सिलीका का अनुपात बढ़ाकर और एल्यूमिना का अनुपात घटाकर ठीक किया जाता है। नीचे दो प्रलेप संगठन दिये जा रहे हैं। इनमें से एक साधारण प्रलेप है, दूसरा उसी प्रलेप का संगठन परिवर्तित करके उसे चटकदार प्रलेप बनाया गया है—

	साधारण प्रलेप	चटकदार प्रलेप
सिलीका	६६१	७९५३
एल्यूमिना	१४५	११८७
क्षार	३५	५६५
चूना	१५९	२१५

उपर्युक्त चटकदार प्रलेप इन अवयवों से बनाया गया था—

पेगमेटाइड	५१ भाग
वालू	३८ "
चीनी मिट्टी	६ "
सडिया	५ "

इस चटकदार प्रलेप के लिए उचित मिश्रण-पिण्ड का संगठन यह होगा—  
सिलिका ६६ भाग, एल्यूमिना २७ भाग तथा क्षार ७ भाग। यह प्रलेप १३५०° से०  
पर पकता है।

प्रलेपित करने की विधि साधारण है। प्रलेप की मोटाई न बहुत अधिक हो, न बहुत कम। प्रलेप की मोटाई पर दरारों की आकृति निर्भर करती है। प्रलेप की उचित मोटाई केवल अनुभव द्वारा निश्चित की जा सकती है। दरारों का आकार बढ़ाने के लिए चटकदार प्रलेप में साधारण प्रलेप मिलाओ। साधारण प्रलेप की मात्रा जितनी ही अधिक होगी दरारें उतनी ही बड़ी होगी। इस प्रकार की सजावट के लिए पात्र की मोटाई साधारण पात्रों की मोटाई से कुछ अधिक रहनी चाहिए, जिससे प्रलेप तथा पात्र के असमान आकुचन से उत्पन्न तनाव को पात्र सह सके। चीनी कलाकार इस प्रकार की पोरसिलेन वस्तुएँ बनाने में सिद्धहस्त थे।

**अस्थि-पोरसिलेन या बोन चाइना**—अस्थि पोरसिलेन बनाने के लिए इंग्लैण्ड के कुम्हार चीनी मिट्टी, बॉल-मिट्टी, कार्निश पत्थर तथा अस्थि-राख का प्रयोग करते हैं। अस्थि पोरसिलेन के कुछ सूत्र नीचे दिये जाने हैं—

चीनी मिट्टी	४०	३०	२३	३५
बॉल-मिट्टी	८	६	१०	×
कार्निश पत्थर	२४	३४	३२	२५
अस्थि-राख	२८	३०	३५	४०

लगभग ०.०५ प्रतिशत अच्छा नीला रजक मिलाओ। प्रारम्भिक पकाव ११००° से १२००° से० के बीच किया जाता है। पकाने समय सावधानी से भट्ठी को नियन्त्रित रखना चाहिए, कारण थोड़ा-सा भी अधिक पकने पर अस्थि-राख विच्छेदित होकर

गैसों उत्पन्न करती है, जिनसे पान की आकृति नष्ट हो जाती है, या पात्र-तल पर फफोला-दोष आ जाता है।

इंग्लैण्ड के वर्तमान कुम्हारों में से अधिकतर कार्निश पत्थर के स्थान पर फेल्सपार का प्रयोग करते हैं, कारण कार्निश पत्थर का संगठन बदलता रहता है।

उत्कृष्ट कोटि की अस्थि-बोरसिलेन के पुराने निर्माण सूत्र में एक प्रवार का काँचित भी मिश्रण-पिण्ड में रहता है। इस काँचित तथा मिश्रण-पिण्ड के संगठन नीचे दिये जाते हैं—

काँचित मिश्रण के अवयव—

फेल्सपार	६०
बोरैक्म	२५
घोरा	५
अमोनियम क्लोराइड	१०
योग	<u>१००</u>

मिश्रण-पिण्ड के अवयव

उपर्युक्त काँचित	४५	३५
चीनी मिट्टी	४०	३५
अस्थिरास	१५	३०

प्रारम्भिक पक्काव ११४०° सें० और १२००° सें० के बीच होता है।

यद्यपि प्राचीन काल में अस्थि-बोरसिलेन के लिए साधारण प्रलेप का ही प्रयोग किया जाता था, पर आजकल काँचित प्रलेप का प्रयोग किया जाता है। एक ही प्रलेप विभिन्न मिश्रण-पिण्डों के लिए उपयोगी नहीं होता। जो प्रलेप एक मिश्रण-पिण्ड के लिए बहुत ही उपयोगी हो, वह दूसरे के लिए अनुपयोगी हो सकता है, चटन-दोष या पपड़ी-दोष को जन्म दे सकता है।

अस्थि-बोरसिलेन के प्रलेपों के कुछ विश्लेषण नीचे दिये जाते हैं। किसी विशेष पान के लिए उपयोगी बनाने के लिए संगठन थोड़ा-बहुत बदला जा सकता है।

वाचित मिश्रण अवयव  
(१)

घोंबम	४०
खडिया	१०
चकमक	२०
फेल्सपार	३०
योग	<u>१००</u>

वाचित मिश्रण अवयव  
(२)

घोरंफम	३०
खडिया	२०
चकमक	१५
धीनी मिट्टी	१०
वानिष पत्थर	२५
योग	<u>१००</u>

प्रलेप मिश्रण अवयव  
(१)

वाचित (१)	५०
सफेदा	१५
धीनी मिट्टी	१०
फेल्सपार	१५
चकमक	१०
योग	<u>१००</u>

प्रलेप मिश्रण अवयव  
(२)

वाचित (२)	६५
वानिष पत्थर	१५
चकमक	१०
सफेदा	१०
योग	<u>१००</u>

कुछ धुगने मूनो मे काचित मिश्रण मे साधारण काँच का भी प्रयोग किया गया था। साधारण काँचवाले काचित मिश्रण तथा उन काचितो से बने प्रलेप-मिश्रण के अवयव नीचे दिये जाते हैं।

काचित मिश्रण  
(३)

काँच	६९
लिग्नाज	१८
शोरा	८
जार्मेनिक आक्साइड	४
नीलारजक	१
योग	<u>१००</u>

प्रलेप मिश्रण  
(३)

वाचित (३)	६
चकमक	१८
सफेदा	५८
वानिष पत्थर	२६
योग	<u>१००</u>

## काँचित-मिश्रण

(४)

चौरकम	१३
चकमक	८७
योग	१००

## प्रलेप-मिश्रण

(४)

काँचित (४)	३०
सफेदा	३९
कार्निश पत्थर	३०
नीला रंजक	१
योग	<u>१००</u>

प्रलेप का पकाव १०००° से० और ११००° से० के बीच होता है तथा पात्र के प्रारम्भिक पकाव का तापक्रम प्रलेप पकाव के तापक्रम से बहुत अधिक होता है। प्रलेप पकाव के न्यून तापक्रम के कारण पात्र पर अन्त प्रलेप रजकों से सुन्दर रंगीन सजावटें की जा सकती हैं, जो कठोर पोरसिलेन के पात्रों पर सम्भव नहीं हैं।

पेरियन पोरसिलेन (Parian-Porcelain)—इस प्रकार की पोरसिलेन विशेष कर मूर्तियाँ तथा खिलौनों के बनाने में काम आती है। इसका दूसरा नाम बिस्कुट पोरसिलेन भी है। पेरियन पोरसिलेन के मिश्रण-पिण्डों के कुछ सगठन नीचे दिये जा रहे हैं।

	(१)	(२)	(३)	(४)	(५)
केओलिन	३७	३५	३६	५०	५०
फेल्सपार	६३	४५	६०	४७.५	३६
पेगमेटाइड	×	२०	×	×	×
सीसा काँच	×	×	४	२	×
स्फटिक	×	×	×	×	१०
ज़िक आम्साइड	×	×	×	०.५	१
सगमरमर	×	×	×	×	३
योग	<u>१००</u>	<u>१००</u>	<u>१००</u>	<u>१००</u>	<u>१००</u>

मिश्रण-पिण्ड १, २ तथा ३ डलाई विधि से बने खिलौनों के लिए प्रयोग किये जाते हैं, कारण ये पिण्ड कुछ अल्प लचीले हैं। इनके पकाने का तापक्रम ११४०° से० से ११६०° से० तक है। मिश्रण-पिण्ड ४ तथा ५ कफ़ी लचीले हैं, अतः इनके

पात्र किसी भी विधि से बनाये जा सकते हैं। पकने के पश्चात् वस्तुएँ काफी श्वेत हो जाती हैं। इनके पकाने का तापक्रम ओपदीकारक वातावरण में १२५०° से० से १२८०° से० तक है। यदि पात्र (विशेष कर अन्तिम अवस्था में) अवकारक वातावरण में पकाया जाय तो छोटे-छोटे बुलबुले या फफोले-जैसे पड़ सकते हैं।

**पोरसिलेन पकाना**—कुम्हार का सबसे कठिन कार्य पात्रों को पकानेवाले बक्मों में ठीक प्रकार से रखना होता है। इन बक्मों को 'सैंगर' कहा जाता है। ठीक तरह से न रखे जाने पर प्रलेप पिघलकर सैंगर की दीवारों या दूसरे पात्रों से चिपक जायगा। यदि पात्र को सीधा सैंगर पर रख दिया जाय तो पात्र तथा सैंगर के असमान आकुचन के कारण पात्र टूट जायगा। इस कठिनाई को दूर करने के लिए प्रत्येक पात्र दुर्गल मिट्टियों से बने विशेष प्रकार के आधार पर रखा जाता है। गोलकार वस्तुओं को रखने का आधार पात्र के मिथ्रण-पिण्ड से ही बनाया जाता है। इससे पकाने पर पात्र तथा आधार का आकुचन समान होने से पात्र के गोल किनारों की आकृति नष्ट नहीं होने पाती। आधार तथा पात्र के स्पर्श करनेवाले भागों पर तेल महीन रेत मिलाकर पीत दिया जाता है, जिमसे पात्र आधार पर चिपक न जाय। जिन पात्रों को चपटा ही रखना हो, उन्हें विशेष प्रकार की पूर्वं पकायी हुई पट्टियाओं पर रखा जाता है। नल तथा लम्बे बेलनाकार पात्र प्रायः सैंगर के अन्दर शक्तिशाली दुर्गल छड़ों से लटकते हुए रखे जाते हैं। इसके अतिरिक्त किसी विशेष प्रकार की वस्तु के लिए उपयोगी अनेकानेक विधियाँ होती हैं।

चूँकि भट्ठी में सब स्थानों का तापक्रम समान नहीं होता, इस कारण तापक्रम का विचार रखते हुए विभिन्न प्रकार के पात्रों को रखने के स्थान का निर्णय करने में बड़ी सावधानी की आवश्यकता है। भट्ठी के चूल्हे के मुँह के पास ही प्रथम चक्र में कोई ऐसा पात्र न रखा जाय जो अधिक पकाने पर खराब हो जाय, कारण यह भट्ठी का सर्वाधिक गरम भाग है। निम्नगति भट्टियों में सैंगरों के रखने का ढंग भी विशेष महत्व का है। ठीक प्रकार से न रखने से गरम गैसे एक भाग में दूसरे भाग की अपेक्षा अधिक सरलता से जाकर उस भाग के पात्रों को दूसरे भाग के पात्रों की अपेक्षा अधिक पका देगी। सैंगर रखते समय यह ध्यान में रखा जाय कि पूरी भट्ठी में दो चक्रों के बीच खाली स्थान समान रूप से छूटे, तथा यह कभी नहीं भूलना चाहिए कि निम्नगति भट्टियों में सैंगरों के बीच का स्थान ही वास्तव में गैसों के बहने का रास्ता होता है।

भट्ठी के फर्श पर रखे मैंगरो के बीच में खाली स्थान छोड़ने में कुछ सावधानी रखनी चाहिए, कारण इस पर गरम मैंगो का विभाजन निभंर करता है। सर्वोत्तम डम यह है कि फर्श पर तीन टांगोवाले विशेष प्रकार के मैंगर रखे जायें, जो अपने ऊपर रखे गये सभी मैंगरो का भार सहन कर सकें। मैंगरो के इस प्रकार रखने से आनेवाली गरम मैंगो का मार्ग मैंगरो के बीच या फर्श पर कहीं भी अवरोध नहीं होता। यूरोप में बठोर पोरसिलेन पकाने के लिए दो प्रकोष्ठवाली निम्नगति भट्ठी का सर्वाधिक प्रयोग होना है। इसका वर्णन अध्याय ११ में किया गया है।

इस प्रकार की भट्ठी के ताप-व्यय का व्यौरा निम्नांकित विधि से समझा जा सकता है—

प्रलेप पकाव	१६	प्रतिघण्टा
प्रारम्भिक पकाव	४	"
रात में हानि	१०	"
चिमनी द्वारा हानि	२०-२५	"
दीवारों में विकिरण द्वारा हानि	२०-२५	"

पोरसिलेन पकाने की क्रिया को सुविधापूर्वक तीन स्तरों में बाँटा जा सकता है—

पूर्व पकाव (Fore Fire)—यह स्तर ६००° से० तक जाता है तथा इसमें ५-६ घण्टे तक लगते हैं, क्योंकि पोरसिलेन काफी सरल तथा कम घनी होती है, जिसके कारण नमी का पानी सरलता से निचल जाता है।

मध्य पकाव—यह स्तर ६००° से० से लगभग ११००° से० तक या प्रलेप पिघलने के पूर्व तक रहता है। इस स्तर में १० से १२ घण्टे का समय लगता है। इस अवस्था में पकने की गति धीमी होती है, कारण इस स्तर में कैओलिन का केलास जल दूर होता है, जिसको अधिक समय न देने से पान के फटने का डर रहता है। इस स्तर के प्रारम्भ में मिश्रण-पिण्ड की मिट्टी, मुक्त आक्साइडों में बिच्छेदित होना प्रारम्भ हो जाती है तथा बाद में यही आक्साइड संयोग कर सिलीमेनाइट तथा मूलाइट के ग्राम बनाने लगते हैं।



उच्च पकाव—यह स्तर द्वितीय स्तर के अन्त में प्रारम्भ होता है जब कि पात्र के प्रकार के अनुसार पकाने की गति बढ़ायी जा सकती है। इस समय फेन्सपार पिघलकर मुक्त स्फटिक-कणों को घुलाकर एक श्यान क्वचित द्रव बनाना प्रारम्भ कर देता है, जो बहुत तापक्रम के साथ अधिकाधिक तरल होता जाता है, तथा ठण्डा करने पर इस क्वचित पदार्थ में मूलाइट बिलान बनने जाते हैं। भट्ठी में १४००° से० तक पोरसिलेन पकाने में पूरा समय ३० घण्टे में अधिक नहीं लगना। जब भट्ठी उच्चतम तापक्रम पर आ जाय, तो तापक्रम को स्थिर रखकर २-३ घण्टे तक का समय ताप-गोपण के लिए देना चाहिए, जिसमें माटे तथा भारी पात्रों के भीतर भी ताप पहुँच सके और प्रलेप पात्र को मजबूती में पकड़ सके।

पकाने के बाद भट्ठी को बहुत धीरे-धीरे ठण्डा करना चाहिए तथा पकाने की क्रिया समाप्त हो जाने के बाद भी कम से कम १० घण्टे तक भट्ठी के ड्राग न खोलें जायें। ६० पनमीटर की भट्ठी से पात्र निकालने में ३ आरदियों को लगभग ५ घण्टे लगेंगे, परन्तु इन्हें पात्रों की भट्ठी में रखने में लगभग डूना समय लगेगा।

लगभग द्वितीय स्तर के अन्त तक भट्ठी का वातावरण आक्सीकारक रखना चाहिए, जिससे पात्र में उपस्थित कार्बन या कार्बनिक पदार्थ जल जायें, परन्तु द्वितीय स्तर के अन्तिम भाग में वातावरण को बारी-बारी से आक्सीकारक व अवकारक रखना सुरक्षित होता है। इसके पश्चात् भट्ठी का वातावरण अवकारक रखना चाहिए, अन्यथा फेरिक लौह के कारण पात्र में पीला रंग आ जायगा। अवकारक वातावरण में फेरिक लौह, फेरस लौह में बदल जाता है। परिणाम-स्वरूप पीला रंग कुछ हलके नीले रंग में बदल जाता है। इस हलके नीले रंग की उपस्थिति पोरसिलेन में अच्छी ममज्ञी जाती है। यदि पकाने पर पात्र-तल के ऊपर हाइड्रोकार्बन जमा होने का भय न हो, तो अवकारक वातावरण रखना कठिन नहीं होता। प्रलेप-तल पर हाइड्रोकार्बन जमा होकर प्रलेप में मिल जायेंगे और पात्र को काला कर देंगे। यदि प्रलेप-तल पर हाइड्रोकार्बनों का जमना मालूम पड़े, तो भट्ठी के अन्दर गरम हवा भेजकर हाइड्रोकार्बन को जला देना चाहिए।

यह आवश्यक है कि भट्ठी के अन्दर गर्मों का दबाव भट्ठी के बाहर के हवा-प्रवाह में कुछ अधिक ही होना चाहिए, जिससे भट्ठी की दीवारों की सूक्ष्म दरारों में बाहर की हवा अन्दर न चली आवे। ये सूक्ष्म दरारें भट्ठी गरम होने पर कुछ अधिक खुल

## सप्तम अध्याय

### कड़े मिट्टी-पात्र

कड़े मिट्टी-पात्र वह जाचीय मृत्पात्र है जो अपारगम्य तथा अधिकांश द्रव्यों, विशेष कर पानी के लिए अपारगम्य होते हैं। ये प्रायः ज्वलामिट्टियों से बनाये जाते हैं, परन्तु कुछ आधुनिक नमूने चीनी मिट्टी से भी बनाये जाते हैं जिन पर फ्लेक्स-पारीय कठोर प्रलेप चढ़ा रहता है। साधारण ज्वलामिट्टी से बने पात्रों पर नमक-प्रलेप चढ़ा रहता है।

उत्कृष्ट कौटि के कड़े मिट्टी-पात्रों और पोरमिलेन पात्रों के बीच विभाजन-रेखा खींचना कठिन ही नहीं, अपितु अशक्य-सा है। धोखे कड़े मिट्टी पात्र के पतले भाग में थोड़ी पारभासकता (Translucency) होती है, जब कि कठोर पोरमिलेन के मोटे टुकड़े की पारभासकता पूर्णरूपेण नष्ट हो जाती है। दूसरी ओर कड़े मिट्टी-पात्रों को प्रलेपित मृत्पात्रों से अलग करने के लिए अपारगम्यता भी कोई नन्तोपजनक आधार नहीं माना जा सकता, कारण कुछ दस्तुएँ, यथा धरो से पानी निकालने के लिये, कड़े मिट्टी-पात्रों की कौटि में जाते हैं, परन्तु प्रलेपित होने से पूर्व पूर्ण अपारगम्य नहीं होते।

मूकला के विचार में उन सभी मृत्पात्रों को, जो काँचीय अपारदर्शक और लगभग रूग्णहीन हैं या अपारगम्य हैं कड़े मिट्टी-पात्र कहना उचित होगा। इस वर्ग के पात्रों में अधिकतम रूग्णता तीन प्रतिशत तक होनी चाहिए।

कड़े मिट्टी-पात्र मुख्य दो भागों में विभाजित किये जा सकते हैं। यह विभाजन पात्रों को बनाने के लिए प्रयोग किये जानेवाले पदार्थों की प्रकृति पर आधारित है।

१. उत्कृष्ट कड़े मिट्टी-पात्र—इस वर्ग में स्वास्थ्य सम्बन्धी पात्र, घरेलू उपयोग के पात्र तथा रासायनिक उद्योग के लिए ज्वलरोधक पात्र आते हैं। इन पात्रों को बनाने के लिए प्रयोग की जानेवाली मिट्टियाँ प्रयोग से पूर्व प्रायः विमृदु कर ली जाती हैं।



१, २ तथा ३ मिथण-पिण्ड ड्रैलैण्ड के हैं और ४, ५ तथा ६ मूलरूप से जर्मनी में निकाले गये थे। मिथण-पिण्ड ५ का प्रयोग मैंगर ने काफी समय तक कड़े मिट्टी-पात्र बनाने में किया था।

१२३०° से० में १२८०° से० के बीच पकनेवाला एक स्वच्छ पारदर्शक तथा चमकदार प्रलेप निम्नलिखित अवयवों से बनाया जा सकता है—

पोटाश	० ३	}	० ४ एल्यूमिना, ३ ५ सिलिका।
चूना	० ४		
बेरीटा	० ३		

सिलिका बढ़ाकर ४ अणु तक की जा सकती है, परन्तु इसमें अधिक नहीं, अन्यथा भट्टी के कम तापत्रमवाले भाग में रखे पात्रों के प्रलेप में केलामीकरण की धारणा आ जायगी। दूसरी ओर यदि एल्यूमिना ० ०२ अणु से भी कम किया गया, तो १२३०° से० पर प्रलेप दूधिया होना प्रारम्भ कर देगा। पोटाश को ० ३ अणु से कम नहीं प्रयोग करना चाहिए। अधिक, सिलिकावाले प्रलेपों में मैंगनीशिया भास्मिक द्रावक की भाँति कार्य करता है, परन्तु बेरीटा से अच्छा परिणाम निकलता है। अन्त प्रलेप रंजकों के साथ यह प्रलेप बड़ा अच्छा परिणाम देता है और निम्नलिखित अवयवों से बनाया जा सकता है—

फेल्सपार	..	१६६
बालू	.	९०
विदेराइट	..	५९
सगमरमर	..	४०
क्वैओलिन		२५

विषम आकृतिवाली वस्तुएँ बनाने के लिए विशेष लचीले पिण्ड निम्नलिखित मिश्रणों से बनाये जा सकते हैं—

लचीली मिट्टी	.	५८	४५	३३
क्वैओलिन	.	X	७	१७
स्फटिक	.	२५	२६	२५
फेल्सपार	..	१७	२२	२५
योग	..	<u>१००</u>	<u>१००</u>	<u>१००</u>

११६०' से० पर पकनेवाले इन मिश्रण-पिण्डों के लिए कार्योंपयोगी एक फेल्सपारीय प्रलेप का अणु-सूत्र निम्नलिखित है—

०३ पोटैशियम आक्साइड	}	०.४ एल्यूमिना, ३.८५ सिलिका।
०.५ कैल्शियम		
०.१ मैगनीशियम		
०.१ बेरियम		

उपर्युक्त प्रलेप निम्नलिखित अवयवों से बनाया जा सकता है—

फेल्सपार	..	१६७०
वालू	..	१११०
सगमरमर	..	५००
केओलिन	..	२५.८
विदेराइट	..	१९७
मैगनेसाइट	..	८४

मिश्रण-पिण्ड तथा पात्र-निर्माण पोरसिलेन की भाँति ही है, जिसका वर्णन पहले किया जा चुका है। परन्तु ये पात्र मोटे होने के कारण बहुत धीरे-धीरे सुखाये जाते हैं, जिससे सुखाते समय इनमें दरारें न पड़ जायें। पात्र कभी-कभी बिना प्रारम्भिक पक्काव के ही प्रलेपित कर दिये जाते हैं, परन्तु साधारणतः प्रारम्भिक पक्काव के पश्चात् प्रलेप चढ़ाया जाता है। प्रलेप चढ़ाने के पश्चात् पात्र दुबारा पका लिया जाता है। स्वास्थ्य-सम्बन्धी पात्रों के प्रलेप में जिंक आक्साइड, टिटैनियम आक्साइड या टिन आक्साइड डालकर अपारदर्शक तथा साधारण रजक डालकर रंगीन बनाया जा सकता है।

भारतीय कच्चे माली का प्रयोग करते हुए बनाये गये कुछ कड़े-मिट्टी-पात्रों के मिश्रण-पिण्डों के संगठन नीचे दिये जाते हैं—

	(१)	(२)	(३)	(४)	(५)
राजमहल केओलिन	×	×	×	३०	३०
मगमा अग्नि-मिट्टी	६०	×	×	×	२५
नलहाटी अग्नि-मिट्टी	×	६०	५५	२०	×
मिहीजाम फेल्सपार	२०	२८	२५	३०	२५
मिहीजाम स्फटिक	१८	१०	१८.५	२०	२०
संगमरमर चूर्ण	२	२	१.५	×	×

११६०° में० पर पकाने के पन्धान् इन सब मिश्रण-पिण्डों में रूध्रवा ३ प्रतिशत में कम हानी है। मिश्रण-पिण्ड १, २ तथा ३ मलाई रंग के हैं। अतः स्वेत अपार-दगंक प्रलेप में प्रलेपित करने चाहिए। मिश्रण ४ और ५ काफ़ी स्वेत हो जाते हैं।

११६०° में० पर पकनेवाले उपर्युक्त मिश्रण-पिण्डों के लिए उपयोगी प्रलेप निम्नलिखित पदार्थों में बनाया जा सकता है—

फेन्सपा	४५
स्फटिक	२५
केरोलिन	१०
नगमगम	१०
क्रिद आवनाडड	१०

प्रयोगशाला प्रादि में व्यवहार किये जानेवाले हाथ घोंने के पात्र जैसी भारी वस्तुएँ प्राप्त गठनशील मिट्टियों तथा छरियों में बनायी जाती हैं। इन पात्रों को बनाने के लिए ५० से ६० भाग अच्छी गलनशील मिट्टी में ५० से ६० भाग छरीं मिलाकर उचित विद्युद्विश्लेषों की सहायता में टलाई-घोला तैयार कर लेते हैं। मिट्टी और छरीं का अनुपात ऐसा हो कि मिश्रण का सम्पूर्ण आकुचन ४ प्रतिशत में अधिक न हो। अधिक आकुचन में पात्र, विघेय कर मोड़ तथा कीनों पर, चटक जायेंगे। आकुचन को नियन्त्रित करने के विचार में छरीं का वर्गीकरण ठीक प्रकार में करना चाहिए। छोटे तथा बड़े टुकड़ोवाली छरीं का मिश्रण, समान मात्रा की केवल बड़े टुकड़ोवाली छरीं की अनेका कम आकुचन उत्पन्न करेगा। महीन छरीं में तल अच्छा बनता है। घोंले का घनत्व लगभग ३६ जीम प्रति पाइण्ट हो। इसके पश्चात् वस्तुएँ प्लाम्टर के मोटे माँची में ढाली जाती हैं। ढले हुए पात्र बड़े घोंमी गति में मुचाने जाते हैं। मुचाने के लिए घगतल के नीचे बने हुए कमरों का प्रयोग किया जाता है, कारण इनमें शीघ्र और असमान मुचाने का भय नहीं रहता। यदि मुचाने समय सूजन दरारें पड गयीं हों, तो वे पकाने में पूर्व नहीं दीवनी, परन्तु पकाने के पश्चात् स्पष्ट हो जाती हैं। अतः भारी पात्रों को मुचाने समय बड़ी सावधानी की आवश्यकता है। कभी-कभी पात्र माँची द्वारा दबाव-विधि में भी बनाये जाते हैं, जिनके कारण पात्रों में मुचाने समय पडनेवाली दरारें कम हो जाती हैं, क्योंकि दबाव विधि में बने पात्रों का मुष्क आकुचन कम होता है। परन्तु पात्र, डलाई-विधि में ही अच्छे बनते हैं।

चूँकि ये छरीयुक्त पात्र प्रायः रंगीन होते हैं, अतः मदेव ही पात्र-तल डबने के लिए एक श्वेत मरुध्र प्रलेप का प्रयोग किया जाता है। मरुध्र प्रलेप बौद्धार-विधि में चढ़ाना सर्वोत्तम होता है। पात्र और मरुध्र प्रलेप दोनों के अच्छी तरह सूख जाने पर प्रारम्भिक पक्वाव प्रायः ११००° से ११६०° से० के बीच किया जाता है।

छरीयुक्त पिण्डों के लिए निम्नलिखित पदार्थों से मरुध्र प्रलेप बनाया जा सकता है—

राजमहल बेजोलिन		४५
ब्रजमेर फेन्सपार	.	३०
स्फटिक	..	२३
सगमरमर	..	०
योग	.	<u>१००</u>

इस मरुध्र प्रलेप के लिए उपयोगी तथा १०२०° से० पर पकनेवाले चित्रन-प्रलेप तथा उममें प्रयोग होनेवाले काँचित का संगठन नीचे दिया जा रहा है—

काँचित मिश्रण		प्रलेप मिश्रण	
लाल सीमा	२०	काँचित	८०
बोरैकम	२२	बेजोलिन	८
फेन्सपार	१७	स्फटिक	६
स्फटिक	३०	टिन आक्साइड	६
सगमरमर	११	योग	<u>१००</u>
योग	<u>१००</u>		

कुछ आधुनिक स्वास्थ्य-सम्बन्धी पात्र हलके रंगवाले अपारदर्शक चित्रन-प्रलेपों में डेके रहते हैं। कुछ रंगीन अपारदर्शक चित्रन-प्रलेपों के संगठन नीचे दिये जाते हैं।

(१) ११८०°-१२००° से० पर पकनेवाले नीलाभ गुलाबी एनामेल प्रलेप का संगठन इस प्रकार है—

रासायनिक कड़े मिट्टी-पात्र—इस प्रकार के पात्र तथा घरेलू उपयोग के बड़ी मिट्टी के वर्तन अधिक सिलीकामय गलनशील मिट्टियों से बने होते हैं। ये मिट्टियाँ प्रायः प्रयोग से पूर्व विसृद्ध कर ली जाती हैं। यदि प्राकृतिक मिट्टी समाग तथा ककड आदि से रहित हो, तो मिट्टी का शोधन आवश्यक नहीं। मिट्टी या मिट्टियों के मिश्रण की विशेषता यह होनी चाहिए कि गीली अवस्था में अधिक लचीली हो, पकाने के पश्चात् खराद यन्त्र पर सफाई करने या चूड़ियाँ काटने आदिमें कोई कठिनाई न हो। लचीली अवस्था में मिट्टी में यह क्षमता होनी चाहिए कि वह रासायनिक प्रयोगशाला के उपयोग की विषम से विषम आकृतिवाली वस्तुएँ बना सके और पकाने के पश्चात् पात्र ऐसा हो कि उसके जोड़, डाट, चूड़ियाँ आदि को घिसकर आवश्यक यथार्थताएँ लायी जा सकें। पकाने के पश्चात् ये पात्र सक्षारक रसद्रव्यों के संक्षारक प्रभाव को सह सकें। पात्रों की ताप चालकता अधिक तथा तापजनित प्रसार कम हो, जिससे आकस्मिक तापक्रम परिवर्तनों को सहन कर सकें।

आधुनिक बड़े मिट्टी-पात्रों के कुछ उपयोग नीचे दिये जाते हैं—

- (१) पेट्री से चलनेवाले उच्च गतिवाले अपकेन्द्र पम्प।
- (२) सक्षारक गैसों तथा धुएँ को बाहर निकालनेवाले पक्षे।
- (३) अम्ल उठाने के लिए फ्लजर नल।
- (४) रसद्रव्यों के लिए मिश्रक।
- (५) अम्ल तथा सक्षारक रसद्रव्यों को रखने के लिए ड्रम, हौड, पात्र आदि।

सक्षारक रसद्रव्यों को रखनेवाले पात्र उन पात्रों से अधिक ठोस होने हैं जिन्हें निरन्तर तापक्रम परिवर्तन सहना पड़ता है।

लचीली मिट्टी के साथ अलचीले पदार्थ, जैसे बालू, एल्यूमिना, छर्छी आदि मिलाने समय यह ध्यान रखना चाहिए कि पकाने के पश्चात् विकसित कणों का आकार ऐसा बने कि पात्र अधिक कठोर हो और उसकी आपात सहनशीलता भी बड़े।

गोण मिट्टियों में  $\text{Na}_2\text{O}$ ,  $\text{CaO}$ ,  $\text{MgO}$ ,  $\text{TiO}_2$  तथा  $\text{Fe}_2\text{O}_3$  अपद्रव्य के रूप में रहते हैं। इन आक्साइडों के कारण पदार्थ के वांछीयकरण तापक्रम पर प्रभाव पड़ता है तथा क्वचित पदार्थ की श्यानता भी इन पर निर्भर करती है। जब मिट्टी लगभग  $1000^\circ$  सें० तक गरम की जाती है, तो एल्यूमिना तथा सिलीका संयोग कर मूलाइट बनाना प्रारम्भ करते हैं। मैक वे (Mc.Vay) और

टामसन (Thomson) ने धीरे-धीरे मिट्टी को  $150^{\circ}$  सें० तक गरम करके मूलाइट केलामो के नमूने बनाये थे। तापक्रम बढ़ाने से मूलाइट की मात्रा बढ़ी थी, अर्थात् मूलाइट केलामो का अच्छी प्रकार केलामीकरण हुआ और अधिक तापक्रम बढ़ाने पर द्रावक पिघलकर एक बाँचीय तरल पदार्थ में बदल जाते हैं। ये तरल पदार्थ केलामीय तथा अकेलामीय मूलाइट को जोड़ने का काम करते हैं। यदि मिट्टी में मिट्टीका अधिक हो तो द्रावको से बना यह बाँचीय पदार्थ ठण्डा होने पर नुरनुरा हो जाता है जिसके कारण उत्पन्न पदार्थ की तापक्रम-परिवर्तन-सहनक्षमता कम हो जाती है। पदार्थ गरम करने के लिए प्रयोग किये जानेवाले कड़े मिट्टी-पात्रों की तापचालकता अधिक होनी चाहिए। इस कार्य के लिए पोटैशियम आक्साइड की अनेका चूना और सोडियम आक्साइड अधिक लाभकारी हैं। अतः अशुद्ध मिट्टियों से बने कड़े मिट्टी-पात्रों की तापचालकता, शुद्ध मिट्टियों से बने पोटैशियम-पात्रों की तापचालकता से अधिक होनी है।

जम्बरोपक रासायनिक पात्रों के बनाने के लिए विशेष रूप से उपयोगी वे गलनशील मिट्टियाँ हैं, जो  $1150^{\circ}$  से  $1300^{\circ}$  सें० तक गरम करने पर अपारगम्य पिण्ड बनाये तथा और आगे उच्च तापक्रम तक गरम करने में आइति न खीरें। यदि मिट्टी ताप सहनशील नहीं है, तो भट्ठी में धीरे-धीरे गरम करने पर बड़े पात्रों में आइति खीने की धारणा रहती है। ६ प्रतिशत प्राकृतिक द्रावक पदार्थवाली मिट्टियाँ अच्छा परिणाम देती हैं, परन्तु इससे अधिक द्रावक होने पर पक्का तापक्रम का पराम घट जाता है।

कार्योपयोगी मिट्टियाँ सभी स्थानों पर नहीं मिलती। अतः बहुत से स्थानों पर आसपास मिलनेवाली मिट्टी, जैसे निम्न कोटि की अग्नि-मिट्टी का ही प्रयोग किया जाता है। या तो इस मिट्टी से बने पात्रों की काफी बाँचीय होने तक गरम करते हैं या गलनशील मिट्टियों के साथ मिलाकर मिश्रण के पकाने का तापक्रम नियन्त्रित किया जाता है। साधारण व्यापारिक अवस्थाओं में फ्लैक्सपास खडिया या ऐमे ही दूसरे पदार्थ डालना बुद्धिमत्ता का कार्य नहीं होता, कारण इन पदार्थों के कणों का मिट्टी में समान रूप से मिलाना कठिन होता है। इसके लिए अच्छा यह होगा कि अधिक गलनशील मिट्टी का प्रयोग किया जाय, जो समान रूप से मिलायी जा सके। यथामध्यम सर्वोत्तम परिणाम पाने के लिए एक या दोनों मिट्टियों को पानी की अक्षिप्तता के साथ धोकर चल्नी द्वारा बड़े कण निचाल दिये जायँ। उसके बाद पानी

की अधिक मात्रा जल निष्कासन यन्त्र से निकाल दी जाय। ऐसा भी किया जाता है कि अधिक गलनशील मिट्टी को इस प्रकार धोकर व छानकर उसमें पिसी हुई अग्नि-मिट्टी मिला दी जाती है।

इंग्लैण्ड में पायी जानेवाली उत्तम अम्लरोधक मिट्टी अधिक सिलीकामय है। उसका संगठन इस प्रकार है—

सिलीका	..	८०
एल्यूमिना	..	१४
फैरिक आक्साइड	..	४
चूना	..	१
हानि	..	१

इस मिट्टी की मुख्य विशेषता द्रावको का कम होना है। परन्तु यहाँ मिट्टी पकाने की अवस्थाओं में लौह-आक्साइड द्रावक की भाँति कार्य करता है। यह मिट्टी अधिक लचीली नहीं है और मुख्य रूप से साधारण आकृति की छोटी वस्तुओं के बनाने में काम आती है, बड़े पात्रों, जैसे कि अम्ल जार, सघनन कुडली आदि के लिए उपयुक्त नहीं है, कारण बड़े पात्रों के लिए अधिक लचीली मिट्टी की आवश्यकता होती है।

बड़े मिट्टी-मात्र बनाने में सर्वाधिक प्रयोग की जानेवाली एक जर्मन मिट्टी (क) का विश्लेषण नीचे दिया जा रहा है। साथ ही इसी कार्य के लिए दो भारतीय मिट्टियों (ख) तथा (ग) के विश्लेषण भी दिये जाते हैं—

		(क)	(ख)	(ग)
सिलीका	..	७०.१२	५८.०२	५६.९५
एल्यूमिना	..	२१.४३	२७.९५	२८.५१
फैरिक आक्साइड	..	०.७७	×	×
मैगनीशियम	..	०.३९	०.५६	०.२९
कैल्शियम	..	×	१.६५	१.३७
क्षार	..	२.६२	२.४२	१.४३
हानि	..	४.९२	६.८५	८.२५
योग		<u>१००.२५</u>	<u>९७.४५</u>	<u>९६.८०</u>

भारतीय मिट्टियों में मिट्टी (ख) बिहार के मगना नामक स्थान पर मिलती है। दूसरी मिट्टी (ग) बंगाल के पानीगज में मिलती है। ये मिट्टियाँ अत्यधिक लचीली हैं अतः इनमें प्रारम्भिक मोक्षण की आवश्यकता नहीं पड़ती।

उपर्युक्त बातों के आधार पर मिट्टियों को चुनने के बाद मिश्रण-पिण्ड साधारण रीतियों में बनाया जाता है। सर्वोत्तम पात्र बनाने के लिए यह अच्छा होगा कि जल-निष्कासन मन्त्र में मिट्टियों को कुछ मोली अवस्था में ही लेकर ठण्डे स्थान पर एक मास या अधिक काल तक रखकर उन पर अम्ल क्रिया होने दी जाय। इसके पश्चात् मिट्टी को पग-मन्त्र में भेजा जाता है। दूसरी एक और विधि है, जो सस्ती तो है, परन्तु कम सन्तोषजनक है। इस विधि में सूखी बठोर मिट्टी को चूर्णक-मन्त्र में चूर्ण कर लिया जाता है। इस चूर्ण को छानकर बड़े कण दूर कर दिये जाने हैं। इनके पश्चात् महीन चूर्ण खुली मिश्रक नादों में पानी के साथ मिलाया जाता है। अन्त में मिश्रण-पिण्ड पगमन्त्र में दबाया जाता है। जब बर्ड खनिज मगडन में प्रयोग दिये गये हों, तो इन विधियों में तदनुसार बहुत से परिवर्तन करने पड़ते हैं।

अम्लरोधक पात्रों के अधिकारण कारखानों में पात्र चाकविधि या ढलाईविधि में बनाये जाते हैं। यदि आकृति की यथार्थता पर अधिक ध्यान देना आवश्यक न समझा जाय, तथा एक आकृति के एक समय में कुछ ही पात्र बनाने हों, तो चाक-विधि सर्वोत्तम और सस्ती होती है। कुछ अधिक विपन्न आकृतिवाले भाग अलग से बनाकर बाद में जोड़ दिये जाते हैं। यदि आकृति की यथार्थता पर बहुत ध्यान दिया जाय तो चाक द्वारा बने पात्र अर्द्ध शुष्क अवस्था में खराब धन्य पर खराब लिये जाते हैं, या कारीगर द्वारा साफ कर लिये जाते हैं।

अम्लरोधक पात्र प्रायः साँचों पर हाथ से दबाकर बनाये जाते हैं। इनके विभिन्न भाग प्लास्टर साँचों पर प्रायः अलग-अलग बनाये जाते हैं। दो भागवाले साँचों का प्रयोग विषा जाता है। साँचे का प्रत्येक अर्द्ध लचीले मिश्रण-पिण्ड की पट्टियाँ से भर दिया जाता है। बाद में इसे हाथ से या बड़ी गद्दी से दबाते हैं, जिससे मिश्रण-पिण्ड साँचे के आकार का हो जाय। अब साँचे के दोनों भाग मिला दिये जाते हैं और मिट्टी के दोनों टुकड़े मिट्टी-बोला द्वारा जोड़ दिये जाते हैं। इसके पश्चात् साँचे को कुछ समय ऐसा ही रखा छोड़ दिया जाता है जिसके बाद दूसरा कारीगर पात्र निकाल कर उसे साफ करता है। यह कारीगर आवश्यकता से अधिक मिट्टी को हटा देता है और किसी दूसरे वा गये दोष को भी यथासम्भव दूर कर देता है।

यदि पात्र की गर्दन या किसी दूसरे भाग में चूड़ियाँ काटने की आवश्यकता हो जिससे कि इसमें ढक्कन, नल आदि बसा जा सके, तो ये चूड़ियाँ बहुत-सी विधियों में से किन्नी एक विधि का प्रयोग करते हुए बनायी जाती हैं। साधारण विधि है कि जब पात्र साँचे में ही हो तभी पात्र के उस भाग में एक पेंच घुसा कर चूड़ियाँ काट ली जायें। इस पेंच पर चूड़ियाँ इच्छित आकार की होती हैं। यह निया विलकुल उमी प्रकार की है, जिस प्रकार धोतल पर चूड़ीदार डाट लगायी जाती है। कभी-कभी प्रारम्भ में चूड़ियाँ एक साधारण पेंच द्वारा काट ली जाती हैं और बाद में एक यथार्थ पेंच की सहायता से सुधार दी जाती है।

नल, मंघनन कुण्डलियाँ तथा ऐसी ही दूसरी वस्तुएँ एक यन्त्र द्वारा नल के भीतर से मिश्रण-पिण्ड को दबाकर बनायी जाती हैं। यह विधि वैसी ही है, जैसी कि स्वास्थ्य-सम्बन्धी नल तथा तार से काटी गयी ईंटों के बनाने की है। जब नल को टेढ़ा करना आवश्यक होता है, जैसा कि सघनन कुंडली बनाने में, तो यन्त्र से नल एक बेलन के ऊपर लेते हैं और सावधानी से उसे बेलन पर ही मोड़ते जाते हैं। कुछ सूख जाने पर नल बेलन पर से उतारकर मिट्टी के बने आधारों पर रखकर और अधिक सुखाया जाता है। कभी-कभी सघनन कुंडली को अलग-अलग भागों में बनाकर बाद में सब भाग जोड़ दिये जाते हैं। परन्तु इसमें परिश्रम अधिक लगता है और मिश्रण-पिण्ड में अधिक तनाव सहनशीलता आवश्यक हो जाती है।

यन्त्रों द्वारा दबाव-विधि बहुत छोटी वस्तुओं, जैसे डाट आदि, के बनाने के लिए प्रयुक्त की जाती है। इस कार्य के लिए स्क्रू प्रेसों का प्रयोग किया जाता है तथा मिश्रण-पिण्ड में महीन छरीं आदि मिलाकर कम लचीला बना लिया जाता है।

इस प्रकार के पात्रों में ढलाई-विधि का प्रयोग बहुत ही कम किया जाता था, परन्तु आधुनिक काल में पानी की अल्प मात्रा का प्रयोग करते हुए बनाये गये मिट्टी-घोले से बड़े पात्रों को आंशिक दान्य की उपस्थिति में ढालना कुछ ही वर्ष हुए प्रारम्भ किया गया है और यह पता चला है कि ढाले हुए बड़े पात्र हाथ के बने पात्रों की अपेक्षा श्रेष्ठ होने हैं। ढलाई-विधि सस्ती तथा सदी होने के कारण निर्माण व्यय भी कम लगता है।

कभी-कभी पात्र पर महीन मिट्टी का सरन्ध्र प्रलेप चढ़ा देने हैं। इसके लिए प्रयोग की जानेवाली मिट्टी मिश्रण-पिण्ड की मिट्टी से महीन पिसी होती है। प्रायः

इस प्रलेप को उचित रजकों से रंग भी देते हैं। परन्तु यदि मिश्रण-पिण्ड का सगठन ठीक प्रकार से बनाया गया है तो इसकी आवश्यकता नहीं होती।

पात्र साधारण रूप से सुखाये जाते हैं। केवल इस बात का ध्यान रखा जाता है कि सूखने की गति विशेषकर बाहर निकले हुए भागों पर अधिक तेज न हो।

कड़े मिट्टी-पात्र प्रलेपित हो भी सकते हैं, नहीं भी। प्रलेपहीन पात्रों को अधिक घना होना चाहिए, जिनमें उसमें सर्वाधिक रसद्रव्य रोधकता विकसित हो जाय। उचित मिश्रण-पिण्ड से बने पात्र पर नमक-प्रलेपन सर्वोत्तम प्रलेपन-विधि है। दूसरे प्रलेप कम सक्षारण-रोधक होते हैं। अतः अच्छे रासायनिक पात्रों पर दूसरे प्रलेप शायद ही कभी प्रयोग किये जाते हैं। डुबाव-विधि के लिए एक सस्ता प्रलेप ब्लास्ट भट्ठी के धातुमल में चूना तथा बालू मिलाकर बनाया जा सकता है। परन्तु इसमें लैंड आक्साइड या बोरैक्स का प्रयोग नहीं करना चाहिए, कारण इन आक्साइडों की उपस्थिति में पात्र पर अम्ल का सक्षारक प्रभाव सरलता से होता है। प्रलेपहीन पात्र आवश्यक आकार में सरलता से काटे या खरादे जा सकते हैं।

पात्र नमक द्वारा अभोगति भट्टियों में प्रलेपित किये जाते हैं। भट्ठी में पात्र इस ढंग से रखा जाता है कि भट्ठी चूल्हे से निकली नमक-वाष्प, प्रलेपित होनेवाले पात्र के प्रत्येक भाग पर पहुँच सके।

नाली, नल—पानी निकालने के नल या तो गलनशील मिट्टियों, बालू तथा छर्ची के मिश्रण से बनते हैं या निम्नकोटि की अग्नि-मिट्टियों से। इन वस्तुओं के निर्माण में प्रयोग होनेवाली मिट्टी धोयी नहीं जाती, वरन् खान से निकली मिट्टी सीधी ही प्रयोग की जाती है। परन्तु कभी-कभी मिट्टी के गुण सुधारने के लिए कुछ काल तक बाहर खुली छोड़कर मिट्टी पर प्राकृतिक क्रिया होने दी जाती है।

मिश्रण-पिण्ड बनाने के लिए मिट्टी और छर्ची उचित अनुपात (जैसे दो तिहाई गलनशील मिट्टी और एक तिहाई छर्ची) में मिलाकर एक साथ पीसे जाते हैं। रेत अलग पीनी जाती है। उसके बाद एक मिश्रण-कुण्ड में रेत तथा मिट्टी-छर्ची-मिश्रण पानी के साथ मिलाया जाता है। यह अच्छा होगा कि इस गीले पदार्थ को कुछ दिनों ठण्डे स्थान पर रखकर अम्ल क्रिया होने दी जाय। उसके बाद पगपन्न में दबाकर दबाव-विधि से पात्र बना ले। मोरी-नल विशेष प्रकार के नल-प्रेसों द्वारा बनाये जाते हैं। वस्तुएँ अपने भार द्वारा ही अपना आकार न खो दें, अतः दबाव-क्रिया

ऊर्ध्वाधर होती है। २ इंच से १८ इंच व्यास तक के नल पेट्री से चलनेवाले साधारण प्रेसों द्वारा बनाये जाते हैं। परन्तु बड़े नलों के लिए सीधे जलवाष्प दबाववाले यन्त्र प्रयोग में लाये जाते हैं। नल-कोने तथा नल-जोड़ आदि साँचों द्वारा बनाये जाते हैं।

जब नल काफी कड़े हो जाते हैं, तो उन्हें साफ किया जाता है और दोषपूर्ण भाग को हाथ से ठीक किया जाता है। यह सफाई तथा दोष दूर करने के समय नल एक पहिये पर घूमता रहता है। नलों को बन्द करने के टट्टों पर भी उमी समय चक्र काट लिये जाते हैं, जिससे सीमेण्ट या मसाला उन्हें अच्छी तरह जोड़ सके। इसके पश्चात् नल सुखाने के लिए सुखानेवाले कमरों में रखे जाते हैं। ये कमरे भट्टी की छत के ऊपर बनाये जाते हैं जिससे भट्टी के ध्वंस जानेवाले ताप का उपयोग हो सके। इन नलों को सुखाने में ३—५ दिन तक लगते हैं।

मोरी-नलों को भट्टी में रखते समय उनका चौड़ा भाग नीचे की ओर खड़ा करके रखा जाता है। इन नलों को भट्टी के फर्श पर न रखकर बिना पके गोलकार मिट्टी के आधारों पर रखा जाता है। ये आधार नल के मिथ्रण-पिण्ड से ही बनाये जाते हैं, अन्यथा पकाने समय आधार तथा नल के असमान आकुचन से नल टेढ़ा हो जायगा। इन नलों को भट्टी के भीतर वृत्ताकार रखा जाता है। भट्टी के जिस स्थान पर गरम गैस घुसती है, उसके पास छोटे नलों को वृत्ताकार रखा जाता है। एक के ऊपर दूसरा करके तीन-चार नल एक-दूसरे के ऊपर रखे जाते हैं। दूसरे चक्र में मध्यम आकार के नल वृत्ताकार रखे जाते हैं। उसके पश्चात् बड़े नलों का चक्र आता है। इस प्रकार रखने का कारण यह है कि बड़े नल बदलते हुए उच्च तापक्रम में नहीं पकाये जाने चाहिए और प्रथम तथा द्वितीय चक्र में तापक्रम अधिक रहता है तथा बदलता भी रहता है। नलों को ऐसे रखना चाहिए कि एक नल स्तम्भ के नलों के चौड़े भाग दूसरे नल स्तम्भ के नलों के चौड़े भाग से सटे रहें। इससे नलों के स्तम्भ गिरने नहीं पाते। बड़े नलों के बीच में छोटे नल रखे जाते हैं। परन्तु इसके लिए बड़ा नल छोटे नल से काफी बड़ा होना चाहिए, जिससे उसके बीच में गैस जाने के लिए खाली स्थान पर्याप्त रहे। अन्यथा छोटे नल के बाहरी ओर बड़े नल के भीतरी तल पर प्रलेप अच्छा नहीं होगा।

विभिन्न प्रकार की विषम आकृति के नल सबसे ऊपर रखे जाते हैं। ये विषम आकृति के नल साधारण तौर पर रखे जा सकते हैं, परन्तु आवश्यकता होने पर उन्हें उसी मिथ्रण-पिण्ड से बने छोटे-छोटे आधारों द्वारा रोका जा सकता है।

मोरी-नल माधारणत गोलाकार अधोगति भट्टियों में पकाये जाते हैं ।

नमक-प्रलेपन—पात्र-तल पर नमक-प्रलेप केवल सोडा-सिलीका, एल्यूमिना-काँच की एक परत होंती है। नमक का प्रयोग इसके समे होने और काफी अधिवृता से मिलने के कारण किया जाता है। नमक अपेक्षाकृत न्यून तापक्रम (८२०° सें०) पर ही गलकर वाष्प बन जाता है तथा गलने और वाष्प बनने में इसका रासायनिक मगडन नहीं बदलता। नमक के विच्छेदन के लिए जलवाष्प की उपस्थिति आवश्यक है। किया इस प्रकार होनी है—

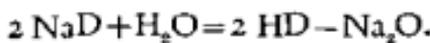

मिश्रण-पिण्ड में मिलीका एल्यूमिना के अनुपात की अधिकतम तथा न्यूनतम सीमाओं पर नमक-प्रलेप के गुण आधारित होने हैं। बैरिजर (Barringer) के सीमा-निर्धारण के अनुसार न्यूनतम सीमा के लिए ४६ भाग सिलीका के लिए एक भाग एल्यूमिना और अधिकतम सीमा के लिए १२५ भाग सिलीका के लिए एक भाग एल्यूमिना होता है। मिट्टी में अधिक एल्यूमिना रहने पर मिट्टी, पकाने के साधारण तापक्रम पर सोडियम आक्साइड से सरलतापूर्वक किया नहीं करती तथा सिलीका अत्यधिक रहने पर चड़ा हुआ नमक-प्रलेप अम्ल तथा पानी द्वारा सरलता से नष्ट हो जाता है।

नमक-प्रलेपन के लिए सर्वोत्तम तापक्रम का अभी तक पता नहीं चल सका है, परन्तु व्यवहार से विदित होता है कि ११४०° सें० से १२५०° सें० का तापक्रम काफी सन्तोषजनक है। नमक-प्रलेपन का समय ३ से ४ घण्टे तक होता है तथा समय के अनुपात में ही नमक की मात्रा लगती है।

नमक-वाष्प केवल प्रलेपित होनेवाली वस्तुओं पर ही किया नहीं करता, बल्कि भट्टी की दीवारों पर भी किया वरने उन्हें क्षीभ्रता से नष्ट कर देता है। भट्टी की दीवारों पर नमक वाष्प की किया रोबने के लिए भट्टी बनाने में ऐसी ईंटों का प्रयोग किया जाता है, जिनमें एल्यूमिना अत्यधिक हो तथा मुक्त सिलीका विलकुल न हो या बहुत थोड़ी हो। दूसरी विधि में प्रत्येक बार पात्र पकाने से पूर्व भट्टी का भीतरी भाग अधिक एल्यूमिनावाली चीनी मिट्टी से पोत दिया जाता है।

नमक प्रलेपित नलों को पकाने की किया पाँच विभिन्न कालों में बाँटी जा सकती है। यद्यपि प्रत्येक काल में थोड़े-बहुत दूसरे काल भी चलते रहते हैं।

(१) जलवाष्प-काल या धूमकाल—यह काल सर्वाधिक कठिनाई उपस्थित करता है तथा बड़े आकार के मोटे मोरी नलों को धनाने में इस काल का काफी महत्त्व है। यह पकाने की क्रिया प्रारम्भ होने से उस समय तक चलता है, जब तक कि सारा नमी-जल न निकल जाय। इस काल में लगभग  $150^{\circ}$  से० का तापक्रम रहता है तथा इसमें २४ घंटे से ९६ घंटे तक का समय लगता है। इस काल में नमी-जल को धीरे-धीरे अधिक समय में निकाला जाता है, अन्यथा नल में बहुत-से दोष आ जायेंगे।

अधोगति भट्टियों में तली पर रखे गये नलों पर अधिक आद्रता या नमी रहती है। परिणाम-स्वरूप तली पर रखे हुए नलों में फफोला दोष अधिक पाया जाता है। यदि इस काल में भट्टी के अन्दर आनेवाली गरम गैसों के आने की गति बधा दी जाय, तो नलों के चौड़े मुँह के जोड़ चटक जाते हैं। प्रारम्भ में पकाने की गति अति शीघ्र होने से भट्टी के ऊपरी भाग में रखे नलों में दोष आ जाते हैं। पकाने की प्रारम्भिक गति अति धीमी तथा उसके बाद पकाने की गति तेज होने से भट्टी की तली में रखे नलों में दोष आ जाते हैं।

(२) तापन-काल—यह काल जलवाष्प-काल से प्रारम्भ होकर आवसीकरण-काल तक चलता है। इस काल का तापक्रम  $150^{\circ}$  से० से  $450^{\circ}$  से० तक माना जाता है। यदि कारीगर विशेष ध्यानपूर्वक कार्य करे, तो इस काल में तापनम शीघ्रता से बढ़ाया जा सकता है, कारण इस काल में केवल तापक्रम बढ़ता है, कोई रासायनिक क्रिया नहीं होती। इस काल में प्रायः २० से ३० घंटे तक का समय लगता है।

(३) आवसीकरण-काल—अधिक कार्बनवाली मिट्टियों से बने पात्रों को सफलतापूर्वक पकाने के लिए यह काल काफी महत्त्वपूर्ण है। अपूर्ण आवसीकरण नलों के लिए बहुत ही हानिकर है, कारण इससे नल का भीतरी भाग स्पज-जैसा सख्त हो जाता है, आकृति बिगड़ जाती है और नल की आवाज भी कम हो जाती है। यह देखने के लिए कि कितना आवसीकरण हो चुका है, भट्टी के अन्दर से निश्चित समयान्तर से परीक्षण के लिए नलों के परीक्षण-खण्ड निकाले जाते हैं तथा उनमें कार्बन की मात्रा निर्धारित की जाती है। जब निकाले परीक्षण-टुकड़े में कार्बन बिलकुल न रहे, तो आवसीकरण पूर्ण हुआ समझना चाहिए। ये परीक्षण-

खण्ड भट्ठी द्वार के पास ही रखे जाते हैं जिससे कुछ इँटें हटाकर सरलता से निकाले जा सकें। भट्ठी का तापक्रम ५५०° से० हो जाने पर ये परीक्षण-खण्ड दरावर समयान्तर से निकाले जाने हैं। इस काल में लगभग ८० से ९० घण्टे तक का समय लगना है, तब जाकर भट्ठी का अंतिम तापक्रम लगभग ८००° में० होता है।

(४) काँचीकरण-काल—यह काल आक्सीकरण काल के पश्चात् एकदम प्रारम्भ हो जाता है और यदि काँचीकरण प्रारम्भ होने से पूर्व आक्सीकरण पूरा नहीं हुआ, तो आगे चलकर उसके पूरे होने की सम्भावना बहुत ही कम है, कारण जब पात्र पर मिट्टी की पतली परत काँचीय हो गयी, तो अन्दर हवा जा ही नहीं सकती। अन्दर कार्बन जलाने के लिए कार्बन तक हवा का पहुँचना आवश्यक है। तापक्रम बढ़ने पर मृत्पात्र के अन्दर कार्बन जल जाता है। कार्बन जलने के लिए या कार्बन मोनोक्साइड बनाने के लिए आक्सीजन आवश्यक है। कार्बन यह आवश्यक आक्सीजन आसपास के आक्सीजन-युक्त कणों से लेता है। यदि कार्बन से बनी गैसें बाहर न निकल पायीं, तो पात्र को फुला देती है और इस प्रकार नल के अन्दर का भाग स्पंज-जैसा हो जाता है तथा आकृति नष्ट हो जाती है।

काँचीकरण-काल में दो महत्त्वपूर्ण बाने ध्यान देने योग्य होनी हैं। ये हैं उचित समय में आवश्यक तापक्रम प्राप्त करना तथा सम्पूर्ण भट्ठी में ताप का समान विभाजन करना। काँचीकरण-काल लगभग ८००° से० से प्रारम्भ होकर लगभग ११६०° में० तक जाता है और साधारणतः इसमें लगभग ३६ घण्टे का समय लगता है। यह समय, भट्ठी में प्रयोग किये गये कोयलो के प्रकार, गरम गैसों के आने की गति, अग्नि बक्सों के आकार तथा सख्या और मिट्टी के प्रकार के अनुसार काफी बदलता रहता है।

तापक्रम अतिशीघ्र बढ़ाने से भट्ठी के अन्दर रखे सब पात्रों का काँचीकरण समान रूप से नहीं हो पाता। पकाने की तेज गति से अवकारक वातावरण उत्पन्न हो सकता है, ताप भट्ठी के ऊपरी भाग में ही रहता है, ऊपर तथा बाहरी चरु में रखे गये नल बहुत अधिक पक जाते हैं तथा बड़े नलों के भीतर रखे गये छोटे नल ठीक से नहीं पक पाते। इस अवस्था में प्रलेप करने पर भट्ठी के ऊपरी भाग में रखे गये नलों पर प्रलेप बहुत अच्छा होता है, परन्तु तली के नल तथा बड़े नलों के भीतर रखे छोटे नल लगभग प्रलेपहीन ही रहते हैं। गरम गैसों के आने की गति नियन्त्रित करके

और भट्ठी चूल्हे की आग को बढ़ाकर भट्ठी के भीतर ताप शोषण किया जाता है, जिससे ताप समान रूप से विभाजित हो सके। जब ऊपरी नलों का तापक्रम व कार्बीयकरण इतना हो कि वे प्रलेपित किये जा सकें, तभी ताप-शोषण प्रारम्भ कर देना चाहिए। ताप-शोषण के समय यह ध्यान रहे कि भट्ठी का तापक्रम गिरने न पाये, कारण एक बार गिरे हुए तापक्रम को फिर उसी तापक्रम पर लाना बहुत कठिन होता है। जब ताप-शोषण चल रहा हो चूल्हे पर होकर आनेवाली ठण्डी हवा को नियन्त्रित करके तापक्रम स्थिर रखना चाहिए। इस प्रकार भट्ठी की तली तक भी समान ताप पहुँच जाता है और मोटे नलों के भीतरी भाग भी अच्छी तरह पक जाते हैं।

(५) नमक-शोषण-काल—जब परीक्षण-खण्डों द्वारा नलों में उचित बठोस्ता मालूम पड़े और कार्बीयकरण प्रारम्भ हो जाय, तो भट्ठी को नमक-प्रलेप के लिए निम्नलिखित विधि से तैयार करना चाहिए। भट्ठी के चूल्हों की राख ठीक प्रकार से साफ की जाय। इस राख की सफाई के लिए दो पात्र के चूल्हे एक साथ साफ न करके एक-एक चूल्हा छोड़कर साफ किया जाय, कारण सभी चूल्हे एक साथ साफ करने से भट्ठी का तापक्रम गिर जायगा। सफाई के बाद प्रत्येक चूल्हे में नया कोयला डालकर उसे तब तक जलने दिया जाय, जब तक कि धुआँ आदि समाप्त होकर नयी लौ न आ जाय तथा वाष्पशील पदार्थ न निकल जायें। इसके लिए साधारणतः लम्बी लौवाले कोयले, जिन्हें विट्रुमिनस कोल कहते हैं, के लिए १५ से २० मिनट लगते हैं तथा छोटी लौवाले कोयले या इंजिन कोयले के लिए कुछ कम समय लगता है।

इस समय अग्नि सर्वाधिक तीव्र होती है। तब नमक भट्ठी के चूल्हे पर थोड़ा-थोड़ा करके डाला जाता है। नमक चूल्हे में एक ही स्थान पर नहीं डाल दिया जाता वरन् पूरे चूल्हे पर छिड़ककर डाला जाता है। एक बार में नमक की अधिक मात्रा डालने से आग की तीव्रता कम हो जाती है और बिना जला नमक बच जाता है। एक बार नमक डालकर उसे लगभग १० मिनट का समय दिया जाता है, जिससे संपूर्ण नमक वाष्प बन जाय। इसके बाद नमक की दूसरी मात्रा डाली जाती है। तत्पश्चात् थोड़ा कोयला डालते हैं तथा चूल्हे से आनेवाली हवा को बन्द कर देते हैं। तीसरी बार नमक डालने पर जब नमक वाष्प बन जाता है तो दुबारा फिर थोड़ा कोयला डालकर भट्ठी की आँच बढ़ा दी जाती है। डाले गये नमक को वाष्पशील होने का समय देते हुए तीन बार और नमक छोड़ा जाता है। प्रत्येक तीन बार नमक डालने के पश्चात् परीक्षण-खण्डों को निकालकर प्रलेपन-क्रिया के विकास का पता

लगा लेना चाहिए। प्रत्येक तीन बार नमक डालने के पश्चात् चूल्हे को हिला दिया जाय, अर्थात् थोड़ा माफ़ कर दिया जाय। जैसे-जैसे नमक-प्रलेपन होता जाता है, पात्र कठोर होता जाता है, कारण नमक में द्रावक प्रभाव होता है। अधिकांशतः ६ बार नमक डालने में अच्छा प्रलेप विकसित हो जाता है, परन्तु कुछ मिट्टियों को प्रक्षेपित कच्चा काफी कठिन होता है और प्रलेपन के उचित विकास के लिए ६ बार में भी अधिक नमक डालना होता है।

नमक-प्रलेपन-क्रिया ऊष्मा-शोषक है। अतः प्रत्येक बार नमक डालने के पश्चात् थोड़ा ईंधन भी डालना चाहिए जिसमें भट्ठी का तापक्रम न गिरने पाये। चूल्हे के ऊपर ठण्डी हवा कभी न भेजी जाय। यदि भट्ठी की झोंकाशक्ति काफी कम हो तथा धानावरण अवकारक हो तब ठण्डी हवा के भेजे बिना काम ही न चलेगा। चूल्हे के ऊपर ठण्डी हवा जाने में तापक्रम कम होता जाता है। अतः नमक के वाष्पशील होने की दक्षता कम होगी जाती है। सर्वोत्तम परिणाम के लिए हवा चूल्हे के नीचे से भेजी जाय, ऊपर से नहीं। कारण नीचे से जाने पर हवा ऊपर पहुँचने तक गरम हो लेगी है तथा कोयले के अच्छे प्रकार जलने में सहायक भी होती है।

इस क्रिया में चूल्हे की सफाई तथा ईंधन को चलाने रहना आवश्यक है। इस क्रिया में नमक का कुछ भाग पिघलकर कोयले की राख में मर्दोग करके मृदु काँचीय धातुमल बनाता है। यह धातुमल चूल्हे की जाली या तली से बहकर नीचे गिरता है। गिरते समय ठण्डी हवा के स्पर्श में ठण्डा होकर चूल्हे की जाली पर ही जमकर उसके छिद्रों को बन्द कर देता है और इस प्रकार हवा के आने में बाधा डालता है। अतः चूल्हे की जाली या तली को समय-समय पर हिलाने रहना काफी महत्त्वपूर्ण है, कारण इससे यह कठोर धातुमल जाली पर न जमकर नीचे गिर जाता है।

नमक-प्रलेपन के लिए आवश्यक नमक तथा कोयले की मात्रा पात्र की मिट्टी के प्रकार तथा भट्ठी की आकृति पर निर्भर करती है। बहुत साधारण रूप में एक टन तली के लिए २० पाँड नमक तथा २५० पाँड कोयले से अधिक नहीं लगना चाहिए। यदि पूरी जाँच के बाद पता चले कि किसी विशेष अवस्था में कोयले व नमक की मात्रा इनमें अधिक लगती है और किसी भी दशा में कम नहीं की जा सकती तो दूसरी बात है। नमक क्षेपण-काल ५ घण्टे में २५ घण्टे तक हो सकता है। परन्तु अधिकांश अवस्थाओं में ६ घण्टे का समय लगता है।

नमक-प्रलेप वा रंग पात्र के सगठन तथा भट्टी के वातावरण पर निर्भर करता है। नमक-प्रलेप का प्राकृतिक रंग सुनहरा पीला है। अबकारक वातावरण में यह कार्बन अवशोषित कर लेता है और रंग वादामी या हल्का काला तक हो सकता है। शेलमिट्टी से बने नलों का रंग काला होता है। अतः नमक प्रलेप भी उसी हिसाब से काला दीखता है। कभी-कभी व्यापार में रंगीन कडे मिट्टी-पात्रों की माँग होती है। ये रंगीन पात्र नमक-प्रलेपन-विधि को नियन्त्रित करके बनाये जाते हैं। इस विधि को अंग्रेजी में फ्लैशिंग (Flashing) कहते हैं। हिन्दी में इसे 'अङ्गार-लेपन-विधि' कहा जा सकता है।

इस विधि में पात्र-तल पर भुआँ की एक पतली परत चढायी जाती है। उसके बाद जो कार्बन पात्र के रन्ध्रों में घुस गया है उसे छोड़कर तल पर का कार्बन आक्सीकारक वातावरण में जलाकर साफ कर दिया जाता है। इसके पश्चात् अपकारक वातावरण द्वारा धुएँ की दूसरी परत फिर चढायी जाती है और पात्र-तल पर का कार्बन पूर्व प्रकार से ही जलाकर साफ कर दिया जाता है। यह धारी-धारी से आक्सीकारक तथा अबकारक वातावरण पात्र-तल के लौह यौगिक को लाल अवस्थामें परिवर्तित कर देता है। अब इस पात्र पर तीव्र आक्सीकारक आँच के साथ नमक-प्रलेप चढ़ाने पर रंग गाँडे लाल रंग से लेकर गाँडे वादामी रंग तक प्राप्त होता है। यह रंग कारीगर की कुशलता तथा मिट्टी में उपस्थित लौह आक्साइड की मात्रा पर निर्भर करता है।

**दोष**—सफलतापूर्वक पात्रों को पकाने में अनेक कठिनाइयाँ आती हैं और उन्हें दूर करना पड़ता है। इन दोषों या कठिनाइयों को दूर करने के लिए कारीगर को उनका पूर्ण ज्ञान होना आवश्यक है। पात्र पकाने में मुख्य रूप से निम्नलिखित दोष आ सकते हैं—

१. पपड़ी छूटना—यह दोष जलवाष्प-काल में पात्र के अन्दर जलवाष्प बनने के कारण होता है। दबाव अधिक बढ़ने पर यह जल-वाष्प पात्र-तल को टुकड़ों के रूप में तोड़ता हुआ निकल जाता है। यह दोष पकाने में मिट्टी दवाते समय बनी भिन्न परतों के कारण भी हो सकता है। यही परतें बाद में जलवाष्प वा पात्र के अन्दर से निकलनेवाली दूसरी गैसों द्वारा तोड़कर फँक दी जाती हैं।

२. फफोला-दोष—पकाने हुए नलों में फफोले प्रायः पाइराइटीज या इमरे पदार्थों से बनी गैसों के कारण होते हैं। पात्रतल काँचीय ही जाने से अन्दर पनी

गैमें निकल नहीं सकती। तापक्रम अधिक बढ़ने पर इनका आयनन तथा दबाव काफी बढ़ जाता है और पात्रतल पर फफोटे पड़ जाते हैं।

३. तल फुंसियाँ—इस दोष में पात्रतल पर ठोस फुंसियाँ पड़ जाती हैं। यह दोष पात्रतल पर या पात्रतल के पास लौह यौगिकों के अवकरण के कारण होता है। ये अवकृत लौह यौगिक पिघलकर मिश्रीना में समाहित कर लेते हैं। इन पिघले हुए लौह यौगिक कणा की आकृति गोल होती है। अतः वे पात्रतल में बाहर निकले हुए रहते हैं। जिन पात्रों पर फुंसियाँ पड़ती हैं उन्हें पकाने समय धीरे-धीरे से अवधारक तथा आक्सीकारक वातावरण में वहाँ तक पकाना चाहिए कि फुंसियाँ विकसित होकर अवशोषित हो जायें।

४. पात्र-तल चटकना—जलवाष्प काल में अति तीव्रता से गरम करने पर पात्र चटक जाता है। यह चटक पात्रतल पर या तलों के छोटे भागों के जोड़ पर सूक्ष्म दरारों के रूप में प्रकट होती है। ये दरारें न तो पकाने समय भंगी जाती हैं और न प्रलेप से ही टक पानी है।

५. प्रलेप-तल चटकना—भट्टों ठण्डी करने की गति अत्यधिक होने से प्रलेप-तल पर सूक्ष्म दरारें पड़ जाती हैं। विशेष कर उस समय जब पात्र-मिश्रण-पिण्ड का सगठन प्रलेप के लिए उपयोग न हो। यदि प्रलेप चटकने की सम्भावना हो तो उन पात्रों को बड़ी सावधानी से धीरे-धीरे ठण्डी करना चाहिए, जिसमें पात्र का मृदुकरण (Annealing) अधिकतम हो। सर्वोत्तम डग ऐसी अवस्था में पात्र-मिश्रण-पिण्ड का सगठन बदलना होता है। जिन पात्रों की मिट्टियों में एल्यूमिना अधिक हो उन पात्रों पर प्रलेप चटकने की घांटा अधिक रहती है। ऐसी मिट्टियों में मुक्त बालू मिलाने से यह दोष दूर हो जाता है।

६. घूमशोषित प्रलेप—इस दोष में पात्रतल देखने में गनमेटल जैसा चमकहोन होता है। इस दोष का कारण प्रलेप द्वारा कार्बन को अधिक मात्रा में अवशोषित कर लेना है। गन्धक गैमें भी प्रलेप को चमकहीन बना देता है।

कभी-कभी भट्टी में निमालकर बाहर खुले में रखने के पदचातु पात्रतल पर एक श्वेत छादनी आ जाती है। यह भट्टी के अन्दर नमकवाष्प अधिक होने के कारण होती है। यह नमकवाष्प पात्रतल पर जम जाता है। वैसे तो पहली वर्षा द्वारा यह छादनी पुलकर दूर हो जाती है, परन्तु इसका बनना रोकने के लिए नमक प्रलेपन पूर्ण होने के

पश्चात् मन्दी आँच से पात्रों को थोड़ा और पकाना चाहिए, साथ ही भट्ठी के अन्दर गरम हवा भेजकर नमक वाष्प निकाल देना चाहिए ।

नलों की मुख्य परीक्षा उनकी दबाव-रोधक शक्ति को नापने से होती है । दबाव-रोधक शक्ति-बल पम्प की सहायता से नापते हैं । परीक्षण नल पानी से पूरी तरह भर दिया जाना चाहिए । परीक्षा एक नल पर या कई जुड़े हुए नलों पर की जा सकती है ।

**काँचीय टालियाँ—**काँचीय टालियाँ प्रायः गलनशील मिट्टियों से बनायी जाती हैं, परन्तु कभी अधिक दुर्गल मिट्टी में सहज गलनशील मिट्टी को मिलाकर भी बनायी जाती हैं । टालियाँ प्रायः एक रंग की होती हैं, परन्तु कभी-कभी उनके तल को विभिन्न रंगों से चित्रित किया जाता है । इन्हें चित्रित टालियाँ (Encaustic tiles) कहते हैं । विशेष रूप से जब फर्श के लिए श्वेत टालियाँ बनानी हों तो उन्हें चीनी मिट्टी, फेल्सपार और चकमकी के मिश्रण से बनाया जाता है ।

कुछ काँचीय श्वेत टालियों के मिश्रण-पिण्ड नीचे दिये जाते हैं —

श्वेत केओलिन	२५	२८	२२
मगमा अग्निमिट्टी	५	७	८
अजमेर फेल्सपार	५०	४५	५५
स्फटिक चूर्ण	२०	२०	×
चकमक चूर्ण	×	×	१५
योग	<u>१००</u>	<u>१००</u>	<u>१००</u>

ये श्वेत मिश्रण-पिण्ड सरलतापूर्वक कोबाल्ट मैंगनीज या क्रोमियम के आक्साइडों के रंजकों द्वारा नीले, बादामी या हरे रंगे जा सकते हैं ।

इन टालियों की मुख्य विशेषताएँ हैं—(१) अधिकाधिक घर्षण-रोधक शक्ति, (२) उच्च दबाव तथा आघात शक्ति, (३) पूर्णरूपेण काँचीय रचना जिससे धूलकण न चिपक सकें और द्रवों के दाग न पड़ें ।

मिश्रण-पिण्ड बनाने के लिए विभिन्न मिट्टियों को उचित अनुपात में मिलाकर पैन-रोलर यन्त्र में पीसा जाता है । पिसे हुए मिश्रण-चूर्ण को एक मिश्रण-कुण्ड में डाला जाता है । इसी में पानी तथा उचित रजक डालकर तीनों को खूब मिलाया जाता है ।

पानी, रजक तथा मिट्टियों को मिलाने से प्राप्त पिण्ड क्षैतिज पगयन्त्र में दबाया जाता है। पगयन्त्र से मिट्टी के लोदे बच्चों द्वारा ले जाये जाकर विशेष प्रकार की बनी सुखाने वाली भट्टियों में सुखाये जाते हैं। ये भट्टियाँ कोयले से या दूसरी भट्टियों के व्यर्थ ताप मात्रा का एक रूप से गरम की जाती हैं।

ये सूखे हुए पिण्ड चूर्णक यन्त्र में इतने महीन पीस लिये जाते हैं कि २५ नम्बर की चन्नी से निकल जायें। शुष्क दवाव-विधि से टाली बनाने के लिए अधिक महीन चूर्ण उपयोगी नहीं होगा। पीसे चूर्ण में प्रायः ५-६ प्रतिशत तक नमी रहती है। आवश्यकता होने पर मिट्टी को चूर्ण करने से पूर्व पानी मिलाया जा सकता है। कारण चूर्ण हो जाना पर पानी को समान रूप से मिलाना सम्भव नहीं है। चूर्ण रंगों के आधार पर अलग-अलग कमरों में रखे जाते हैं और आवश्यकता पड़ने पर दवावघरों को ले जाये जाते हैं।

टालियाँ बनाने के लिए मिश्रण-चूर्ण को दबाकर दृच्छित आकृति प्रदान की जाती है। चूँकि मिश्रण-चूर्ण घना नहीं होता तथा न्यूनाधिक मात्रा में हवा उसके अन्दर रहती है, अतः पूरा दवाव एक बार में ही नहीं लगाया जाता। चूर्ण के बीच की हवा टालियों को पूर्णरूपेण ठोस नहीं होने देनी और स्लेट की भाँति परतदार बना देती है। इस प्रकार की टाली ठोस न होने के कारण बिलकुल व्यर्थ हो जाती है। इस कठिनाई को दूर करने के लिए प्रारम्भ में थोड़ा दवाव लगाने के पश्चात् थोड़े समय तक टाली को ऐसा ही छोड़ देने हैं। इस बीच में हवा का निकलना स्पष्ट रूप से अनुभव किया जा सकता है। दूसरी बार अधिक दवाव लगाने से टाली ठोस बन जाती है और उसमें आवश्यक शक्ति आ जाती है। हवा का ठीक प्रकार से निकलना बहुत ही महत्वपूर्ण है और यह मुख्य रूप से चूर्ण के प्रकार पर निर्भर करता है। साथ ही प्रेस तथा ठप्पो की बनावट और क्रियाविधि का भी हवा के निकलने में कुछ प्रभाव पड़ता है। अधिक महीन पीसे चूर्ण के बीच अधिक हवा होगी, अतः ठप्पो में अधिक ऊँचाई तक भरना होगा और प्रायः इससे परतदार टालियाँ बन जायेंगी। साथ ही चूर्ण को महीन पीसने में व्यय भी अधिक होगा। महीन चूर्ण के प्रयोग से कारखाने में मिट्टीकण अधिक उड़ेंगे, जो कारीगरों के स्वास्थ्य के लिए हानिकारक हैं। कुछ कम महीन चूर्ण में ये सब अनुविघाएँ नहीं रहती।

चूर्ण मिश्रण-पिण्डों से टालियाँ, हस्त-चालित स्पिण्डल प्रेस, घर्षण-चालित स्पिण्डल प्रेस या द्रव-चालित प्रेस द्वारा बनायी जाती हैं। हस्त-चालित स्पिण्डल प्रेस केवल विशेष

आवृत्ति की टालियों, जैसे कोने की टालियों आदि के बनाने में काम आता है, कारण इन प्रेमों से उत्पादन कम होता है और इन्हें चलाना कठिन है। इसी में साधारण टालियों के बनाने में इनका प्रयोग नहीं किया जाता। द्रव-चालित प्रेस केवल बड़े कारखानों में ही उपयोगी होने हैं। लगभग सभी छोटे कारखानों में केवल घर्षण-चालित स्पिण्डल प्रेम का ही प्रयोग किया जाता है, कारण वह साधारण है। इनमें उत्पादन भी अधिक होता है और इन खरीदने में भी अधिक पूंजी नहीं लगानी पड़ती।

**चित्रित टालियाँ (Encaustic or Inlaid tiles)**—इस प्रकार की टालियाँ बनाने के लिए विभिन्न रंगीन चूर्णों को दबाव-विधि द्वारा मुख्य टाली के तल पर इस प्रकार लगाया जाता है कि टाली-तल पर विभिन्न इच्छित रंगीन नक्शे बन जायें। मुख्य टाली के पिण्ड से रंगीन चूर्ण अधिक गलनशील रखा जाता है, जिसमें वह पिघलकर टाली की मजबूती में परकड़ ले। विभिन्न रंगीन चूर्ण विशेष दुर्द्धिमत्तापूर्ण विधियों से लगाये जाते हैं।

टालियाँ प्रायः बिना सुखाये ही पकाने के लिए भेज दी जाती हैं, परन्तु इन्हें पकाने में जलवाष्प-काल का समय बढ़ा देने हैं। इन्हें पकाने के लिए प्रायः गोलाकार अवोगति ब्रिटिशों का प्रयोग किया जाता है, परन्तु अधिक उत्पादन के लिए प्रायः अधिराम ब्रिटिशों का प्रयोग होता है। प्रयोग की जाने वाली मिट्टी के प्रकार तथा पकाने के ताप-क्रम के अनुसार पकाने में कुछ २२० में २३० घण्टे तक का समय लगता है। पर्य के लिए काँचीय टालियाँ १२८०° से १३००° से० के बीच पकायी जाती हैं। कतिपय सहज गलनशील मिट्टियों का प्रयोग करने पर पकाने का तापक्रम कुछ कम भी हो जाता है।

बच्छी काँचीय टालियों की रूग्णता ३ प्रतिशत से कम होती है तथा घर्षण-शक्ति प्राकृतिक बजोर पत्थर के बराबर होती है।

## अष्टम अध्याय

### प्रलेपित मृत्पात्र

प्रलेपित मृत्पात्रों में वे सभी मृत्पात्र आ जाते हैं, जो अर्द्धकीचीय तथा मग्न्ध हो और जिनके तल उचित चिक्न-प्रलेप से प्रलेपित हो। अंग्रेजी में इन पात्रों को वेबल अर्शनवेजर (Earthen-ware) कहा जाता है। अर्शनवेजर शब्द का, कभी-कभी कुछ लोग प्रलेपहीन मृत्पात्रों के लिए, प्रयोग कर बैठते हैं, जो अशुद्ध है। साधारण मिट्टियों से बने प्रलेपहीन मृत्पात्रों को पके मिट्टी-वर्तन या टेरा-कोटा (Terra-cotta) कहते हैं। आधुनिक काल में प्रलेपित मृत्पात्र, जलने पर श्वेत रहनेवाली चीनी मिट्टी और बाल-मिट्टियों से तथा जलने पर लाल या मासल हो जानेवाली साधारण मिट्टियों से बनाये जाते हैं। इन प्रयोग की जानेवाली मिट्टियों के आधार पर दोनों प्रकार के प्रलेपित मृत्पात्रों में से प्रथम को उदकृष्ट प्रलेपित मृत्पात्र या श्वेत मृत्पात्र और द्वितीय प्रकार के मृत्पात्रों को साधारण प्रलेपित मृत्पात्र या प्रलेपित टेरा-कोटा कहते हैं। इन दोनों प्रकार के पात्रों पर प्रयोग किये जानेवाले प्रलेपों में भी काफी अन्तर होता है। इंग्लैण्ड में अधिकता से बननेवाले आधुनिक उदकृष्ट प्रलेपित मृत्पात्रों पर प्रायः सीसामुक्त धारीय प्रलेप चढ़ा रहता है। यह प्रलेप प्रयोग से पूर्व काँचित कर लिया जाता है। ये पात्र नित्यप्रति के घरेलू उपयोग के लिए बहुत ही उपयोगी हैं, कारण किन्ही प्रकार के भोजन का उन पर कोई हानिकर प्रभाव नहीं होता। साधारण प्रलेपित मृत्पात्रों पर अकार्बन सीसामुक्त प्रलेप चढ़ा रहता है, जिस पर तनु अम्लों तथा क्षारों की क्रिया हो जाती है। अब इस प्रकार के पात्रों का उपयोग प्रायः घरेलू सजावट की वस्तुओं के रूप में किया जाता है।

मिश्रण-पिण्ड तथा प्रलेप समान होने पर भी इंग्लैण्ड में बनी श्वेत मृद्वस्तुएँ दूसरे देशों की अपेक्षा श्रेष्ठ होती हैं। ये मूल्य में सस्ती तथा घरेलू कार्यों के लिए पर्याप्त उपयोगी होती हैं। इन वस्तुओं के मिश्रण-पिण्ड बनाने के लिए चीनी मिट्टी, बाल-

मिट्टी, चकमकी और कार्निश पत्थर प्रयोग किये जाते हैं। चीनी मिट्टी श्वेतता प्रदान करती है तथा बॉल-मिट्टी आवश्यक लचीलापन प्रदान करके कच्चे पात्रों को शीघ्र बनाने में काफी सीमा तक सहायक होकर उनके निर्माण-व्यय को घटाती है। निस्तापित चकमकी से पात्र को श्वेतता और कठोरता दोनों ही प्राप्त होती हैं एवं कार्निश पत्थर द्रावक का कार्य करता है।

उपर्युक्त कच्चे मालों को महीन पीसकर विभिन्न मिश्रण-कुण्डों में उनका घोला अलग-अलग बना लिया जाता है। इन विभिन्न घोलों को आगे चलकर ठीक प्रकार से मिलाने के लिए यह आवश्यक है कि सभी घोले एक तरलतावाले रखे जायें, यद्यपि उनके घनत्व भिन्न होंगे। इसके लिए इंग्लैण्ड में साधारणतः निम्नलिखित नियमों का पालन किया जाता है।

बॉल-मिट्टी का घोला ऐसा बनाया जाता है कि एक पाइण्ट का भार २४ औंस हो। एक पाइण्ट मिट्टी घोला का भार २६ औंस, चकमकी, या स्फटिक-घोले का भार ३२ औंस तथा कार्निश पत्थर या फ्लेसपार घोले का भार ३१-३२ औंस हो।

पिसे हुए पदार्थों का मिश्रण गीली अवस्था में किया जाता है। प्रत्येक प्रकार के घोले का निश्चित आयतन एक ऊर्ध्व मिश्रण-कुण्ड में डाला जाता है। इस कुण्ड में ऊर्ध्वाधर घुरी होनी है, जिस पर मिश्रक पले लगे रहते हैं। दूररे देशों की अपेक्षा इंग्लैण्ड में पदार्थों को अधिकतर गीली अवस्था में ही मिलाया जाता है। इस विधि का लाभ यह है कि पात्र-मिश्रण-पिण्ड के सगठन का हिसाब लगाने समय खनिज पदार्थों की नमी बाधा नहीं डालती। इस विधि में असुविधा यह है कि प्रत्येक घोले के लिए एक अलग भण्डार कुण्ड बनाना पड़ता है तथा घोला चलाते रहना पड़ता है जिससे ठोस वण जमकर बंध न जायें।

मिश्रित घोले को चलनियों से छानने हुए चुम्बक पर ले जाया जाता है जिससे पिछली निपात्रों में आ गयी या स्वयं मिट्टी पदार्थों में उपस्थित लौह-असुद्धि दूर हो जाय। ये चलनियाँ आवश्यकतानुसार ८० से १२० नम्बर तक की होती हैं। बाद में घोला जल-निष्कासन यन्त्रों में भेज दिया जाता है। मिश्रित घोले में बॉल-मिट्टी होने पर सक्तिशाली जल-निष्कासक की आवश्यकता पड़ती है। पोरसिलेन मिश्रण-घोले के लिए इतने सक्तिशाली जल-निष्कासक की आवश्यकता नहीं होती, क्योंकि उसमें बॉल-मिट्टी नहीं रहती। यदि किसी मिट्टी-घोले को जल-निष्कासन यन्त्र के प्रयोग बिना

नीचे मन्दी आंच पर मुखाया जायतोपिण्ड अधिक लचीलातया कार्योपयोगी बनता है। जल-निष्कामको मे प्राप्त मिश्रण-पिण्ड पगयन्त्र में भेजा जाता है, जिनके बाद पात्र बनाने के लिए मिश्रण-पिण्ड तैयार है। आधुनिक वायु-निष्कामक पगयन्त्रों के प्रयोग में आगे चलकर पात्र में आनेवाले बहुत-से दोंप दूर हो जाते हैं और वस्तुएँ अच्छी बनती हैं।

मिश्रण-पिण्ड-संगठन—इंग्लैण्ड के अतिग्विन डूमरे देशों में प्रायः चकमन और कार्निग पत्थर के बदले स्फटिक, फेल्सपार पेगमेटाइट और खडिया का प्रयोग किया जाता है। विदेशी प्रलेपित मृत्पात्रों के कुछ विनोप मिश्रण-पिण्डों के संगठन नीचे दिये जाते हैं—

	(१)	(२)	(३)	(४)	(५)	(६)
चोनी मिट्टी	१०	३५	२५	५०	२४	२५
बॉल-मिट्टी	४५	२०	२५	/	४०	३०
चकमक	३५	३२	३४	३०	२५	३०
कार्निग पत्थर	१०	१३	१६	/	/	/
फेल्सपार	X	X	X	१८	१०	/
पेगमेटाइट	X	X	X	X	X	१०
खडिया	X	X	X	२	१	५

मिश्रण-पिण्ड १ इंग्लैण्ड का मलाई रंग का मिश्रण-पिण्ड है। मिश्रण-पिण्ड २ इंग्लैण्ड का श्वेत मिश्रण-पिण्ड और ३ इंग्लैण्ड के ग्रेनाइट नामक पत्थरों के लिए मिश्रण-पिण्ड है। प्रायः ०.०२ से ०.०५ प्रतिशत तक कोबाल्ट लवण इन मिश्रण-पिण्डों की श्वेतता-वृद्धि के लिए प्रयोग किये जाते हैं। कोबाल्ट लवण की इतनी थोड़ी मात्रा थोड़ा डालने की सर्वोत्तम विधि यह है कि दूरे कोबाल्ट के घुलनशील लवणों के रूप में डाल जाय। बाद में थोड़ी अमोनिया की सहायता में अवक्षेपित करा लिया जाय। मिश्रण-पिण्ड ४, ५ तथा ६ डूमरे यूरोपीय देशों के प्रलेपित मृत्पात्रों के मिश्रण-पिण्ड हैं, जो प्रायः स्ताइनगुन, फिआन्म और मैजोलिका आदि पात्रों के नाम से प्रसिद्ध हैं। इन पात्रों में बॉल-मिट्टी के स्थान पर कम लौहवाली अग्निमिट्टी डाली जाती है। चकमक के स्थान पर निम्नापिन स्फटिक का प्रयोग किया जाता है। थोड़ी मात्रा में चूना या खडिया विरंजक की भाँति कार्य करके पकी हुई वस्तु को अधिक श्वेत बनाने हैं। परन्तु अर्द्ध-चरबीय पात्र में चूना ५ प्रतिशत से अधिक नहीं होना चाहिए, अन्यथा पात्र पकाने के तापक्रम का परास घट जाता है और पात्र में विट्टि भी आ सकती है। उन्कृष्ट प्रलेपित मृत्पात्रों का प्रारम्भिक पक्काव प्रायः ११६०° से १२००° में ० के बीच होता है। उनके

पश्चान् उनपर प्रलेप लगाकर प्रलेप-पत्राव कम तापक्रम पर किया जाता है। परन्तु आधुनिक प्रवृत्ति के अनुसार पात्र का प्रारम्भिक पत्राव कम तापक्रम ९००° से १०००° से० पर किया जाता है। उसके बाद पात्र तथा प्रलेप दोनों को साव-माय उच्च तापक्रम पर पकाते हैं। इसमें चटक दोष का भय कम हो जाता है।

भारतीय पदार्थों से बने कुछ उत्कृष्ट प्रलेपित मृत्पात्रों के मिश्रण-पिण्डों के मंगठन नीचे दिये जाने हैं—

	(१)	(२)	(३)	(४)
कटनी अग्निमिट्टी	×	४०	×	×
मगमा अग्निमिट्टी	३०	×	×	×
राजमहल कैजोलिन	२०	१५	४८	४५
निस्तापित स्फटिक	३२	३०	३४	३६
मिहीजाम फेल्सपार	१३	१५	१६	१५
मंगमरमर चूर्ण	५	×	२	४

इसमें प्रयोग की जानेवाली अग्निमिट्टी प्रयोग से पूर्व अच्छे प्रकार धो लेनी चाहिए और चुम्बक द्वारा लौहकण दूर कर देने चाहिए। इन अग्निमिट्टियों की उपस्थिति से मिश्रण-पिण्ड का लचीलापन बढ़ता है। परन्तु पात्र में हलका मलाई रंग उत्पन्न होता है। यह रंग नीले रजक की उचित मात्रा से छिपाया जा सकता है। उपर्युक्त मिश्रण-पिण्ड लगभग ११६०° से० पर पकते हैं।

पकाने की अन्तिम अवस्था में अर्द्ध काँचीय वस्तुएँ कठोर रहती हैं। अतः किन्हीं विशेष आधारों की आवश्यकता नहीं होती, जब कि काँचीय पदार्थ, पकाने के अन्तिम तापक्रम पर कुछ पिघल-ने जाते हैं। अतः इन्हें रोवने के लिए आधारों का होना आवश्यक है।

पात्र के पतले टुकड़े का सूक्ष्मदर्शी में परीक्षण करने पर देखा जाता है कि काँचीय पात्र में स्फटिक पूर्णतः या अंशतः घुल गये हैं, जब कि अर्द्ध काँचीय पात्रों में स्फटिककण अप्रमात्रित रहते हैं और अपने मौलिक कोणों सहित आकृति में रहते हैं। काँचित भाग और मूलाष्टक वर्णों का उत्पादन अर्द्ध काँचीय पात्रों की अपेक्षा काँचीय पात्रों में अधिक होता है। यह अन्तर दोनों पात्रों के भिन्न मंगठन के कारण नहीं, बल्कि पकाने के भिन्न तापक्रम के कारण होता है।

टाली मिश्रण-पिण्ड—दीवारों को टालियँ बनाने के मिश्रण-पिण्ड में विभिन्न मिश्रणों का प्रयोग होता है। चटक-दीप में छुटकारा पाने के लिए चकमकी की अधिक

माना तथा कार्बिड पत्थर की म्यून मानाया प्रयोग किया जाता है। इंग्लैण्ड और अमेरिका में प्रयुक्त होने वाले विशेष मिश्रण-पिण्डों के मंगठन नीचे दिये जाते हैं। ऐसा कहा जाता है कि टालियां बनाने में फेल्सपार के स्थान पर कार्बिड पत्थर का प्रयोग करने में टालियां का ऐंठना कम हो जाता है तथा पक्काव नापत्रम का पगस भी बट जाता है।

बॉल-मिट्टी	३३६	२०००
चीनी मिट्टी	१८०	३००५
चकमक	३८१	३५७५
कार्बिड पत्थर	१०१	१०००

दवाव-विधि में टालियां बनाने के लिए, मिश्रण-चूर्ण बनाने के लिए, जल-निष्कामनी में प्राण मिट्टी को इत्रिम मुखानेवाले प्रकोष्ठों में मुख्याया जाता है। इस मुखाने में पात्र पकाने की भट्ठी के व्यर्थ ताप का उपयोग किया जाता है। सूजी हुई मिट्टी को महीन चूर्ण करके चालनी में छान लिया जाता है। छानने के लिए प्रायः आवश्यकतानुसार २० से ४० नम्बर तक की चालनियों का प्रयोग किया जाता है। यह छाना हुआ चूर्ण दवाव-विधि में टालियां बनाने के लिए तैयार है। इस चूर्ण में पानी ६ से ९ प्रतिशत तक रहता है।

कभी-कभी उत्कृष्ट प्रलेपित मृतपात्र रंगीन भी होते हैं और विभिन्न नामों, जैसे जेम्सपर, बान्नास्ट, मीमियन आदि, में बचे जाते हैं। इन पात्रों के मिश्रण-पिण्डों के कुछ मंगठन नीचे दिये जाते हैं—

	(१)	(२)	(३)	(४)
लचीली मिट्टी	६०	७८	५०	५०
निम्नागिन स्फटिक	१०	१५	×	३०
अस्विरास	२०	×	×	×
वेराइटीज	×	५	×	✓
फेल्सपार	×	×	१०	१०
कोबाल्ट लवण	३	२	×	×
हेमेटाइट	×	×	३०	×
मैंगनीज-डाई-आक्साइड	×	×	१०	×
योवियर्स अर्थ	×	×	×	१०
योग	<u>१००</u>	<u>१००</u>	<u>१००</u>	<u>१००</u>

- १—आसमानी नीला जेसपर मिश्रण-पिण्ड ।
- २—नीला जेसपर मिश्रण-पिण्ड ।
- ३—फाला बासाल्ट मिश्रण-पिण्ड ।
- ४—सीमियन लाल मिश्रण-पिण्ड ।

इन मिश्रण-पिण्डों को ११४०° से ११६०° सें० पर निस्तापित करो । रंगो का पूरा प्रभाव दिखाने के लिए प्रायः ये पात्र प्रलेपित नहीं किये जाते वरन् उभरे हुए नक्शों से सजाये जाते हैं ।

पात्रों का निर्माण साधारण रूप से किया जाता है, जिसका वर्णन पिछले अध्यायो में किया जा चुका है । सभी गोल वस्तुओं को बनाने के लिए प्रायः चाक-विधि या गाली-विधि का प्रयोग किया जाता है । विषम आकृतिवाली वस्तुओं के बनाने में ढलाई-विधि का प्रयोग विद्वत्-प्रचलित है ।

सुखाना—पात्र, बनाने के पश्चात् साँचों सहित सुखानेवाले प्रकोष्ठों में ले जाये जाने हैं । ये स्थान पात्र बनानेवाले कारीगरों के पीछे पास ही बने होते हैं, जिससे अधिक दूर न जाना पड़े । ये स्थान वाष्प-कुंडलियों द्वारा गरम किये जाते हैं और तापक्रम प्रायः ३०° से ४०° से० तक रखा जाता है । बड़े कारखानों में सुखाने के प्रकोष्ठ अलग से बनाये जाते हैं, कारण शीघ्रता से सुखाने के लिए अपेक्षाकृत अधिक गरम वातावरण होना चाहिए और यदि यह वातावरण ढलाईघर में ही उत्पन्न किया जाय तो ढलाई-घर गरम और वाष्पमय हो जायगा, जो कारीगरों के स्वास्थ्य के लिए हानिकर है ।

कुम्हार का यह साधारण अनुभव है कि कभी-कभी सुखाने पर पात्र काफ़ी चटक हुए निकलने हैं । सुखाते समय पड़ी इन चटकों के बहुत-से कारण, सारांश रूप में इस प्रकार हैं—

(१) मिश्रण-पिण्ड का स्रगठन तथा उसमें पानी की असमानता । यदि मिश्रण-पिण्ड में लचीली मिट्टी कम रहे तो यह पिण्ड कणों को जोड़कर रखने की शक्ति खो देता है और मिट्टी के आकुचन के कारण उत्पन्न विकृति तभी सहन कर पाता । लचीले पिण्ड में अत्यधिक पानी डालने से भी पात्र को सुखाते समय उसके चटक जाने की सम्भावना रहती है । यदि उचित षण्णन्न-क्रिया द्वारा मिट्टी न बनायी गयी हो, तो भी मिट्टी, विभिन्न भागों पर असमान आकुचन के कारण चटक जायगी ।

(२) दोषपूर्ण पान-निर्माण। प्रोफाइल प्रयोग करने से पूर्व साँचे के भीतर मिट्टी-पिण्ड को हाथ से दबाकर थोड़ा उठा देना चाहिए। मिट्टी हाथ से दबाते समय उँगलियों द्वारा ऊँची-नीची नालियाँ-जैसी न बन जायें। सर्वोत्तम परिणाम उस समय निकलता है, जब पिण्ड से प्रोफाइल हटाने पर पिण्ड का पूरा भाग चमकता हुआ रहे और साँचे में पिण्ड पर मुक्त पानी या गाढ़ा घोल न रहे। यदि पात्र बनाने के अन्त तक पिण्ड अत्यधिक सूख जाय, तो पात्र तल खुरदरा और कम ठोस होगा, अतः गुलाने समय घटक जायगा। इस दोष पर जिग्गर की गति का भी काफी प्रभाव पड़ता है। ऐसा अनुमान है कि साधारण प्याले तथा गोटी बरतुओं को बनाने के लिए जिग्गर की गति ३०० से ३२५ चक्र प्रति मिनट तक काफी है। इससे कम गति होने पर प्रोफाइल मिट्टी को साफ काटने के बजाय रगड़नी रहेगी। यदि प्रोफाइल पर्याप्त मजबूत नहीं है, तो बिपक्षी गिट्टी पर यह हिलनी रहेगी और असमान दबाव उत्पन्न करेगी। परिणाम-स्वरूप पात्र मुलाने पर चटक जायगा। साँचो की रक्षता की समानता पर भी ढले पात्र की प्रकृति निर्भर करती है।

(३) दोषपूर्ण सुखाने। सुखाने की गति बहुत मन्द होने के कारण उत्पन्न दोषों का वर्णन तृतीय अध्याय में किया जा चुका है।

सूखने के पश्चात् पात्र रोगमाल द्वारा साफ किये जाते हैं। पकाने के लिए रखते समय दो प्याले आगने-सामने मुँह करके जोड़ दिये जाते हैं ताकि वे पकाने समय अपनी आकृति न खो दें। उन्हें जोड़ते समय उनके हैंडिल एक ही ओर रखे जाते हैं। इस कार्य के लिए बिपक्षी गोंद, डैक्सट्रिन, पानी तथा थोड़े से साधारण गोद को या जिलेटिन को गरम करके सरलतापूर्वक बनाया जा सकता है।

रासायनिक संगठन—साधारण मूत्रात्रों के मिश्रण-पिण्ड विभिन्न पदार्थों से प्राप्त बहुत-से यौगिकों के मिश्रण होते हैं। इनमें से कुछ, जैसे चूना, मैगनीशिया, लौह आक्साइड उच्च तापक्रम पर स्थायी रहते हैं। दूसरे, जैसे स्फटिक और चकमक उसी रासायनिक समूहवाले दूसरे केलासों में बदल जाते हैं, परन्तु कैओलिन और फेल्सपार जैसे कुछ यौगिक उच्च तापक्रम पर विच्छेदित हो जाते हैं। साधारण मिट्टी की वस्तुएँ पकाने समय केवल आसिक गलन अवस्थाओं तक ही गरम की जाती हैं। प्रलेपित मूत्रात्र बनाने में ताप का प्रभाव केवल पात्र को आकुंचित करके काफी कठोर कर देना है। पकाने की क्रिया उस तापक्रम तक नहीं ले जाने कि पान पूर्णरूपेण काँचीय हो सके।

गलन-तापक्रम के आसपास पात्र की विवृति रोकने के लिए मिथ्रण-पिण्ड मंगलन में डाले गये द्रावको का मावधानोपबन्ध अध्ययन किया जाता चाहिए। दूसरे द्रावकों की अपेक्षा पोट्यास फेल्सपार मन्द तथा सुरक्षित द्रावक है, कारण तरल फेल्सपार की स्थानता अधिक होनी है। उच्च तापक्रम पर जब पात्र कुछ नरम होता है, अधिक स्थान द्रावक रहने से पात्र में अपने ही भार के कारण विवृति नहीं होने पाती। मोटा मिलीकेट की अपेक्षा पोट्यास मिलीकेट अधिक स्थान होता है। मैगनीशिया की अपेक्षा फेरस आक्साइड अधिक तरल और अधिक गलनशील द्रावक बनाता है। इस दृष्टि से पूना बहुत ही हानिकारक द्रावक है, कारण यह बहुत कम स्थान द्रव बनाता है जिसके कारण पात्र उरना भी अधिक पकने से विवृत हो जाता है। द्रावक का अन्तिम प्रभाव मिथ्रण-पिण्ड के अन्दर बने मुद्राव मिथ्रण के बनने पर ही आधारित होता है। इन मुद्राव मिथ्रणों का बनना मिथ्रण-पिण्ड में उपस्थित विभिन्न भास्मिक आक्साइडों की उपस्थिति तथा सिलीका की मात्रा पर निर्भर करता है।

प्रलेपित मृत्पात्र पर प्रलेपन-क्रिया की सफलता या असफलता मुख्य रूप से पात्र-मिथ्रण-पिण्ड में उपस्थित सिलीका की मात्रा पर निर्भर करती है। व्यावहारिक अनुभव के अनुसार  $1120^{\circ}$  से  $1180^{\circ}$  से० तक पकनेवाले पात्रों में सिलीका की सम्पूर्ण मात्रा ७० से ७५ प्रतिशत तक होनी चाहिए। ऐसे मिथ्रण-पिण्डों में एल्यूमिना की औसत मात्रा २४ प्रतिशत होनी चाहिए। दूसरे शब्दों में प्रलेपित मृत्पात्रों में स्फटिक या षक्-

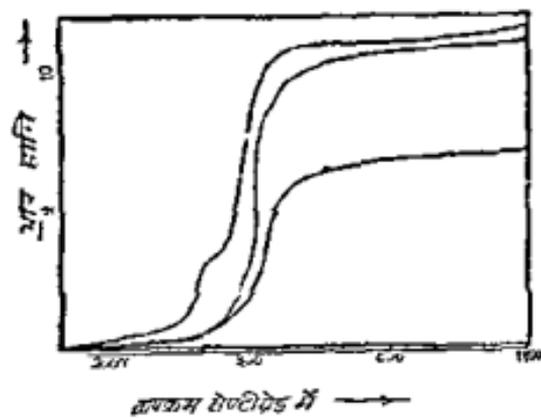

F मक की मात्रा सर्वत्र ३० प्रतिशत से अधिक होनी चाहिए। अन्यथा प्रलेप में बटक-दोप आ जाने की सम्भावना रहती है। इन सब बातों के होने हुए भी अन्तिम प्रभाव, प्रारम्भिक तथा प्रलेप पकाव के तापक्रमों और पकाने की दशाओं पर निर्भर करता है।

चित्र २६. पकाने के समय विभिन्न पदार्थों की भारहानि को समझने के लिए यहाँ शिथिल हुए तीन रेफ्रैक्टो का अध्ययन काफी लाभदायक

पकाने का प्रभाव—प्रलेपित मृत्पात्र-पिण्ड को पकाने के समय उसके अन्दर होनेवाली क्रियाओं

को समझने के लिए यहाँ शिथिल हुए तीन रेफ्रैक्टो का अध्ययन काफी लाभदायक

होगा। चित्र २६ में भिन्न तापनमो पर पकाने से तीन भिन्न पदार्थों, केओलिन (K), एक कोयले की खान से निकली अग्निमिट्टी (F) तथा साधारण प्रलेपित मृत्पात्र पिण्ड (E) की भारहानि दिखाते हुए तीन रेखाचित्र दिये गये हैं। दबाव विधि से २ इंच भुजा की बर्गाकार टालियाँ बनाकर तथा उन्हें कई दिन तक हवा में सुखाकर परीक्षण-खण्डों के रूप में प्रयोग किया गया था। इन टालियों को तौलकर विद्युत् भट्टियों द्वारा धीरे-धीरे बढ़ते तापनम में पकाया गया था। तापक्रम उत्तापमापक की सहायता से नापा गया था।

रेखाचित्र से पता चलता है कि  $460^{\circ}$  से० से नीचे केओलिन में बहुत कम भारहानि होती है, जब कि अग्निमिट्टी लगभग  $350^{\circ}$  से० तक धीरे-धीरे भार खोती जाती है। उसके बाद  $400^{\circ}$  तक भारहानि अकस्मात् अधिक हो जाती है। ये दो अवस्थाएँ कोयले की खान से निकली अग्निमिट्टी में उपस्थित विभिन्न कार्वनिक पदार्थों के कारण हैं, जो भिन्न-भिन्न तापनमो पर जल जाते हैं। प्रलेपित मृत्पात्र में लगभग  $450^{\circ}$  से० तक लगभग एक प्रतिशत भारहानि होती है। परन्तु इसके पश्चात् तीनों रेखाचित्रों में आकस्मिक वृद्धि होती है। यह आकस्मिक भारहानि केलास जल के निकल जाने के कारण होती है और साधारण मृत्पात्र में यह हानि पूरे पिण्ड की ६ से ८ प्रतिशत तक होती है। चूँकि इस भारहानि का अधिकांश भाग केलास जल की हानि के कारण होता है, जो वाष्प बन जाता है तथा इस तापक्रम पर उसका आयतन काफी अधिक होता है, अतः यह स्पष्ट है कि प्रलेपित मृत्पात्र, प्रारम्भिक पकाव में धीरे-धीरे पकाये जायें और इस वाष्प को बाहर ले जाने के लिए काफी हवा भट्टी में भेजी जाय।

चित्र २७ में प्रलेपित मृत्पात्र (E) पर तापजनित आयतन परिवर्तन दिखाया गया है।

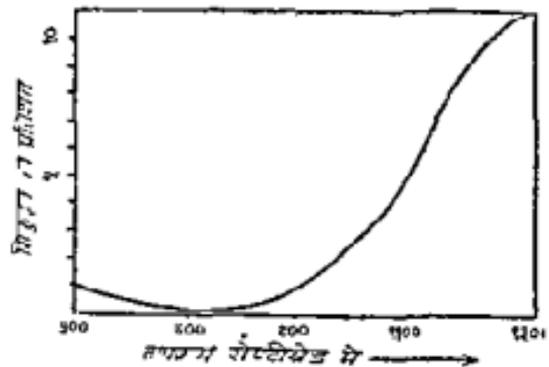

रेखाचित्र से पता चलता है कि  $600^{\circ}$  से० तक आयतन-वृद्धि होती रहती है। यह आयतन-वृद्धि मुख्य रूप से मिश्रण-पिण्ड में उपस्थित स्फटिक केलासी के रूपान्तर के कारण होती है।  $600^{\circ}$  से० से ऊपर  $1000^{\circ}$  से० तक मिश्रण-पिण्ड में बहुत धीरे-

चित्र २७. प्रलेपित मृत्पात्र में आयतन परिवर्तन

धीरे आकुंचन प्रारम्भ होता है, परन्तु इससे अधिक तापक्रम पर आकुंचन की गति बहुत तेज हो जाती है। प्रायः ऐसा सोचा जाता है कि यह आकुंचन निर्जलित मिट्टी से प्राप्त मुक्त एल्यूमिना तथा मुक्त सिलिका का आपस में संयोग करके मूलाइट बनने और तरल द्रावक में मुक्त सिलिका तथा मुक्त एल्यूमिना के कुछ कण घुल जाने के कारण होता है। इस प्रकार स्पष्ट है कि इस तापक्रम पर एक दूसरा श्रार्तिक परिवर्तन होता है। अतः उस समय पकाने की गति धीमी कर देनी चाहिए। अन्तिम तापक्रम पर ताप-शोषण का महत्त्व इस कारण होता है कि इस तापक्रम पर आकुंचन की गति अत्यधिक होती है।

अब हम अच्छा परिणाम पाने के लिए प्रारम्भिक पकाव के उचित तापक्रम का कुछ अनुमान कर सकते हैं। प्रारम्भिक अवस्था में तापक्रम बढ़ने की गति तब तक धीमी रहे, जब तक कि पूरी भट्ठी का तापक्रम लगभग १५०° से० नहीं हो जाता, अर्थात् सारा नमी जल एवं द्रवित जल वाष्प बनकर दूर नहीं हो जाता। इसके बाद यह तापक्रम बढ़ने की गति उस समय तक बढ़ायी जा सकती है, जब तक कि तापक्रम ४५०° से० नहीं हो जाता या भट्ठी का भीतरी भाग लाल होना प्रारम्भ नहीं हो जाता। इस समय से लगभग ६००° से० तक यह गति कम होनी चाहिए। ६००° से० पर पूरी भट्ठी लाल ठोस के रूप में होती है। ६००° से० से ९००° से० तक तापक्रम बढ़ने की गति काफी बढ़ायी जा सकती है और उसके बाद ९५०° से० से ११२०° से० तक तापक्रम धीरे-धीरे बढ़ाना चाहिए। अन्तिम तापक्रम पर पात्रों के आकार व उनके ठोस होने की सीमा के अनुसार न्यूनतम काल तक ताप-शोषण कराना चाहिए।

प्रलेपित मृत्पात्रों की बड़ी भट्ठियों में पकाने की वास्तविक क्रिया के आधार पर पात्र पकाने का निर्देश नीचे दिया गया है—

तापक्रम-परास	पकाव-समय	तापक्रम-वृद्धि की गति
१५०° से० तक	१५ घण्टा	१०° से० प्रति घण्टा
१५०° से ४५०° से० तक	१५ "	२०° से० " "
४५०° " ६००° से० तक	१५ "	१०° से० " "
६००° " ९५०° से० तक	१४ "	२५° से० " "
९५०° " ११२०° से० तक	१४ "	१२° से० " "

योग ७३ घण्टा

टाली पकाना—टालियाँ एक-दूसरे के ऊपर स्तम्भों में बिना रेत की तह दिये रखी जाती हैं। सबसे नीचे पूर्व पकायी हुई टाली रहनी है, जो स्तम्भ की सब टालियों का भार सह सके। एक स्तम्भ में लगभग १२ टालियाँ होनी हैं। सबसे ऊपरी टाली के ऊपर एक प्रारम्भिक पक्काव में पकी हुई टाली रख दी जाती है, जिसमें टालियाँ साफ रहे। एक दूच से कुछ अधिक स्थान प्रत्येक टाली स्तम्भ के ऊपर छोड़ दिया जाता है, जिससे सँगर के भीतर गरम गैसों वह सके। टालियाँ दबाव यन्त्रों से बनकर मीधी भट्टी में आती हैं। अतः जलवाष्प काल में पक्काव-गति बहुत धीमी होनी चाहिए। टालियों के प्रारम्भिक पक्काव में लगभग १३० से १४० घण्टे तक का समय लगता है और अन्तिम तापक्रम ११००° से० होता है। भट्टी ठण्डी करने में लगभग एक सप्ताह लग जाता है, कारण शीघ्रता से ठण्डी करने में टालियों के षटपने का भय रहता है।

टालियों के प्रारम्भिक पक्काव के लिए निम्नलिखित निर्देश कार्यापयोगी है—

१००° से० तक	तापक्रम	३० घण्टों में लाया जाता है।
१००° से० से १५०° से०	॥	१० " " " " "
१५०° " " २००° " "	॥	४ " " " " "
२००° " " ४००° " "	॥	१२ " " " " "
४००° " " ७००° " "	॥	२३ " " " " "
७००° " " ९००° " "	॥	२० " " " " "
९००° " " ११००° " "	॥	३० " " " " "
	योग	<u>१२९</u> घण्टे।

तापशोषण अधिक काल तक न करने में चटक-दोष आ जायगा।

प्रारम्भिक पके हुए पात्रों में दोष—प्रारम्भिक पक्काव के पदचान् पात्र भट्टी में निकालकर छाँटे जाते हैं और दोषपूर्ण पात्र छाँटकर अलग कर दिये जाते हैं। मुनियन्त्रित कारखानों में भी प्रारम्भिक पक्काव में पात्रों के नष्ट होने का औसत १०-१५ प्रतिशत तक होता है। प्रारम्भिक पक्काव के समय उत्पन्न दोष मारान्त रूप में हस्त प्रकार हैं—

१. माल्य-दोष—इसमें पात्रतल पर छोटी-छोटी रेखाएँ उभर आती हैं। मूल रूप में यह दोष मिश्रण-पिण्ड बनाने समय उसके बीच रह गयी हवा के बुलबुलों के कारण

होता है। पात्र-निर्माण के समय दवाव आदि के कारण ये बुलबुले फैलकर लम्बी रेखाओं के रूप में हो जाते हैं। पात्र पकाने समय गहरी हवा पात्र-तल को फुलाकर ऊपर उभरी हुई रेखाओं को जन्म देती है, जो देवने में माला-रैमी लगती है। ये दोष टलाई तथा जाली दोनों विधियों में बने पात्रों पर देयें जाने हैं। ये दोष पकाने से पूर्व पात्र को खगदने जोर वाद में रगड़कर साफ करने से दूर हो सकते हैं।

२. पात्रों का टेढ़ापन—प्रारम्भिक पकाव में ठीक प्रकार में न रखने या भट्ठी में अधिक पक जाने पर पात्र टेढ़े हो जाते हैं। अधिक पक जाने की अवस्था में पात्र कांचीय होगा तथा मैंगर में ठीक न रखने में पात्र अनांचीय होगा। इन आधार पर हम पता लगा सकते हैं कि पात्र मैंगर में ठीक न रखने में टेढ़ा हुआ है या अधिक पक जाने से।

३. काले चिह्न-दोष—इस दोष में पात्र पर छोटे-छोटे काले चिह्न पड जाते हैं। ये चिह्न, पात्र को मैंगर में रखने समय प्रयोग में आयी रेत में लीहू की उपस्थिति से या कच्चे मैंगरों में पात्र रखकर पात्र पकाने में होते हैं। यदि भट्ठी-नीचे अधिक धूममय हो तो लीहू-बगों के अवकरण में काले चिह्न पड जाते हैं। वातावरण आक्सीकारक होने पर इन चिह्नों का रंग वादामी हो जाता है।

४. चटक-दोष—इसमें पात्र चटक जाता है। यह दोष पात्र को मैंगर तथा भट्ठी में ठीक डग में न रखने में, प्रारम्भ में पात्र गति के अत्यधिक होने से, पकाने समय अत्यधिक ठण्डी हवा के भट्ठी में प्रवेश करने में तथा भट्ठी की अत्यधिक शीघ्रता से ठण्डी करने में होता है। पात्र-मिश्रण-पिण्ड में अधिक महीन विमा चक्कम भी पकाने समय चटक-दोष उत्पन्न करने में सहायक होता है।

५. वादामी रंग-दोष—इस दोष में पात्रतल पर वादामी रंग की छाप लग जाती है। वातावरण के बारी-बारी में अवकाश तथा आक्सीकारक होने से यह दोष आ जाता है। इसका कारण सप्तम अध्याय में बर्णन किया जा चुका है।

६. छादनियाँ या कांचीय चकते—इस दोष में पात्रतल पर श्वेत छादनी आ जाती है। यह छादनी पात्र-मिश्रण-पिण्ड में उपस्थित घुलनशील लवणों के कारण होती है। यह दोष धिनारों पर अधिक प्रकट होता है, कारण यहाँ में वाष्पीकरण सर्वाधिक होता है। पात्रतल पर इस छादनी के रहने से प्रलेप पात्र को नहीं पकड़ पाता और छूटकर गिर जाता है। कभी-कभी यह छादनी अधिक पकने पर कांचीय भी हो जाती है।

प्रारम्भिक पकाव के पश्चात् टालियों में मुख्य रूप से दो दोष पाये जाते हैं। प्रथम दोष में असमान आकुंचन के कारण टाली एक ओर कम चौड़ी होकर पच्चड़ या फत्ती की आकृति की हो जाती है। दूसरे दोष में टाली चटक जाती है।

पच्चड़-दोष मुख्य रूप से दोषपूर्ण दवाव-श्रिया तथा दोषपूर्ण पकाव-श्रिया के कारण होता है।

यदि टाली-निर्माण के समय दवाव चारों ओर समान नहीं है, तो पकाते समय टाली में असमान आकुंचन होगा और टाली एक ओर दूसरी ओर की अपेक्षा कम चौड़ी हो जायगी। अतः उसकी आकृति फत्ती-जैसी हो जायगी। इसी कारण इस दोष को फत्ती या पच्चड़ दोष कहते हैं। इसी प्रकार पकाते समय यदि सैगर के एक ओर का तापक्रम दूसरी ओर से भिन्न है, तो असमान आकुंचन होंगे और यह दोष आ जायगा। प्रारम्भिक पकाव का यह दोष मुख्य रूप से सैगरों को भट्ठी में ठीक प्रकार से न रखने के कारण होता है।

टाली-मिश्रण-पिण्ड में बहुत महीन पिसी हुई सिलीका की मात्रा अत्यधिक रहने के कारण टालियाँ प्रायः चटक जाती हैं। इस दोष को आधुनिक कारखानों में पिसी हुई सिलीका के कण-आकार को नियन्त्रित करके दूर किया जाता है। यह कण-आकार-नियन्त्रण, पिसी हुई सिलीका के तल-अङ्क (Surface factor) को निर्धारित करके करते हैं। तल-अङ्क-निर्धारण-विधि त्रयोदश अध्याय में वर्णित की जायगी। साधारण उपयोगी पिसी हुई सिलीका का तल-अङ्क २३५ से २४० तक होता है तथा इस सिलीका का विरलेपण इस प्रकार है—

महीन सिलीका	५० प्रतिशत
मध्यम सिलीका	३५ "
मोटी सिलीका	१५ "

चूँकि टालियाँ पकाने से पूर्व सुखायी नहीं जाती, अतः पकाते समय तापक्रम धीरे-धीरे बढ़ाना चाहिए। इसी प्रकार पकाव के पश्चात् विशेष कर ८००° से० तापक्रम आ जाने पर भट्ठी को ठण्डी भी धीमी गति से और समान रूप से करना चाहिए। यदि ये सावधानियाँ नहीं बरती गयी तो ये दोनो दोष आ जाने की सम्भावना रहेगी।

**विकन-प्रलेप**—प्रलेपित मृत्पात्रों पर प्रारम्भिक पकाव के पश्चात् प्रयोग किये जानेवाले प्रलेप क्षारीय सीसायुक्त या चूनेदार होते हैं। आवश्यकतानुसार प्रलेप विभिन्न तापक्रमों पर पकाये जाते हैं। प्रायः ये प्रलेप इतने पर्याप्त स्वच्छ और पारदर्शक होते हैं कि इनके नीचे पात्रतल पर के रंगीन चित्र स्पष्ट दीखते रहते हैं। अधिक क्षारीय प्रलेपों का प्रयोग अब बहुत ही कम होता है, कारण उनमें चटक दोष की धारणा अधिक रहती है।

क्षारीय प्रलेप निम्नलिखित सूत्र से बनाया जा सकता है—

$$\left. \begin{array}{l} \bullet ७ \text{ क्षार} \\ \bullet ३ \text{ चूना} \end{array} \right\} \bullet १५ \text{ एल्यूमिना, } २५ \text{ सिलीका।}$$

क्षार और चूना की आपेक्षिक मात्राएँ प्रलेपित होनेवाले मृत्पात्र के मिश्रण-पिण्ड के सगठन पर निर्भर करती हैं। अधिक क्षारीय प्रलेप अधिक सिलीकावाले मिश्रण-पिण्डों के लिए उपयोगी हैं तथा चूनेदार प्रलेप कम सिलीकावाले मिश्रण-पिण्डों के लिए उपयोगी हैं।

सीसायुक्त प्रलेप कर्काचित करके या बिना कर्काचित किये ही प्रयोग किये जाते हैं। अर्काचित प्रलेप घरेलू उपयोग की वस्तुओं, विशेष कर भोजन-पात्रों पर नहीं प्रयोग किया जाता। कारण इससे सीसा-जनित विष उत्पन्न हो जाता है।

एक सीसायुक्त अर्काचित प्रलेप का सगठन इस प्रकार है—

$$१० \text{ लेड मोनोक्साइड. } ०.१५ \text{ एल्यूमिना. } १७५ \text{ सिलीका।}$$

यह प्रलेप स्वच्छ तथा पारदर्शक होता है और निम्नलिखित पदार्थों से बनाया जा सकता है—

सफेदा	६७.३ भाग
चकमक	२२.६ भाग
घीनी मिट्टी	१०.१ भाग

यदि प्रलेप अपारदर्शक बनाना हो तो जिंक आक्साइड का प्रयोग करते हुए निम्नलिखित अवयवों से बनाया जा सकता है—

सफेदा	५४ भाग
चीनी गिट्टी	२० ,,
चकमक	१६ ,,
जिक आक्साइड	८ ,,
खटिया	२ ,,
योग	<u>१००</u>

बरडूल (E Berdull) द्वारा आभिवृत्त निम्नलिखित तीन कांचित प्रलेप अधिक सीसा होने पर भी सीसा-जनित विपदोप से मुक्त हैं ।

(१) ६५०° से० से ६७०° से० पर पकनेवाला—

०.५ क्षार	} ०.१५ एल्यूमिना	} २.५५ सिलीका
०.५ लंड मोनोक्साइड		

(२) ७९०°—८००° से० पर पकनेवाला—

०.२ बेरियम आक्साइड	} ०.१५ एल्यूमिना	} २.५ सिलीका
०.८ लंड मोनोक्साइड		

(३) १०००° से० पर पकनेवाला—

०.१५ बेरियम आक्साइड	} ०.१५ एल्यूमिना	} ३.० सिलीका
०.८५ लंड मोनोक्साइड		

प्रलेपित मूल्यानो पर प्रयोग किये जानेवाले सीसायुक्त प्रलेप प्रायः सीसा और बोरैक्स को अलग-अलग कांचित करके, इन कांचितो को मिलाकर बनाये जाते हैं ।

इसका कारण यह है कि सीसा और बोरैक्स को अलग-अलग कांचित करने से प्रलेप में सीसा-जनित विपदोप का भय नहीं रहता । इससे प्रलेप की अम्लो में घुलन-शीलता कम हो जाती है । चूंकि कांचितो में केवल कांचीय पदार्थ होते हैं, इनमें कोई लचीला अवयव नहीं होता । अतः कांचित मिश्रण को लचीला बनाने के लिए कुछ चीनी गिट्टी या सफेदा मिलाया जाता है । लचीला पदार्थ न मिलाने से सूखने पर लगाया हुआ प्रलेप पात्रतल से छूट जायगा । प्रलेप और कांचित मिश्रणों के अवयव नीचे दिये जाने हैं—

बोरैकम काचित ।

० ५५ कैल्शियम आक्साइड	}	० २७ एल्यूमिना	}	२३ मिलीका
० १० पोटैशियम				० ७ बोरैकम
० ३५ सोडियम				

सीसा—काचित ।

० ९ लैंड गोनीवसाइड	}	० १५ एल्यूमिना, २५३ मिलीका ।
० १ क्षार		

प्रलेप-मिश्रण ।

० ३५ लैंड गोनीवसाइड	}	० २८ एल्यूमिना	}	२८ मिलीका
० ३५ कैल्शियम आक्साइड				० ४५ बोरैकम
० ३० क्षार				

यह प्रलेप १०२०° से १०४०° से ० तक पकाया है ।

काचितो और प्रलेपो के अवयव-सूत्रों की गणना त्रयोदश अध्याय में की गयी है ।

दो और काचित सीसा प्रलेप नीचे दिये जाते हैं ।

(१) ९८०° से १०२०° से ० तक पकनेवाला—

काचित मिश्रण		प्रलेप-मिश्रण	
लाल सीसा	६७	काचित	८२
स्फटिक	२८	चीनी मिट्टी	१०
चीनी मिट्टी	५	स्फटिक	८
योग	<u>१००</u>	योग	<u>१००</u>

(२) १०४०° से १०६०° से ० पर पकनेवाला—

काचित मिश्रण		प्रलेप-मिश्रण	
लाल सीसा	७०	काचित	८२
बोरैकम	२२	फेल्सपार	१०
स्फटिक	३०	चीनी मिट्टी	८
फेल्सपार	१७	योग	<u>१००</u>
मंगभरभर	११		
योग	<u>१००</u>		

लेखक द्वारा काशी हिन्दू विश्वविद्यालय में निकाले गये कुछ क्वचित सीसा प्रलेप नीचे दिये जाते हैं—

(अ) १०००° से १०४०° सें० के बीच पकनेवाला—

क्वचित-मिश्रण		प्रलेप-मिश्रण	
लाल सीसा	२०	क्वचित	८२
बोरैक्स	२०	स्फटिक	१०
फेल्सपार	१८	चीनी मिट्टी	८
स्फटिक	३२	योग	<u>१००</u>
सडिया	१०		
योग	<u>१००</u>		

(आ) १०६०° से ११००° सें० के बीच पकनेवाला—

क्वचित-मिश्रण		प्रलेप-मिश्रण	
लाल सीसा	२०	क्वचित	८०
बोरैक्स	१८	फेल्सपार	१०
फेल्सपार	२०	वेओलिन	<u>१०</u>
स्फटिक	३५	योग	<u>१००</u>
सडिया	७		
योग	<u>१००</u>		

उत्कृष्ट प्रलेपित मृत्पात्रों के लिए उपयोगी दो अक्वचित सीसा प्रलेप नीचे दिये जाते हैं। प्रलेप (१) का पकाव तापक्रम १०००° से १०४०° सें० तक और प्रलेप (२) का ११००° से ११२०° सें० तक है।

	(१)	(२)
सफेदा	६०	४०
स्फटिक	२५	२५
फेल्सपार	७	१५
चीनी मिट्टी	३	५
सिक आक्साइड	×	५
संगमरमर	५	१०
योग	<u>१००</u>	<u>१००</u>

सीसा-रहित प्रलेप—दीवार की र्वेत टालियो में प्रायः सीसा-रहित प्रलेप प्रयोग किये जाते हैं, कारण लैंड आक्साइड का भार अधिक होने के कारण एक ही तल टकने के लिए आवश्यक सीसा-रहित प्रलेप की अपेक्षा सीसा के प्रलेप की मात्रा अधिक लगेगी। कभी-कभी सीसायुक्त प्रलेप सीसा-रहित प्रलेप से तीन गुना तक लगता है। सीसा-रहित विष का भय दूर करने के लिए घरेलू उपयोग की वस्तुओं पर आजकल सीसा-रहित प्रलेप का काफी प्रयोग होता है। सीसा-रहित प्रलेपों की अपेक्षा सीसायुक्त प्रलेपों में काँचीयपन अधिक होता है और पक्वाव तापक्रम का परास भी अधिक होता है। कैलासीकरण की धारणा भी कम पायी जाती है।

सीसा-रहित प्रलेपों के कुछ अवयव-संगठन नीचे दिये जाते हैं—

(क) सीसा-रहित अर्काचित प्रलेप—

फेल्सपार	४०	४५	५०
स्फटिक	२५	२०	२२
सडिया	१०	१०	१८
चीनी मिट्टी	१०	१०	१०
बेरियम कार्बोनेट	×	१५	×
जिक आक्साइड	१५	×	×
योग	<u>१००</u>	<u>१००</u>	<u>१००</u>

उपर्युक्त प्रलेप लगभग १२००° से० पर पकते हैं। अन्तिम प्रलेप प्रथम दो की अपेक्षा कम तापक्रम पर पकता है।

(ख) सीसा-रहित काँचित प्रलेप—

(१) ०.३ सोडियम आक्साइड	}	०.३८ एल्यूमिना	}	३८ सिलिका
०.७ पोटेशियम ,,				१.० बोरैक्स
(२) ०.४८ कैल्शियम आक्साइड	}	०.२९ एल्यूमिना	}	३.५३ सिलिका
०.४१ सोडियम ,,				०.९ बोरैक्स
०.११ पोटेशियम ,,				

ये प्रलेप लगभग १०००° से० पर पकते हैं। कैल्शियम आक्साइड के एक अंश के बदले बेरियम आक्साइड लाभ सहित डाला जा सकता है। बेरियम आक्साइड से प्रलेप की चमक और गलनशीलता बढ़ती है। परन्तु अधिक मात्रा होने पर चटक-दोप की धारणा आ जाती है।

११६०° से० पर पकनेवाले दो और सीसा-रहित प्रलेपों के संगठन दिये जाते हैं। प्रथम जर्मनी तथा दूसरा अमेरिका से निकला है।

(क)	०.०५ पोटैशियम आक्साइड	}	०.३१ एल्यूमिना	}	२५ सिलिका ४५ बोरैक्स
	०.१५ सोडियम "				
	०.२४ कैल्शियम "				
	०.१५ मैगनीशियम "				
	०.४१ स्ट्रोंशियम "				
(ख)	०.४९ कैल्शियम आक्साइड	}	०.३१५ एल्यूमिना	}	२७६४ सिलिका २८७ बोरैक्स
	०.२१ धारीय "				
	०.१० मैगनीशियम "				
	०.०८ बेरियम "				
	०.११४ जिंक "				
	०.००६ लीथियम "				

प्रलेप में स्ट्रोंशियम आक्साइड, प्राकृतिक खनिज स्ट्रोंशिफ्लुआइट अर्थात् स्ट्रोंशियम कार्बोनेट के रूप में डाला जा सकता है, या बनाये हुए स्ट्रोंशियम आक्साइड (SrO) के रूप में डाला जा सकता है। लीथियम आक्साइड (Li<sub>2</sub>O) को लिथोस्फार खनिज के रूप में डालते हैं।

सीसा-रहित प्रलेपों के अवयव चुनने समय निम्नलिखित बातों का ध्यान रखना चाहिए—

(१) भास्मिक आक्साइडों को सरया यथासम्भव अधिक रहनी चाहिए। साधारणतः पाँच आक्साइड अच्छा परिणाम देते हैं।

(२) लीथिया (Li<sub>2</sub>O), स्ट्रोंशिया (SrO)—धारो में लीथियम आक्साइड सबसे अधिक शक्तिशाली द्रावक है और स्ट्रोंशियम आक्साइड धारीय मिट्टियों में सर्वाधिक शक्तिशाली द्रावक है। प्रलेप में सीमे के स्थान पर इन दोनों आक्साइडों का

मिश्रण डालना सर्वोत्तम होता है। इससे प्रलेप गलनाङ्क भी कम हो जाता है और प्रलेप अधिक चिकना तथा चमकीला होता है।

(३) जिंक आक्साइड ( $ZnO$ )—अथवा जिंक आक्साइड  $Al_2O_3$  तथा  $SiO_2$  के साथ उच्च तापक्रम पर गलनेवाला सुद्रव्य मिश्रण बनाता है, परन्तु प्रलेप में ०.२ भागु तक इसकी उपस्थिति से प्रलेप की चमक और तरलता बढ़ जाती है। परन्तु अत्यधिक मात्रा में जिंक आक्साइड रहने से प्रलेप का वेलासीकरण हीं जाना है।

(४) मँगनीशिया ( $MgO$ )—सीसा-रहित प्रलेप में चूना के बदले मँगनीशिया ०.१५ अणु तक डालने से प्रलेप की चमक या प्रलेप तल बनावट को कोई हानि नहीं पहुँचती। इसमें प्रलेप की तरलता बढ़ती है। इसकी उपस्थिति में प्रलेप में क्षारों की मात्रा बढ़ायी जा सकती है, कारण इसका ताप प्रसार गुणक कम है।

(५) बेरीटा ( $B_2O$ )—सेगर के समय से ही प्रलेप में लैंड आक्साइड के बदले बेरीटा का प्रयोग होता आया है। जिंक आक्साइड की भाँति बेरीटा भी,  $Al_2O_3$  तथा  $SiO_2$  के साथ उच्च तापक्रम पर सुद्रव्य मिश्रण बनाता है। परन्तु एक बार बनने के पश्चात् उसकी अधिक तरलता क्षीसे की भाँति हीं रहती है। अतः बेरीटा  $PbO$  के बदले डाला जा सकता है। चूँकि बेरियम आक्साइड और लैंड आक्साइड दोनों ही बिपैले हैं, अतः भोजन पात्रों के लिए प्रयोग करने के पूर्व इन्हें काँचित कर लेना चाहिए।

(६) फ्लोराइड—ग्लोरीन में द्रावक शक्ति काफी अधिक है, जिसका उपयोग सीसा-रहित प्रलेप बनाने में किया जा सकता है। क्राईओलाइट ( $Cryolite-AlF_3 \cdot 3NaF$ ) या सोडियम सिलिको फ्लोराइड के रूप में फ्लोरीन डालने से प्रलेप में क्षारों की मात्रा बढ़ जाती है, जिससे चटक-शोष आ सकता है। परन्तु फ्लोर-स्फार ( $CaF_2$ ) के रूप में डालने से यह भय नहीं रहता। फ्लोराइडों से पात्र-प्रलेप की श्वेतता में भी वृद्धि होती है।

सीसा-रहित प्रलेप में वेलासीकरण की धारणा होने के कारण इन प्रलेपों को बड़ी सावधानीपूर्वक पढ़ाना चाहिए। अन्यथा प्रलेप की चमक जाती रहती है। भट्ठी में प्रलेप पकने ही तापक्रम क्षीघ्रता से  $600^\circ$  से  $0^\circ$  ले आना चाहिए, जिससे वेलासीकरण न होने पाये। इसके पश्चात् भट्ठी की धीरे-धीरे ठण्डा करें, जिससे चटक-शोष या फट्टी-शोष न आने पाये।

अनुज्ज्वल प्रलेप (Matt Glaze)—यदि प्रलेप में केलासीकरण होने दिया जाय, तो पात्र की चमक कम हो जाती है। यदि प्रलेप नियन्त्रित करके ठीक ढंग से बनाया जाय, तो यह चमकहीन प्रलेप भी बड़ा सुन्दर दीखता है। सुनियन्त्रित चमकहीन प्रलेप को अनुज्ज्वल या मेट (Matt) प्रलेप कहा जाता है। अनुज्ज्वल प्रलेप अपारदर्शक होता है। प्रलेप में सरलता से केलास बननेवाले आक्साइडों, जैसे  $\text{CaO}$  तथा  $\text{ZnO}$  की मात्रा अधिक होने पर तथा एल्यूमिना की मात्रा कम होने पर और प्रलेप को धीरे-धीरे ठण्डा करने पर प्रलेप अनुज्ज्वल हो जाता है। एल्यूमिना से पिघले हुए प्रलेप की श्यानता बढ़ जाती है और केलासीकरण में बाधा पड़ती है। जिस मैजोलिका प्रलेप में ६७ भाग सफेदा, २३ भाग स्फटिक, १० भाग चीनी मिट्टी हो, उसमें १० भाग खड़िया मिलाने से मनोहारी अनुज्ज्वल प्रलेप बनता है। १० भाग जिक आक्साइड डालने से प्रलेप चमकदार तो रहेगा, परन्तु छोटे-छोटे अपारदर्शक चकत्ते पड़ जायेंगे। यदि जिक आक्साइड बढ़ाकर २० भाग कर दिया जाय तो पूरा प्रलेप केलासीकृत हो जायगा और प्रलेप-सतह अपारदर्शक हो जायगा। प्राकृतिक चीनी मिट्टी की अपेक्षा निस्तापित चीनी मिट्टी का प्रभाव प्रलेप की अनुज्ज्वलता पर अच्छा पड़ता है। इसका कारण यह है कि निस्तापित चीनी मिट्टी में मूलाइट केलासी का केलासीकरण पूर्व ही हो चुका होता है।

सीसा-रहित अनुज्ज्वल प्रलेप बनाने के लिए काँचित मिश्रण तथा प्रलेप-मिश्रण के संगठन नीचे दिये जाते हैं—

## काँचित मिश्रण

बोरॅक्स	४० भाग
फेल्सपार	२० "
स्फटिक	२५ "
खड़िया	१५ "
योग	<u>१००</u>

## प्रलेप-मिश्रण

काँचित	७० भाग
चीनी मिट्टी	१० "
जिक आक्साइड	२० "
योग	<u>१००</u>

	(१)	(२)	(३)	(४)
सफेदा	६०	५८	६०	६५
स्फटिक	२४	२०	२२	२५
फेल्मपार	×	७	×	५
अग्नि-मिट्टी	१२	१०	१२	२
लीह आन्माइड	×	५	१	×
पाइरोलूसाइट	४	×	३	×
कोबाल्ट आन्माइड	×	×	२	×
ब्रोमिक आन्माइड	×	×	×	३
	<u>१००</u>	<u>१००</u>	<u>१००</u>	<u>१००</u>

प्रलेप १ बैंगनी वादामी, २ गाढा वादामी, ३ काला और ४ हरे रंग का है।

यह प्रलेप ९५०° से० और १०००° से० के बीच पकते हैं। प्रलेप साधारण प्रलेपों की अपेक्षा कुछ अधिक मोटा लगाना चाहिए।

प्रलेप घोलों में डूबाने के पद्वान् सर्वप्रथम पात्र, कृत्रिम मुखानेवाले प्रकोष्ठों में या मुखानेवाले ताखों में मुखाने जाते हैं। इसके पश्चात् पात्र की तली से प्रलेप को बुश द्वारा खुरचकर छुटा दिया जाता है, जिससे प्रलेप पक्वाव के समय पात्र संगर से न चिपक जाय। कभी-कभी पात्र के तल भागों पर प्रलेप में डूबाने से पूर्व तेल लगा दिया जाता है जिससे इन भागों पर प्रलेप ही नहीं चढ़ता।

जब बड़े पात्रों को, जिन्हें उठाने आदि में कठिनाई पड़ती है, प्रलेपित करना हो तो बीछार-विधि का प्रयोग किया जाता है। दीवारों की टालियों को प्रलेपित करने के लिए कई प्रकार के यन्त्रों का प्रयोग किया जाता है। सर्वाधिक उपयोग किये जानेवाले एक ऐसे यन्त्र में दो बेलन होते हैं, जिनके बीच से होकर टालियों को गुजरना पड़ता है। ऊपर के बेलन पर मोटी रबड़ की परत चढ़ी रहती है। यह उपरी बेलन टाली को नीचे के बेलन पर दबाता है। नीचे के बेलन का आधा भाग प्रलेप घोल में डूबा रहता है और बेलन घूमता रहता है। अतः इस प्रलेप की पतली परत टालियों पर चढ़ जाती है।

कोणवाली या दूसरे प्रकार की टालियों के लिए, जो बेलन के बीच में नहीं गुजर सकती, प्रलेपित करने की दूसरी विधि है, जिसमें ऊपर से प्रलेप की फुहार छोड़ी जाती है।

प्रलेप पकाव के लिए पात्रों का संगर में रखना—प्रलेप पकाने के लिए पात्रों को संगर में रखने समय कुछ सावधानी तथा बुद्धिमत्ता की आवश्यकता है। प्रलेपित पात्र एक दूसरे को बिना छूने हुए रखे जायें। अन्यथा उच्च तापक्रम पर, जब प्रलेप पिघल जायगा, पात्र एक दूसरे में चिपक जायेंगे। इसके लिए भिन्न आवृत्ति तथा आकार के दुर्गल आधारों का उपयोग किया जाता है। ये आधार इन वस्तुओं को केवल बिन्दुओं या छोटे भागों पर रोकते हैं। इन आधारों के, उनकी आवृत्तियों के अनुसार, विभिन्न नाम होते हैं। इन आधारों का प्रयोग करने की विधि भी एकदम उन पर रखे गये पात्रों की आवृत्ति पर ही निर्भर करती है। इनमें से कुछ का वर्णन नीचे किया जाता है—

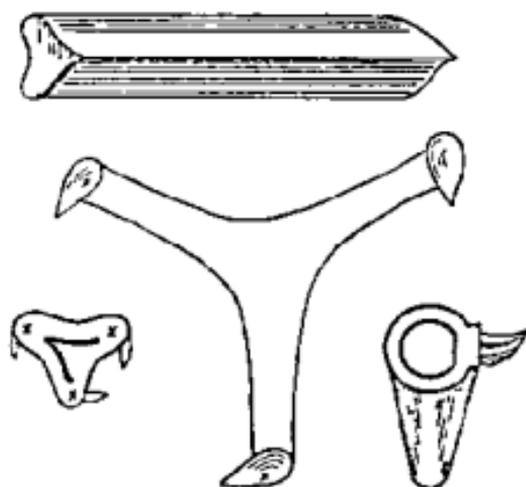

चित्र २८. प्रलेप पकाव के हेतु पात्रों को रखने के लिए विभिन्न आधार

**थम्बल (Thumble)**—ये खोखले शंकु होते हैं, जो एक दूसरे में ठीक बैठ जाते हैं तथा कुछ बाहर निकले रहते हैं। तश्तरी जैसी चपटी वस्तुएँ रखने के लिए इनका प्रयोग किया जाता है।

**काक स्पर (Cock-spur)**—ये छोटे त्रिभुजाकार आधार होते हैं, जिनमें नीचे की ओर तीन पायें लगे रहते हैं। इन पायों पर ये रके रहते हैं। ऊपर तीनों कोनों में तीन ठोस मूच्याकार भाग निकले रहते हैं, जिन पर पात्र रखा जाता है। ये आधार तश्तरी जैसी चपटी वस्तुओं को एक दूसरे से अलग करने के लिए उपयोग में लाये जाते हैं।

**सैडिल (Saddles)**—ये ठोस त्रिगुणाकार लम्बे टुकड़े होते हैं, जिनके ऊपरी किनारे तीक्ष्ण होते हैं। इनमें पात्र के प्रलेप तल पर छोटा चिह्न नहीं पड़न पाता।

**हेड पिन (Head pins)**—ये त्रिभुजाकार छोटे टुकड़े होते हैं, जिन पर विभिन्न आकार की वस्तुएँ रखी जाती हैं।

प्रलेपित मृत्पात्रों को रखनेवाले सैगरों का भीतरी भाग ब्रुश की सहायता से प्रलेप-घोले से पोत दिया जाता है। व्यय में कमी करने के विचार से यह प्रलेप-घोला प्रायः प्रलेप-घोला रखनेवाले हौज के धोवन से प्राप्त किया जाता है। सैगर के भीतरी तल पर प्रलेप पोतने का कारण यह है कि उच्च तापक्रम पर सैगर तल द्वारा प्रलेप-वाष्पों के अवशोषण का भय नहीं रहता है। प्रलेप पकाव के तापक्रम के अनुसार प्रलेप पकाने में २० से ३० घण्टे तक का समय लगता है।

**सजावट**—उत्कृष्ट प्रलेपित मृत्पात्रों को सजाने के लिए हस्त चित्रकारी का प्रयोग अधिक किया जाता है। यह चित्रकारी प्रलेपन से पूर्व पात्र-तल पर या प्रलेपन के पश्चात् पके हुए प्रलेपतल पर की जा सकती है। पात्रतल पर चित्रकारी के लिए विशेष प्रकार के अन्तःप्रलेप रंजकों का प्रयोग किया जाता है। प्रलेपतल पर चित्रकारी के लिए प्रलेपतल अर्थात् एनामेल रंजकों का प्रयोग किया जाता है।

चित्रों तथा रंजकों के उचित चुनाव के पश्चात् पात्र जलचित्र-विधि या बौछार-विधि द्वारा सुन्दर तथा कलात्मक ढंग से सजाये जा सकते हैं।

**प्रलेप तल रंजन पकाव**—प्रलेप पकाने के पश्चात् प्रलेप-तल पर जो रंजकों द्वारा सजावट की जाती है, उसे पका लेना चाहिए, जिससे प्रयोग किये गये रंजक पिघलकर प्रलेप-तल पर स्थिर हो जायें। पात्र निर्माण के इस अन्तिम पकाव को एनामेल रंजन पकाव कहते हैं। इस पकाव में १० से १५ घण्टे तक का समय लगता है और तापक्रम ७००° से ९००° से० तक होता है। इस पकाव के लिए साधारण बन्द भट्टियों का प्रयोग किया जाता है, जिन्हें मफल भट्टी (Muffle-furnace) कहते हैं। भट्टी का ऊपरी अर्द्धभाग निचले अर्द्ध भाग की अपेक्षा सदैव अधिक गरम होता है। अतः जलविधि या बौछार-विधि से सजाये गये पात्रों को भट्टी के ऊपरी भाग में रखा जाता है, कारण इन्हें उच्च तापक्रम पर पकाना आवश्यक होता है। भट्टी के अन्दर कोयले का धुंआ आदि नहीं पहुँचना चाहिए, अन्यथा सजावट के रंग खराब हो जायेंगे। प्रत्येक बार पात्र पकाने के पश्चात् भट्टी का भीतरी भाग चीनी मिट्टी और थोड़े सोडा सिलीकेट के मिश्रण का घोला बनाकर उससे पोत दिया जाता है तथा जोड़ आदि पर की दरारें मिट्टी और महीन छरी से भरकर बन्द कर दी जाती हैं।

## नवम अध्याय

### टेरा-कोटा

टेरा-कोटा मृद उन सभी सरल मृत्पात्रों के लिए प्रयोग किया जाता है, जो साधारण मिट्टियों से बनाये जाने हैं और प्रलेपहीन होते हैं। हिन्दी में इसे 'पकी मिट्टी की वस्तुएँ' कहा जा सकता है। इन वर्ग की मुख्य वस्तुओं में साधारण इंटे, खपडे, टालियाँ तथा साधारण मिट्टी में बनी घरेलू तथा अन्य उपयोग की प्रलेपहीन वस्तुएँ आती हैं।

इंटे, टालियाँ आदि मृदवस्तुएँ बनाने के लिए मिट्टी ऐसी हो कि जिसके कुछ भाग का द्रवभाक अपेक्षाकृत कम हो तथा कुछ भाग कम गलनशील हों, कारण ऐसी वस्तुएँ केवल कड़ी होने तक ही पकायी जाती हैं, जिससे वे वायु और पानी के प्रभाव से नष्ट न हो सकें। मिट्टी का कम गलनशील भाग वस्तु की आकृति बनाये रखता है, तथा गलनशील भाग पिघलकर वस्तु को कडा रखता है। इंट बनानेवाले मिट्टी-मिश्रण-पिण्ड में न्यूनाधिक मात्रा में मृत्तार अवश्य रहना है, जिससे उसमें लचीलापन आ जाता है। परन्तु साथ ही चट्टानों के लचरहीन चूर्ण अवश्य मिले रहते हैं और इन लचरहीन पदार्थों का पूरे मिश्रण-पिण्ड के गुणों पर महत्वपूर्ण प्रभाव पड़ता है। मिट्टी में प्रायः पाये जानेवाले फेल्सपार तथा औगाइट (Augite) के अवशेष अधिक गलनशील होते हैं। मृत्तार स्वयं दुर्गल पदार्थ है। जो मृद-वस्तुओं की आकृति बनाये रखने में सहायक होता है। स्क्विक और दूसरे दुर्गल तनिज भी वस्तुओं की आकृति बनाये रखने में सहायक होते हैं। अभी तक निश्चित रूप में पता नहीं चल सका है कि सर्वोत्तम परिणाम पाने के लिए मिट्टी में दुर्गल और गलनशील अवयव किन्त अनुपात में रखे जायें।

मिट्टी के विषय में दूसरी महत्वपूर्ण बात यह है कि इसके पात्रों के सुखाने तथा पकाने में आकुचन यथामुम्भव कम हो। सुखाने समय के आकुचन में उत्पन्न कठिनाइयों

या दोषों को तो वस्तु-निर्माण के समय पानी को यथासम्भव कम मात्रा का प्रयोग करने से या सुखाने समय टेढ़ी हो गयी ईंट या टाली जैसी वस्तुओं को पुनः दबाव लगाकर सीधा करने से छुटकारा पाया जा सकता है। परन्तु पकाते समय के आकुचन से उत्पन्न कठिनाइयों को नियन्त्रित करना कठिन है। यदि पकाते समय आकुचन अत्यधिक हो तो पात्र की आकृति नष्ट हो जाती है। मृद-वस्तु को सुखाने के पश्चात् उसमें रन्ध्रता जिननी ही कम होगी वस्तु की आकृति स्थिर रखना उतना ही सरल होगा।

**पकाने पर रंग**—यदि साधारण मिट्टी में केनेडिक अम्ल या टिटैनिक अम्ल जैसे तत्वों को छोड़ दें, क्योंकि मिट्टी में इनकी मात्रा बहुत ही थोड़ी होती है, तो मिट्टी को रंग प्रदान करनेवाले पदार्थों की संख्या सीमित हो जायगी। व्यावहारिक रूप से देखा जाय तो साधारण मिट्टी में रजक यौगिकों में केवल लौह तथा मैंगनीज के आक्साइड हैं। चूना तथा मैंगनीशिया के कार्बोनेट इनके रंगों की आभाओं पर प्रभाव डालते हैं। आक्साइडों के रंजनगुण उनकी भौतिक अवस्था और रासायनिक संयोजन पर निर्भर करते हैं। पकाने के पश्चात् मिट्टी की अवस्था का भी रजक के रंजनगुणों पर प्रभाव पड़ता है। साधारण मिट्टीयों में मैंगनीज आक्साइड इतनी कम मात्रा में रहता है कि इसका रंगोत्पादक प्रभाव बहुत ही कम होता है। मैंगनीज केवल लौह आक्साइड से उत्पन्न रंग को आभाएँ उत्पन्न करने और इन्हें विचलित करने में सहायता देता है। चूना, मैंगनीशिया और एल्यूमिना में स्वयं कोई रंजन शक्ति नहीं है, परन्तु इनकी उपस्थिति से लौह आक्साइड द्वारा उत्पन्न रंग काफी बदल जाता है।

यदि मिट्टी में लौह आक्साइड की मात्रा कम है और एल्यूमिना की अधिक है तथा पकाने का तापक्रम उच्च है, तो पकाने के बाद रंग न्यूनाधिक पीला या पीला बादामी होगा। एल्यूमिना की मात्रा कम होने पर यह रंग पीले बादामी से लाल बादामी रंग तक की आभाएँ उत्पन्न करेगा। पाँच प्रतिशत से कम लौह आक्साइड होने पर लाल रंग विकसित नहीं होता। लौह की मात्रा और अधिक होने पर यह रंग और भी गंदा हो जाता है। चूना तथा मैंगनीशिया लौह आक्साइड की ओर रंजितकारी विरजक का कार्य करते हैं। अर्थात् लौह से उत्पन्न रंग को कम कर देते हैं। यदि चूने की मात्रा लौह आक्साइड की मात्रा से दुगुनी है, तो काफी उच्च तापक्रम पर लौह आक्साइड का लाल रंग पूर्णतया नष्ट हो जाता है और यह रंग पीले हरे रंग में परिवर्तित हो जाता है। पकाते समय मट्टी के अन्दर के वातावरण का भी रजकों पर काफी महत्व-

हो जाने पर भी, उपर्युक्त क्रिया के कारण मिट्टी का रंग काला ही रहता है। शेलडान (Sheldon) ने १९३५ ई० में इस विचार का विरोध करते हुए कहा, कि केलासीकरण का और केलासी के घोल का रंग पर प्रभाव पड़ता है। जब विकसित लाल कण, विशेष कर काँचित तरल पदार्थ में, घुल जाते हैं, तो मिट्टी का रंग बदल जाता है। इन केलासों का घुलना, उच्च तापक्रम, अवकारक वातावरण तथा डोलोमाइट से बने काँच की उपस्थिति पर निर्भर करता है।

इँटें—बहुत प्राचीन काल से ही मकान बनाने के लिए पकी मिट्टी से बनी इँटों का प्रयोग होता आया है। इँटों से मकान बनाना बहुत ही सुविधाजनक भी है। ऐसा विश्वास किया जाता है कि मिस्र-निवासी इँटों का प्रयोग बीस हजार वर्ष पूर्व से करते आ रहे हैं और भारतवर्ष में रहने के लिए मकान बनाने के लिए इँटों का प्रयोग चार हजार वर्ष ईसा पूर्व से होता आया है।

विभिन्न देशों में इँटों के आकार काफी भिन्न होते आये हैं। मिस्र तथा रोम की प्राचीन इँटें आधुनिक इँटों की अपेक्षा बहुत बड़ी बनती थी, परन्तु भारतवर्ष में प्राचीन काल की इँटें वर्तमान इँटों से बहुत छोटी होती थी। आधुनिक काल में सभी देशों में इँटों का आकार ९"×४५"×३" के लगभग रखा जाता है। इंग्लैंड की इँटों का प्रामाणिक आकार ९"×४ $\frac{3}{4}$ "×२ $\frac{1}{2}$ " है। इँट की चौड़ाई इतनी हो कि चपटी पड़ी हुई इँट, इँट उठानेवाले की उँगलियों के बीच में सरलता से आ जाय। मकान बनाने में सुविधा के लिए इँट की लम्बाई चौड़ाई से दूनी होनी चाहिए। इँट की मोटाई ३" से अधिक नहीं होनी चाहिए।

इँट-निर्माण—इँट-निर्माण की प्राचीनतम विधि साँचे की सहायता से हाथ से इँटें बनाना है। यह विधि भारत तथा दूसरे ऐसे देशों में अब भी प्रयोग में लायी जाती है, जहाँ पर केवल स्थानीय माँग पूरी करने के लिए, केवल स्थानीय मिट्टियों का प्रयोग करते हुए छोटे-छोटे भट्ठे बनाये जाते हैं। इँट बनाने से पूर्व साँचे में अन्दर काफ़ी रेत लगा ली जाती है। मिट्टी का लोंदा भी साँचे में डालने से पूर्व रेत में काफ़ी लपेट लिया जाता है। इँट बनानेवाला बनी हुई मिट्टी के ढेर से आवश्यक मिट्टी काटकर रेत में लपेटकर साँचे में रख उसे हाथ से दबाता है। साँचा भर जाने पर आवश्यकता से अधिक मिट्टी एक तार द्वारा काट दी जाती है। यह तार एक धनुषाकार लकड़ी के सिरो के बीच लगा रहता है। प्रत्येक बार इँट बनाने के लिए साँचे में मिट्टी डालने

मिलाकर न्यून तापक्रम (५००° से०) पर पकाने से ही ईंट में बहो गुण आ जाते हैं, जो उच्च तापक्रम पर पकाई ईंट में होने हैं।

साधारण ईंटों को पकाने के लिए विभिन्न भट्टियों का प्रयोग होता है। परन्तु आज-कल मुरग भट्टियों के प्रयोग की धारणा बढती आ रही है। मुरग भट्टी में ईंधन तथा परिश्रम कम लगता है और ईंटें टूटती भी कम है। ईंटों के गुण भी सुधर जाते हैं।

**फर्सी ईंटें या नीलाभ ईंटें**—ये ईंटें फर्स के लिए प्रयोग की जाती हैं और अधिक लौह आक्साइडवाली मिट्टियों से बनायी जाती हैं। प्रारम्भ में पकाने की क्रिया साधारण रूप से होती है, परन्तु पकाने के अन्तिम काल में ईंटों के रंग बन्द हो जाने से पूर्व बग्नि-डार पर कोयले की काफी मात्रा डालकर तथा भट्टी में वायु का जाना यथासम्भव कम करके भट्टी के अन्दर शक्तिशाली अवकारक वातावरण उत्पन्न किया जाता है। परिणाम-स्वरूप अवकृत लौह आक्साइड मिलीका में संयोग करके ईंट के तल पर काला या नीलाभ काला रंग उत्पन्न करता है। यदि अवकरण प्रारम्भ होने से पूर्व ही ईंट के रंग बन्द हो गये, तो ईंट के अन्दर के भाग लाल या बादागी रहेंगे और ऊपरी तल पर नीले चकत्ते रहेंगे। ये नीले चकत्ते स्थायी नहीं होते। भट्टी को उनी अवकारक वातावरण में ठण्डा करना चाहिए, अन्यथा ईंट तल पर वा कुछ लौह आक्साइड पुन-आवृत्ति हो जायगा और ईंट तल पर लाल चकत्ते भी पड जायेंगे। जिनसे नीले रंग की रोभा नष्ट हो जायगी। अवकारक वातावरण में ईंट का कौबोयकरण अच्छा होता है और ईंट अधिक मजबूत हो जाती है। उनी मजबूती के कारण इन ईंटों का प्रयोग साधारणतः फर्स बनाने में किया जाता है।

**बालू-चूना ईंटें**—रेतीले जिलों में, जहाँ मिट्टी पर्याप्त मात्रा में नहीं मिलती, बालू-चूना ईंटों का निर्माण सफल हो सकता है। इन ईंटों के निर्माण में बड़े कारखानों से प्राप्त धातुमल तथा बड़े शहरों की मीरियों से प्राप्त रेत आदि का भी सफल तथा लाभदायक उपयोग किया जा सकता है। तथाकथित बालू-चूना ईंटें चुन हूए चूने की रेत के साथ मिलाकर बनायी जाती हैं तथा उन पर उच्च दबाववाले जलवाष्प की क्रिया करायी जाती है। ईंट में होनेवाली क्रियाएँ इस प्रकार समझी जा सकती हैं—

वातावरण की क्रिया से चूने का पुनः कार्बोनेट बन जाता है। इस प्रकार अवक्षेपित चूना कार्बोनेट कुछ चिपचिपा रहता है, जिसमें गीली अवस्था में बालू-कणों को जोड़-कर रखने की शक्ति काफी होती है। परन्तु सूखने पर यह काफी कड़ा हो जाता है।

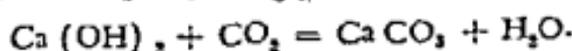

क्लेव में लगभग १० घण्टों तक पकायी जाती है। औटोक्लेव में १८०° से० के तापक्रम तथा १२० पाँड प्रतिवर्ग इंच दबाववाली जलवाष्प का, ईंटें पकाने के लिए प्रयोग किया जाता है। इस औटोक्लेव में पकाने के पश्चात् ईंटों का प्रयोग किया जा सकता है, परन्तु अभी भी वे थोड़ी भुरभुरी होती हैं। खुले स्थानों में कुछ सप्ताह या मास रखने से उनके गुणों में भी सुधार आ जाता है और मजबूती भी बढ़ जाती है। बालू-चूना ईंटें भी उन्हीं सब कार्यों के लिए प्रयोग की जाती हैं, जिनके लिए साधारण ईंटों का प्रयोग होता है। परन्तु बालू-चूना ईंटों को पकाने में, मिट्टी की ईंटों को पकाने में होनेवाली असुविधाएँ व परेशानियाँ नहीं होती। बालू-चूना ईंटों का औसत दबाव-बल लगभग २५०० पाँड प्रतिवर्ग इंच है। साधारण गृह-निर्माण में प्रयोग होनेवाली ईंटों का दबाव बल १५०० से २५०० पाँड प्रति वर्ग इंच होता है। परन्तु पुल आदि के निर्माण में प्रयोग होनेवाली उत्तम श्रेणी की ईंटों का दबाव बल बहुत अधिक होता है। बालू-चूना ईंटों से दूसरा लाभ यह है कि इनमें मिट्टी ईंटों की भाँति छादनी नहीं आती है। भारत-वर्ष में बंगाल, आसाम जैसे नम स्थानों को यह गुण बरदान-स्वरूप है।

**खपड़े और छत की टालियाँ**—रहनेवाले मकानों की छत ढक्कन के लिए खपड़ों का प्रयोग बहुत प्राचीन काल से होता आया है। जिन टालियों को पश्चिमी देशों में रोमन टालियाँ कहते हैं, उन टालियों के विकसित रूप का प्रयोग भारत में उस काल के बहुत पूर्व होता था जिस काल में रोम निवासियों ने उनका प्रयोग सीखा था। हास्तव में रोम निवासियों ने खपड़ों का प्रयोग ग्रीक निवासियों से सीखा और ग्रीक निवासियों ने इस कला को पूर्वी देशों से सीखा था।

इंग्लैण्ड में खपटे खपड़ों का प्रयोग अधिक होता है। ये खपड़े १० से १५ इंच तक लम्बे और ५ से १० इंच तक चौड़े होते हैं। इनके एक सिरे पर एक या दो टुक निकले रहते हैं जिससे कालू छत पर ये आधारों पर से सरक न जायें।

**मारसेल टाली (Marselles Tiles)**—इन टालियों में नालियाँ और उठे हुए किनारे होते हैं। इन टालियों का प्रयोग फ्रांस और दूसरे यूरोपीय देशों में काफी होता है। इन टालियों का प्रयोग करते समय एक टाली का किनारा दूसरी टाली की नाली में घुसा रहता है। अतः एक टाली साधारण खपड़े की अपेक्षा अधिक क्षेत्र ढक लेती है। इन टालियों की मोटाई लगभग आधा इंच होने से इनमें मजबूती भी अधिक होती है। इन खपड़ों का प्रयोग अच्छे प्रकार के मकानों की छत बनाने में होता है।

भारतवर्ष में इस प्रकार की टालियों का निर्माण सर्वप्रथम दक्षिणी भारत में मंगरीर नामक स्थान में प्रारम्भ हुआ था। अतः दक्षिणी भारत में इन टालियों को 'मंगरीली टालियाँ' कहते हैं। परन्तु उत्तर भारत में इन टालियों का निर्माण बंगाल के बनपुर नामक स्थान में प्रारम्भ होने में इन्हें उत्तरी भारत में 'बन टाली' कहा जाता है।

टालियों के वाग्मनने प्रायः यही बताया जाते हैं, जहाँ कार्पोपयोगी मिट्टियाँ अधिकता में उपलब्ध हों। यह तो साधारण अनुभव की बात है कि मिट्टी पाने के स्थानों पर मिट्टी खोदने पर मिट्टी की भिन्न नहें निर्यात करती हैं। अतः इसमें महत्वपूर्ण ध्यान देने योग्य बात यह है कि इन भिन्न परतों में प्राप्त मिट्टियाँ इस प्रकार मिलायी जायें कि मिश्रण-पिण्ड गन्तोपजनक बनें। उपर्युक्त भिन्न मिट्टियों को ठीक प्रकार मिलाने का ज्ञान इस उद्योग में अत्यावश्यक है और इस ज्ञान की पूर्णता के लिए निये गये प्रयत्न कभी व्यर्थ नहीं जाते। यदि मिट्टियों पर, विन्ध्य वर पणपत्र में त्रिचा के परधान, कुछ दिनों तक अम्लत्रिपा होने दी जाय तो अच्छा परिणाम निरलना है। इस कार्य के लिए रेतीली मिट्टी अच्छी होती है, कारण यदि मिट्टी अधिक लचीली टूट, तो गुप्ताने और पकाने दोनों समय आकुचन अधिक होता है। परिणाम-स्वरूप गुप्ताने तथा पकाने के समय टालियाँ ऐठ जाती हैं। रेत कणी का आकार सूक्ष्म होना चाहिए, अन्यथा कणी हुई टालियों की रन्धना बड़ जायगी, जो नहीं होनी चाहिए।

टालियाँ बनाने की दो विधियाँ हैं। एक है लचीली विधि; दूसरी है अर्द्ध-गुप्त विधि। ये दोनों विधियाँ इट्टे बनाने की विधियों के समान हैं। लचीली विधि में साधारण सपडे हाथ द्वारा लकड़ी के गाँचों में मिट्टी दबाकर ही बनाये जाते हैं। परन्तु मोठी टालियाँ बनाने के लिए धानवीच गाँचों का तथा यन्त्रों का प्रयोग किया जाता है। कभी-कभी इन गाँचों के अन्दर जिगमम प्लाम्टर की तह लगी रहती है। लचीली-विधि से सपडे बनाने के लिए प्रयोग की जानेवाली मिट्टी बहुत मुलायम नहीं होनी चाहिए। मुलायम मिट्टी में कठोर मिट्टी की अपेक्षा अधिक आकुचन होने के कारण मुलायम मिट्टी में बने पात्र में अपेक्षाकृत अधिक रन्धना होती है। अर्द्ध-गुप्त-विधि में, मिश्रण-पिण्ड में टालियाँ बनाने के लिए पालिश निये हुए ढलवाँ लोहे के गाँचों का प्रयोग होता है, कारण इसमें अधिक दबाव का प्रयोग किया जाता है, जो लकड़ी का साँचा नहीं सहन कर सकता। साथे में मिट्टी चिपक न जाय, इसके लिए हर बार प्रयोग से पूर्व साँचे के अन्दर थोड़ा तेल पोत दिया जाता है। इस विधि से बनी टालियाँ सन्तोप-

जनक नहीं होंगी, कारण अधिक दबाव द्वारा बनी टालियों में परत-दोष अधिक पाया जाता है तथा माँचे भी मोघ्र घिग जाते हैं ।

भाग्यवर्ष में साधारण गकानों में प्रयोग किये जानेवाले खपडे थोड़े परिपक्व नहिण रोमन टालियों के प्रकार के होते हैं । ये खपडे सदैव लचीली-विधि से बनाये जाते हैं । चपटे खपटे हाथ द्वारा दबाकर लफडी के साँचों का प्रयोग करके बनाये जाते हैं । इन माँचों में प्रयोग से पूर्व अन्दर की ओर रेत छिड़ककर उसकी पतली तह लगा दी जाती है । दो खपडों के जोड़ को टकनेवाले गोल रापडों को 'नरिया' कहते हैं । नरिया कुम्हार के चाक पर भी बनायी जाती है ।

टाली पकाना—टालियाँ अधोगति विराम भट्टियों में सर्वोत्तम पकती हैं । अविराम भट्टियों का प्रयोग तभी किया जा सकता है, जब उत्पादन अत्यधिक हो और भट्टी डम बायं के लिए विशेष रूप से बनायी गयी हो । न्यू कैमल प्रकार की धाँतज भट्टियों का टालियों और ईंटों दोनों के पकाने में काफी प्रयोग होता है । भट्टी में टालियाँ रखने का ढग विशेष रूप से उनकी आकृति पर निर्भर करता है । टालियाँ प्रायः पास-पास खड़ी करके रखी जाती हैं । परन्तु दो टालियों के बीच में इतना स्थान रखा जाता है कि गरम गैसें बह सकें । भट्टी में टालियाँ कुछ नम अवस्था में ही रखी जाती हैं । अन्यथा भट्टी में रखने समय उनके टूट जाने से काफी हानि होती है । यदि टालियों में नमी की अनुपस्थिति के कारण कुछ लचीली शक्ति न हो, तो उन्हें एक स्थान से दूसरे स्थान पर उठाकर रखने में टूट जाने का भय रहता है । टालियाँ पकाने में पकी हुई टाली के रंग पर विशेष ध्यान देना चाहिए । इसके लिए भट्टी के वातावरण का नियन्त्रण परमावश्यक है । टालियाँ पकानेवाली भट्टियों को गरम और ठण्डा बहुत धीरे-धीरे किया जाता है अन्यथा टालियाँ चटक जायेंगी ।

टाली-निर्माण में टाली का रंग काफी महत्त्वपूर्ण होता है । साधारणतः टालियाँ लाल रंग की बनायी जाती हैं, परन्तु कुछ देशों में काली टालियों का भी प्रयोग किया जाता है । चिकने तल-महित लाल रंग की टालियाँ बनाने के लिए, उन्हें पकाने से पूर्व लाल गेरू और सोडा मिलीनेट घोल में पोत दिया जाता है । यह पोतना उम समय विशेष रूप से उपयोगी होता है, जब प्रयोग की गयी मिट्टी में लौह आक्साइड की मात्रा कम तथा धून की मात्रा अधिक हो और मिट्टी समाग न हो । इस पोताने के कारण टाली के तल पर रंग की एक पतली परत बस जाती है तथा

देहाती कुम्हार अब भी मृद-वस्तुओं को खुले भट्ठी में पकाता है, जिनमें पकाने की क्रिया पर कोई नियन्त्रण सम्भव नहीं है और आवश्यकता होने पर तापक्रम भी अधिक नहीं बढ़ाया जा सकता। पकाने के समय ठीक प्रकार से न रखे जाने पर भी पात्र टूट जाते हैं तथा ठीक प्रकार से न पकाये जाने के कारण भी पात्रों की काफी हानि होती है। ठीक प्रकार से पात्रों का पकना मौसम की अनुकूलता या प्रतिकूलता पर निर्भर करता है। खुले भट्ठी में ईंधन के अपूर्ण दहन तथा ताप-विकिरण के कारण तापहानि नहीं नियन्त्रित की जा सकती। उचित ढंग से बनायी गयी भट्ठी के प्रयोग से आधुनिक पकाने की क्रिया में काफी सुधार हो सकता है। इससे पात्र भी श्रेष्ठ बनेंगे और पकाते समय पात्र-हानि भी कम हो जायगी।

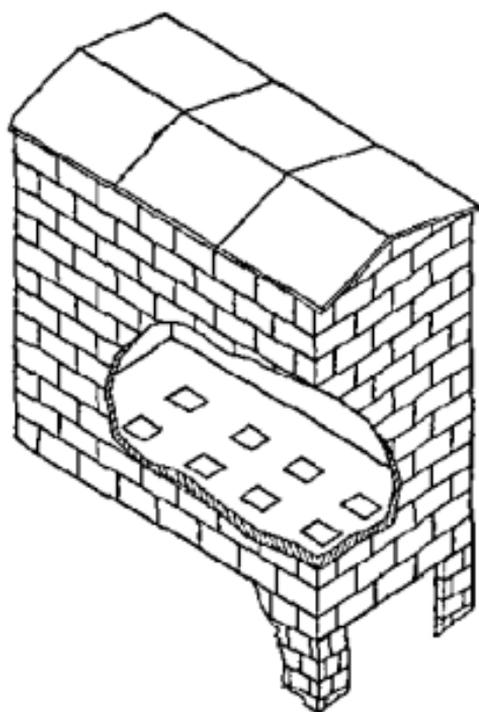

चूँकि भारतीय गाँवों में लकड़ी सुगमता से मिलनेवाला ईंधन है, अतः वहाँ ईंधन के रूप में लकड़ी का उपयोग करनेवाली छोटी भट्ठियाँ सर्वाधिक उपयोगी होगी। चित्र २९ में इसी प्रकार की एक सादी ऊर्ध्वगति भट्ठी का चित्र दिया गया है, जो साधारण ईंटों द्वारा थोड़े मूल्य में ही बनायी जा सकती है।

इस भट्ठी के प्रकोष्ठ में पात्र रखने के पश्चात् भट्ठी की छत को मिट्टी की पटियाओं से अस्थायी रूप से बन्द किया जा सकता है। पकाव-क्रिया भट्ठी की छिद्रमय तली के नीचे लकड़ी जलाकर की जाती है। लकड़ी जलने से उत्पन्न लम्बी लपटें भट्ठी की तली के छिद्रों में होकर पात्रों पर पहुँच

चित्र २९. कुम्हार की एक सादी भट्ठी

जाती हैं। पात्रों को गरम करने के पश्चात् गरम गैसों भट्ठी बन्द करने के लिए रखी मिट्टी की पटियाओं के जोड़ों में होकर निकल जाती है। चूँकि लकड़ी जलाने में कोयले की अपेक्षा घुआ कम चटता है। अतः इस प्रकार की भट्ठियों में विशेष रूप से टैरा-

## दशम अध्याय

### दुर्गल वस्तुएं

**दुर्गल पदार्थ—**दुर्गलता या तापसहता शब्दों का प्रयोग, कुछ विशेष अवस्थाओं में, किसी पदार्थ की ताप के प्रति रोधनशक्ति के लिए किया जाता है। परन्तु साधारणतया ऐसे किसी भी पदार्थ को तापसह नहीं माना जाता, जो  $1250^{\circ}$  से  $1400^{\circ}$  से कम तापक्रम पर गलने का थोड़ा भी बाहरी चिह्न प्रकट करे।

साधारणतया दुर्गल पदार्थों की दुर्गलता निम्नलिखित अवस्थाओं पर निर्भर करती है—

(क) भट्टी के अन्दर भट्टी-गैसों की क्रिया।

आक्सीकारक वातावरण में ग्रेफाइट और कार्बोरण्डम जल जाते हैं, जब कि अवकारक वातावरण में क्रोमाइट और हैमेटाइट अक्षुण्ण होकर अपनी दुर्गलता खो बैठते हैं।

(ख) प्रयोग के समय दबाव का प्रभाव।

दबाव की उपस्थिति में अधिक एल्यूमिनावाली क्रेओलिन की अपेक्षा अधिक सिलीकामय अग्नि-मिट्टी उच्च तापक्रम सहन कर सकेगी। परन्तु दबाव न होने पर क्रेओलिन की दुर्गलता साधारणतया अधिक होती है। डाक्टर मेल्लर ने दिखाया है, कि २५२ पाँड प्रति वर्ग इंच दबाव की प्रत्येक वृद्धि से चीनी मिट्टी का विकृति-तापक्रम  $20^{\circ}$  से कम घट जाता है।

(ग) भट्टी के अन्दर रासायनिक क्रिया।

कुण्ड में मैंगनीशिया इंटो या डोलोमाइट इंटो पर पिघले हुए बाँच की क्रिया बड़ी सरलता से होती है। जब कि चूने तथा सीनेष्ट की भट्टियों में सिलीकाइंटों पर क्रिया हो जाती है।

इसी कारण अपनी रासायनिक क्रियाओं के आधार पर दुर्गल पदार्थ निम्नलिखित भागों में बाँटे जाते हैं—

१ अम्लीय पदार्थ—मिलीनामय चट्टानें, अग्निमिट्टियाँ, बेसॉलिन, मिली-मेनाइट और रेर्टनाइट आदि ।

२ भास्मिक पदार्थ—इसमें गैनेनाइट, टोरोनाइट, जिम्कोनिया, बीनाइट, हैमेटाइट तथा भास्मिक धातुमल आदि हैं ।

३ उदासीन पदार्थ—इस प्रकार के पदार्थों में फॉसाइट, बेकाइट, कार्बोरेण्डम आदि हैं ।

दुर्गल वस्तुएँ बनाने के लिए प्रयुक्त मिश्रीनामय पदार्थों में मिलीनामय खनिज, जैसे स्फटिक क्वार्ट्जाइट, गैनिस्टर (Ganister) आदि तथा स्वेग वायू हैं । मिलीनामय खनिजों का संगठन काफी मिश्र होता है । परन्तु दुर्गल वस्तुएँ बनाने के लिए उनमें कम से कम ९० प्रतिशत मिलीका ( $SiO_2$ ) अवश्य होनी चाहिए तथा उनमें मुख्य रूप से एम्पूमिना, लोहा तथा धार ही अपद्रव्य के रूप में रहें, जिनमें भी लोह तथा धार दोनों मिलकर ५ प्रतिशत से अधिक न हो ।

यद्यपि केलामीय स्फटिक भारतवर्ष में अधिकता से पाया जाता है, परन्तु दुर्गल वस्तु-निर्माण में प्रायः इसका प्रयोग नहीं किया जाता, कारण स्फटिक काफी बठोर होने से इसको चूर्ण करने में अधिक व्यय पड़ता है । क्वार्ट्जाइट एक चट्टान होती है, जिसमें स्फटिक केलास रहते हैं तथा मिलीसिक अम्ल इन स्फटिक केलामी को सीमेण्ट की भाँति जोड़कर रखने का कार्य करता है । अपद्रव्यों के कारण क्वार्ट्जाइट में स्फटिक के छोटे केलास पीले से वादामी रंग तक के होते हैं । क्वार्ट्जाइट रूध्रहीन होता है और तोड़ने पर चिबना तल प्राप्त होता है ।

गैनिस्टर (Ganister)—ये जलज (Sedimentary) मिलीनामय चट्टानें हैं जिनके कण बहुत ही सूक्ष्म होते हैं । इस खनिज में लगभग १० प्रतिशत तक मिट्टी रहती है और यह पानी के साथ घोलने पर लचीला पिण्ड बनाता है । स्फटिक और क्वार्ट्जाइट की इँटें बनाने के लिए कोई और लचीला खनिज मिलाना पड़ता है । परन्तु गैनिस्टर चूर्ण से इँटें बनाने के लिए किसी बाहरी लचीले पदार्थ के मिलाने की आवश्यकता नहीं होती । नीचे क्वार्ट्जाइट तथा मृदु गैनिस्टर के विशेष विरलेपण दिये जाते हैं ।

	मृदु गैनिस्टर	क्वार्ट्जाइट
सिलिका	८८.४	९७.८५
एल्मिना	६.४	१.८१
फेरिक आक्साइड	१.७	०.३८
चूना	०.७	×
मैगनीशिया	०.४	×
क्षार	×	×
हायि	२.४	०.३२

दुर्गल वस्तु-निर्माण के लिए उपयोगी श्वेत बालू में सिलिका ९५ प्रतिशत से अधिक होनी चाहिए और चूना, लोहा तथा क्षार में से प्रत्येक ०.५ प्रतिशत से कम होना चाहिए। कण-आकार यथासम्भव समान ही और यह २० से २५ नम्बर तक की चलनी से छन जाय।

गैनिस्टर के प्राप्तिस्थान—(इलाहाबाद जिले में) बरगड, जयलपुर, बीकानेर, (बडोदा में) पेण्डनलू और सनवेदा तथा (पंजाब में) जैजोन।

सिलीमेनाइट ( $Al_2O_3 \cdot SiO_2$ )—प्राकृतिक सिलीमेनाइट की रचना लम्बे मुई आकारवाले केलासो से होती है। इसका गलनाङ्क काफी उच्च,  $1850^{\circ}$  से० है। यह प्रायः बादागी से भूरे रंग का होता है और पीसने में काफी कठोर होता है। पीसे हुए चूर्ण में प्रायः पीसनेवाले यन्त्रों से लौह आ जाता है। इस लौह को विद्युत्-चुम्बक से दूर कर देना चाहिए। इसके चूर्ण में लचीलापन बिलकुल नहीं होता। अतः इससे वस्तुएँ बनाने के लिए इसमें चीनी मिट्टी मिलायी जाती है। लौह की थोड़ी मात्रा रहने से भी इसकी दुर्गलता काफी कम हो जाती है।

सिलीमेनाइट के प्राप्तिस्थान—आसाम में खासी तथा सारे पहाड, नान्गस्टन, (रीवाँ में) पिपरा, (मध्यप्रदेश में) भण्डारा।

केईनाइट ( $Kyanite-Al_2O_3 \cdot SiO_2$ )—यद्यपि सिलीमेनाइट और केईनाइट के रासायनिक सगठन एक ही हैं, परन्तु उनके भौतिक गुण भिन्न होते हैं। पर्याप्त उच्च तापक्रम पर गरम करने पर ये दोनों ही मूलाइट केलासो में बदल जाते हैं। केईनाइट सबसे कम तापक्रम पर अधिक आयतन वृद्धि के साथ मूलाइट केलासो में बदल जाता है, जब कि सिलीमेनाइट उच्च तापक्रम पर बहुत ही कम आयतन वृद्धि के साथ मूलाइट में बदलता है।

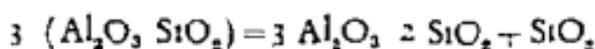

केईनाइट के प्राप्ति-स्थान—भारतवर्ष में इस खनिज का ९० प्रतिशत में अधिक भाग बिहार के मिहभूमि जिले में प्राप्त होता है। दूसरी छोटी खानें अजमेर, मारवाड़, राजपूताना तथा मैसूर में हैं। उड़ीसा के मयूरभञ्ज में भी केईनाइट की अच्छी खानें पायी जाती हैं। मन् १०५० ई० में इस खनिज का वार्षिक उत्पादन १२ हजार टन था। स्पटिफ की नष्ट महित केईनाइट की कुछ दूसरी खानें भी उड़ीसा के गगपुर नामक स्थान में बनायी जाती हैं।

मिहभूमि में प्राप्त केईनाइट का विशेषण इस प्रकार है—

मिलीका ३८५ एन्ग्रामिता ५७ १/५, टिर्नियम आक्साइड ०.४ फेंगिक आक्साइड १०.१ चूना तथा मैंगनीशिया नगण्य धातु ०.६ तथा हासि १८।

इसकी ज्वलन-शीला का परिणाम इस प्रकार है—

	१०००° में०	११००° में०	१२००° में०	१३००° में०	१४००° में०
आपतन परिवर्तन		१६(-)	३८(-)	२००(+)	२२४(+)
निरपेक्ष घनत्व	३.२५	३.०६	३.२७	२.८९	२.८७

गह्यता १३३०° में० में अधिक है।

उपर्युक्त परिणामों में स्पष्ट है कि १२००° में० तक पदार्थ में आवृत्तन होता है। परन्तु इस तापक्रम में ऊपर आपतन में एकाएक वृद्धि होने लगती है और घनत्व कम होने लगता है। यह परिवर्तन केईनाइट के मूलाइट में परिवर्तित होने का सूचक है।

मैंगनीशिया—प्राकृतिक अपस्क मैंगनेसाइट को निस्त्राणित करने से मैंगनीशिया प्राप्त होता है। मैंगनीशिया का मन् १८६८ ई० में प्रथम बार, लौह गलाने-वाली भट्टियों में दुर्गल परत लगाने के लिए प्रयोग किया गया था। परन्तु इसका अधिक उपयोग इस्पात बनाने की भासिमक विधि के प्रयोग के पश्चात् हुआ। इस्पात बनाने की यह विधि टामस और गिलक्राइस्ट (Thomas and Gil Christ) ने मन् १८८० ई० में निचाली थी।

शुद्ध मैंगनीशियम आक्साइड लगभग २८००° में० पर गलता है। परन्तु व्यापारिक मैंगनीशिया काफी कम तापक्रम पर ही पिघल जाता है, कारण उसमें लोहा, मिट्टी, मिलीका आदि उपद्रव्य रहते हैं। शुद्ध मैंगनीशियम आक्साइड इटै

वनाने के काम नहीं आ सकता, कारण इससे कठोर पिण्ड नहीं बनेगा। अतः इन्हें बनाने के लिए ६ से ८ प्रतिशत तक अपद्रव्य या द्रावकवाले अशुद्ध मैंगनीशिया का प्रयोग करते हैं।

मैंगनेसाइट मुख्य रूप से भूरे तथा सूक्ष्मकणीय पिण्ड के रूप में प्रवृत्ति में मिलता है, जिसमें लगभग ८५ प्रतिशत से ९० प्रतिशत तक  $Mg CO_3$  होता है। चूना, लौह ऑक्साइड और सिलिका मुख्य अपद्रव्य हैं तथा पकाने के पश्चात् अवकृत लौह के कारण पिण्ड का रंग काला हो जाता है।

मैंगनेसाइट को ८००° से ९००° सें० पर निस्तापित करने से इसका भार केवल आधा रह जाता है और कास्टिक मैंगनीशिया या दाहक मैंगनीशिया में परिवर्तित हो जाता है। यह दाहक मैंगनीशिया पानी के साथ चूने की भाँति बुझकर ताप उत्पन्न करता है। दाहक मैंगनीशिया को और अधिक गरम करने पर इसका घनत्व बढ़ता है और एक केलासीय कठोर पिण्ड में परिवर्तित हो जाता है जिसे मृत् मैंगनीशिया या पेरीक्लेज (Periclase) कहा जाता है। इस परिवर्तन में काफी आकुंचन होता है और आपेक्षिक घनत्व बढ़ जाता है। मैंगनेसाइट का आपेक्षिक घनत्व ३.०२ है, जब कि पेरीक्लेज का आ० घ० ३.६ से ३.६५ तक होता है। मृत् मैंगनीशिया बनाने के लिए निस्तापन तापक्रम १४००° सें० से १६००° सें० तक होता है। अशुद्ध मैंगनेसाइट कम तापक्रम पर निस्तापित किया जाता है। अन्तिम पदार्थ अर्थात् मृत् मैंगनीशिया को ऐसा बनाना चाहिए, कि उसे पकाने पर उसमें और अधिक आकुंचन न हो। मृत् मैंगनीशिया को पीसकर उसमें पानी गिलाने से लचीलापन नहीं उत्पन्न होता, परन्तु इसमें ८ से १० प्रतिशत दाहक मैंगनीशिया मिला देने से ईंट बनाने के लिए आवश्यक लचीलापन आ जाता है। इस निस्तापित पदार्थ को प्रायः धूमनेवाले छिद्रमय बेलनों में पानी से धोकर इसका चूना दूर कर दिया जाता है। अन्तिम पीसने की क्रिया बॉल-मिन्ड में होती है।

भारत में मैंगनेसाइट के प्राप्तिस्थान—(१) मद्रास में सलेम के पास खटिया पहाड़, जिनमें ९६ से ९७ प्रतिशत तक मैंगनीशियम कार्बोनेट रहता है। इसका प्रयोग इन्हें बनाने में तथा निर्यात के लिए मृत् मैंगनीशिया बनाने में होता है। भारतीय उत्पादन का लगभग ९० प्रतिशत मैंगनेसाइट इस स्थान से प्राप्त होता है।

(२) कुर्ग में सेरिंगला।

(३) मद्रास में त्रिचनापल्ली जिला।

(८) मैसूर में हमन और मैसूर जिले।

(५) आन्ध्र में बम्बल जिला।

कुछ विशेष स्थानों के मैग्नेसाइटों के विश्लेषण नीचे दिये जाते हैं—

उत्पत्ति	मैसूर मैग्नेसाइट	मद्रास मैग्नेसाइट	मान्मवरगं मैग्नेसाइट
चूना	०.६	०.३	०.७
मैगनीशिया	६३.१	६६.३	६०.९
लोह आक्साइड	०.१	०.२	०.९
एल्मिना	०.१	०.३	१.१
सिलिका		०.७	२.७
कार्बन-डाई-आक्साइड	५७.९	५१.०	६०.०

विश्व के बड़े हुए इस्पात उद्योग में मैगनीशिया इंटों की बटनी हुई भाग को घ्यान में रखते हुए मैगनीशिया प्राप्त करने के दूसरे माधम खोजे गये थे। समुद्री पानी में माघाण नमक बनाने के उद्योग में प्राप्त उपजात मैगनीशियम कार्बोहाइड्रेट, मैगनीशिया प्राप्त करने का अच्छा माधम सिद्ध हुआ है।

अमरीका में प्रमान्य महानगर के किनारे पर स्थित एक राग्गाने में घुलनशील मैगनीशियम लवण पर चूने की क्रिया करायी जाती है। यह चूना समुद्री भागों को निम्नापित करके बनाया जाता है। इस क्रिया में अपुलनशील मैगनीशियम हाइड्रोक्साइड अवक्षेपित हो जाता है।



उपरोक्त को घूर्णक (Rotary) भट्टों में निम्नापित करके मृत् मैगनीशिया बनाया जाता है। इसे अधिक उपयोगों बनाने के लिए निम्नापन में पूर्व इसमें उपयुक्त द्रावक मिला दिये जाते हैं।

शुद्ध मृत् मैगनीशिया बनाने के लिए शुद्ध मैग्नेसाइट को विद्युत्-भट्टों में पकाया जाता है। अशुद्ध मृत् मैगनीशिया की अपेक्षा शुद्ध मृत् मैगनीशिया प्रयोग के समय अधिक दबाव सहन कर सकता है। यह पका हुआ पदार्थ पानी के साथ सहान पीसने पर बड़े कणों को जोड़कर रखता है। अतः शुद्ध मृत्-मैगनीशिया इंटों बनाने के लिए कण जोड़कर रखनेवाले किसी द्रावक की आवश्यकता नहीं होती।

मैगनीशिया इंटों बनाने की पुरानी विधि में मृत् मैगनीशिया को इतना सहान

पीसा जाता था कि २० नम्बर की चलनी से छन जाय। उसके पश्चात् ५,००० से ६,००० पाँड प्रति वर्ग इन के दवाव पर, दवाव-विधि से ईंटें बनाकर, वे १३००° से १४००° सें० पर पकायी जाती थी। नवीन विधि में यह पकाने की क्रिया नहीं होती। अतः इसमें निर्माण-व्यय काफ़ी सीमा तक कम हो गया है।

नवीन विधि में पीसने के बाद चूर्ण को छानकर विभिन्न आकार के कण अलग-अलग कर लिये जाते हैं। इन भिन्न आकार के पदार्थों के सुनियन्त्रित मिश्रण के साथ कुछ रासायनिक यौगिक मिला दिये जाते हैं। इस नवीन विधि से ईंटें बनाते समय प्रयुक्त होनेवाला दवाव बहुत अधिक, लगभग १०,००० पाँड प्रति वर्ग इंच होता है।

ऐसा कहा जाता है कि असाधारण उच्च दवाव से मैंगनीशिया के सूक्ष्म कण रासायनिक यौगिक की उपस्थिति में अर्द्धतरल अवस्था में आ जाते हैं और पदार्थ इतना कठोर हो जाता है कि वाद में इसे पक्का कर ठोस व कठोर करने की आवश्यकता नहीं रहती।

**सरन्ध्र मैंगनेसाइट ईंटें**—आजार में एक प्रकार की नवी मैंगनीशिया ईंटें आती हैं। इन ईंटों में लौह की मात्रा कम होती है। ये ईंटें भास्मिक और अम्लीय दोनों प्रकार के धातुमलो को सह सकती हैं। इस ईंट की मुख्य विशेषता इसकी अत्यधिक सरन्ध्रता है, जो लगभग ३२ प्रतिशत होती है। साधारणतया अधिक सरन्ध्र ईंटें धातुमल से शीघ्र ही क्रिया कर बैठती हैं, परन्तु इस ईंट के निर्माण में मुख्य रूप से रन्ध्रों के आकार और आकृति को नियन्त्रित किया जाता है। साधारण सरन्ध्र ईंटों में रन्ध्र एक दूसरे से मिले रहने के कारण केशिका क्रिया होती है और अवशोषण अधिक होता है। परन्तु इन ईंटों के रन्ध्र एक दूसरे से मिले नहीं होने, अतः केशिका क्रिया नहीं हो पाती और अवशोषण कम हो जाता है। इस प्रकार इन ईंटों के ऊपरी रन्ध्रों में धातुमल घुसकर एक पतली परत के रूप में ईंट पर फैल जाता है और धातुमल का अन्दर जाना बन्द कर देता है। इस प्रकार ये ईंटें अपनी अधिक रन्ध्रता और प्रत्यास्थता लोच को स्थिर रखते हुए धातुमल और तापक्रम परिवर्तनों को अधिक सह सकती हैं। इन ईंटों में लौह और एन्यूमिना को अनुपस्थिति से ये ईंटें अम्लीय धातुमल से भी अप्रभावित रहती हैं, कारण शुद्ध मैंगनीशिया १६००° से० से कम तापक्रम पर सिलिका से संयोग नहीं करता।

**फोस्टेराइट**—यह एक सनिज है, जिसका रासायनिक भगडन  $2MgO \cdot SiO_2$  है और आजकल भास्मिक दुर्गल ईंटों के बनाने में प्रयोग किया जाता है।

MgO तथा SiO<sub>2</sub> की प्रकृति में पाये जानेवाले अन्य यौगिकों में टाल्क, सर्पेंटाइन (Serpentine—3MgO. 2SiO<sub>2</sub>. 2H<sub>2</sub>O) आदि विभिन्न हाइड्रेटेड मैग्नेसाइट हैं। फोस्टेंगइट इंटो के उपयोग में इन प्राकृतिक मैग्नीशियम खनिजों के उपयोग की सम्भावना को जन्म दिया है। ५७३ प्रतिशत MgO तथा ४२७ प्रतिशत SiO<sub>2</sub> के मिश्रण को काफी गरम बर्ने से फोस्टेंगइट बनता है। यौबेन और एण्डरसन ने पता लगाया कि MgO और SiO<sub>2</sub> में बननेवाले यौगिकों में फोस्टेंगइट का द्रवणांक सर्वाधिक है। लोहा रहने पर उच्च तापक्रम पर यह मैग्नीशियो फेराइट (MgO Fe<sub>2</sub>O<sub>3</sub>) में परिवर्तित हो जाता है।

श्रेष्ठ फोस्टेंगइट इंटो की दुर्गलता काफी अधिक होती है। इनका मह्यताप १७१०° से० में अधिक होता है। इसकी अमाधारण दुर्गलता और उच्च दबाव की उरस्थिति में कल्पक्षमता माधारण मैग्नेसाइट इंटो में अधिक है।

**डोलोमाइट**—डोलोमाइट शब्द बर्ने प्रायः सभी मैग्नीशियम और कैल्शियम कार्बोनेटों के पत्थरों के लिए प्रयोग किया जाता है। परन्तु वास्तव में यह एक निश्चित खनिज है, जिसका रासायनिक विश्लेषण इस प्रकार है—

मैग्नीशियम कार्बोनाइट	..	२१-२२ प्रतिशत
चूना	..	३०-३१ "
कार्बन डायऑक्साइड	..	४७-४८ "

इसका रासायनिक मगलन सूत्र MgCO<sub>3</sub>.CaCO<sub>3</sub> में प्रकट किया जा सकता है। चूना पत्थर में डोलोमाइट कठोरता, आपेक्षिक घनत्व तथा ठण्डे नमक के अम्ल की क्रिया द्वारा निम्न प्रकार से पहचाना जा सकता है। डोलोमाइट चूना पत्थर से अधिक कठोर होता है तथा इसका आपेक्षिक घनत्व भी अधिक होता है (डोलोमाइट २.८ में २.९ तक और कैल्साइट २.७५)। ठण्डे नमक के अम्ल की डोलोमाइट पर क्रिया उनकी तेज नहीं होनी जितनी कि कैल्साइट पर।

डोलोमाइट भट्टी की भीतरी दुर्गल परत के रूप में उन सभी अवस्थाओं में प्रयुक्त होता है, जिनमें मैग्नेसाइट का प्रयोग किया जाता है। परन्तु मैग्नेसाइट की परत अधिक टिकाऊ और अधिक कार्योपयोगी होती है। इस कारण डोलोमाइट सस्ता होने पर भी भट्टियों में डोलोमाइट के स्थान पर मैग्नेसाइट की परत लगायी जाती है।

मँगनेसाइट की भांति डोलोमाइट को भी उच्च तापक्रम पर खूब निस्तापित कर लेना चाहिए, जिससे यह पूरी तरह आकुचित हो जाय।

निस्तापन से पूर्व लगभग १० प्रतिशत कैल्शियम क्लोराइड डालने से डोलोमाइट को अलग से बुझाने की आवश्यकता नहीं होती। यह कैल्शियम क्लोराइड डोलोमाइट ईंटें बनाने में दूसरे कणों को जोड़कर रखने का कार्य करता है। इस कार्य के लिए एच० जी० स्क्रुच्ट (H. G. Schrucht) ने लौह आक्साइड डालने की भी सलाह दी है। कुछ निर्माण-कर्त्ता १० प्रतिशत तक केओलिन का भी प्रयोग करते हैं।

डोलोमाइट में सबसे बड़ी कमी यह है कि डोलोमाइट अधिक शुद्ध होने पर इससे मजबूत ईंटें बनाना बड़ा कठिन है। इस कमी का कारण यह है कि इसमें उपस्थित मृत चूना अधिक काल तक बिशेष कर नम स्थानों में रखने पर पानी और कार्बन डाई आक्साइड अवशोषित कर लेता है, जिससे मृत डोलोमाइट चूर्ण हो जाता है। इस परेशानी को दूर करने के लिए कभी-कभी डोलोमाइट को पकी हुई ईंट पर कोलतार जैसे नमी अवशोषित न करनेवाले पदार्थों की परत पोत दी जाती है, जिससे कुछ समय तक ईंट वातावरण की नमी से सुरक्षित रहे।

सिलीका की अधिक मात्रा रहने पर डोलोमाइट मीनो कैल्शियम सिलीकेट ( $\text{CaO} \cdot \text{SiO}_2$ ) बनाता है, जिसका द्रवणांक कम है। अतः इस दशा में ईंटें न्यून तापक्रम पर आकृति खो सकती हैं। सिलीका की मात्रा कम रहने पर डोलोमाइट डाई कैल्शियम सिलीकेट ( $2\text{CaO} \cdot \text{SiO}_2$ ) बनाता है। यह बहुत ही उच्च तापक्रम पर पिघलता है और साथ ही शुद्ध डोलोमाइट की ईंटों में कणों को जोड़कर रखने का कार्य भी करता है तथा उच्च दबाव पर कार्य-क्षमता भी बढ़ा देता है। मँगनेसाइट ईंटों की अपेक्षा डोलोमाइट ईंटों में चूनावाले धातुमलों की ओर अधिक प्रतिरोधक शक्ति है, कारण धातुमल का चूना, कैल्शियम डाई सिलीकेट से निया करके और अधिक दुर्गल ट्राईकैल्शियम सिलीकेट ( $3\text{CaO} \cdot \text{SiO}_2$ ) बनाता है।

उपयोग—(१) भास्मिक विधि की खुली इस्पात भट्टियों तथा बेसेमर परिवर्तक भट्टियों में दुर्गल परत के लिए। (२) सीसे की भट्टियों में, जिनमें धातुमल अधिन भास्मिक होता है। (३) ताम्र प्रद्रावण भट्टियों में। (४) भास्मिक मिश्र धातुओं (Alloys) को गलानेवाली घरियाओं के बनाने में।

डोलोमाइट के प्राप्तिस्थान—आसाम में जयन्ती पहाड़ियों के पास। गंगपुर

(बगाल में)। जपानी ने प्राप्त होनेवाला डोलोमाइट सम्भवतः भारत का सर्वोत्तम डोलोमाइट है। इस डोलोमाइट को विघोषनाएँ, इसमें मिलीका लोहा आदि अपद्रव्यों तथा क्षारों का न्यून मात्रा में होता है, जैसा कि निम्नलिखित विश्लेषण में देखा जा सकता है—

कैल्शियम कार्बोनेट	..	५०.००
मैगनीशियम कार्बोनेट	..	४६.३०
लोह आक्साइड	..	०.३९
मिलीका	..	०.२०
एल्यूमिना	.	०.५३
क्षार		०.१६

जिरकोनिया ( $ZrO_2$ ) तथा जिरकोन ( $Zr SiO_4$ )—ये दो खनिज मुख्य रूप से ब्राजील, लवा और ट्रावनकोर में पाये जाते हैं। जिरकोनिया को दुर्गल पदार्थों को भाँति प्रयोग करने में पूर्व शुद्ध कर लेना आवश्यक है। जब कि जिरकोन में केवल लौहकों को दूर करने के ही प्रयोग किया जा सकता है।

जिरकोनिया को शुद्ध करने की अनेक विधियाँ हैं। उनमें से एक में जिरकोनिया को सर्वप्रथम तमक के अम्ल या गन्धकाम्ल के साथ गरम करके लौह जोर टिटैनियम (Ti) को दूर कर देने हैं। उसके बाद उसे सोडा के साथ गलाकर पानी में अच्छी तरह मिलाकर छान लेते हैं। यह घोल गाटा करके डमरू के बेलाम बतने दिये जाते हैं। ये बेलाम मोडियम जिरकोनेट के बेलाम होते हैं। इन बेलामों को अमोनिया के साथ क्रिया कराकर निष्ठापित करने पर शुद्ध जिरकोनियम आक्साइड अर्थात् जिरकोनिया मिलता है।

दुर्गल पदार्थ के रूप में प्रयोग करने के लिए शुद्ध जिरकोनियम आक्साइड को  $1400^\circ$  में पर निष्ठापित करके उसका सारा आकृषण निकाल देने हैं। जिरकोन गरम करने पर आकृषित नहीं होता। अतः इसे निष्ठापित करने की आवश्यकता नहीं होती। केवल लौह अपद्रव्य विद्युत्-चुम्बक द्वारा दूर कर दिये जाते हैं।

इन खनिजों के गलनांक बहुत अधिक ( $2500^\circ$  में), तापचालकता कम तथा लम्ब-प्रसार-गुणक बहुत ही कम ( $0.00000004$ ) है। अतः इन्का प्रयोग मुख्यतः विनगारी प्लग, उच्चतनाव विद्युत्-रोधक और विघोष प्रसार की रासायनिक प्रयोग-शाला की परीक्षण-भट्टियाँ बनाने में होता है।

ट्रावनकोर के समुद्री किनारे की रेत से जिर्कोन का उत्पादन सर्वप्रथम मेसर्स ट्रावनकोर मिनरल कम्पनी लिमिटेड द्वारा १९२२ ई० में प्रारम्भ हुआ था। इसके बाद एसोसिएटेड मिनरल कम्पनी लिमिटेड तथा ऐफ० ऐक्स पेरीरा एण्ड सन्स लिमिटेड आदि दूसरी कम्पनियों ने उत्पादन प्रारम्भ किया था। अब ये सब कारखाने ट्रावनकोर कोचीन की सरकार द्वारा खे लिये गये हैं। ट्रावनकोर के इस समुद्री किनारे की रेत से जिर्कोन का कुछ वर्षों का उत्पादन दिया जा रहा है—

१९३५ ई० में	६६५४ टन
१९३६ ई० में	२२१० „
१९३७ ई० में	१३२९ „
१९३८ ई० में	१४५० „

साधारणत १,००० से १,५०० टन जिर्कोन प्रतिवर्ष ट्रावनकोर की इस रेत से उत्पन्न किया जा सकता है। अब चूँकि अलवेई का विरल-भूदा (Rare-earths) कारखाना इस मोनोजाइट रेत की १,५०० टन मात्रा को प्रतिवर्ष उपयोग में लायेगा। अतः जिर्कोन के उत्पादन के और बढ जाने की सम्भावना है। परन्तु भारतीय उद्योग के लिए जिर्कोन की बहुत थोड़ी मात्रा पर्याप्त होती है अतः शेष सारे उत्पादन वा निर्यात कर दिया जाता है। इधर कुछ वर्षों से इसका निर्यात बाजार दूसरे देशों ने, विशेष कर आस्ट्रेलिया ने, अपने हाथ में ले लिया है। अतः सन् १९४९ ई० के बाद जिर्कोन का उत्पादन विलकुल बन्द हो गया था।

बीक्साइट—इस खनिज को अशुद्ध एल्यूमिनियम हाइड्रोक्साइड समझा जाता है, जिसमें सिलिका टिटैनियम आक्साइड तथा फेरिक आक्साइड मुख्य अपद्रव्य होते हैं। विभिन्न स्थानों से प्राप्त बीक्साइटों का रासायनिक संगठन काफी भिन्न होता है। परन्तु दुर्गल वस्तुओं के निर्माण में प्रयोग होनेवाले एक अच्छे नमूने का संगठन इन सीमाओं के बीच होना चाहिए—

एल्यूमिना	५०-९० प्रतिशत
सिलिका	३-५ „
लौह आक्साइड	०५-४ „
टिटैनियम आक्साइड	८ प्रतिशत से कम
पानी	१०-३० प्रतिशत

शुद्ध बौक्साइट जिप्सम से मुलायम होता है और आपेक्षिक घनत्व लगभग २.९ होता है, पर अशुद्ध बौक्साइट काफी कठोर होता है।

बौक्साइटों में विभिन्न अपद्रव्यों के कारण उनके रंग भी भिन्न होते हैं। इन्हीं रंगों के आधार पर व्यापारिक बौक्साइटों को निम्नलिखित तीन भागों में बांटा जाता है—

**श्वेत बौक्साइट**—इस वर्ग के बौक्साइटों का रंग प्रायः हल्का भूरा या घोटा पीला होता है। इस प्रकार के बौक्साइटों में सबसे कम लोहा रहने के कारण दुर्गल वस्तु-निर्माण में इसका उपयोग होता है। इस प्रकार के खनिज में मुख्य अपद्रव्य मिलीका होता है।

**लाल बौक्साइट**—इस वर्ग के बौक्साइटों का रंग इंट जैसा लाल होता है। यह रंग मुख्य रूप से लौह आक्साइड अपद्रव्य के कारण होता है। इसे दुर्गल पदार्थ की भांति कभी नहीं प्रयोग किया जाता।

**नीला बौक्साइट**—इस प्रकार के बौक्साइट का नीला रंग मुख्य रूप से कलिल फेरस सल्फाइड अपद्रव्य के कारण होता है। दुर्गल पदार्थ की भांति प्रयोग होनेवाले बौक्साइट में लौह की ५ प्रतिशत से अधिक मात्रा आपत्तिजनक होती है।

सिलीकामय अपद्रव्यों को दूर करने के लिए बौक्साइट चूर्ण को घूर्णक ड्रम में जलधारा से धोया जाता है। अपद्रव्य एल्यूमिना से हलके होते हैं अतः जलधारा उन्हें बहाकर ले जाती है।

पिसे हुए बौक्साइट में लचीलापन नहीं होता। अतः यह अकेला ही इंटें बनाने के काम में नहीं आ सकता। अग्निमिट्टी की इंटों में इसे छर्रों के स्थान पर प्रयोग किया जा सकता है। इसके डालने से अग्निमिट्टी इंटों की तापसहता काफी सीमा तक बढ़ जाती है। बौक्साइट से इंटें बनानी होतीं सर्वप्रथम बौक्साइट में २०-२५ प्रतिशत चीनी मिट्टी मिलाकर पानी के साथ इसका मिश्रण-पिण्ड बना लेते हैं। इन पिण्डों के बड़े-बड़े लोंदे बनाकर उन्हें लगभग १२००° से० पर निस्तापित किया जाता है, जिससे उनका सारा आकुंचन निकल जाय। इसके पश्चात् इन निस्तापित लोंदों को पीसकर छर्रों बनाकर इसके साथ लचीली अग्निमिट्टी मिलाकर इंटें बना ली जाती हैं।

यदि केवल शुद्ध बौक्साइट का प्रयोग करना हो तो धुले हुए बौक्साइट चूर्ण के साथ चूने का पानी मिलाकर वस्तुएं बना ली जाती हैं। परन्तु प्रायः इसका उपयोग अग्निमिट्टियों की दुर्गलता बढ़ाने के लिए किया जाता है।

बोक्साइट से बनी दुर्गल वस्तुएँ उन भट्टियों के लिए विशेष उपयोगी होती हैं जिनमें उच्च तापक्रम तथा अधिक संवेग शक्ति की आवश्यकता पड़ती है। जैसे चूर्ण-भट्टियाँ तथा पडलिंग-भट्टियाँ आदि।

बोक्साइट के प्राप्तिस्थान—बम्बई में वेल्गाँव तथा कोल्हापुर।

कश्मीर में जम्मू के पास चकरगाँव।

मध्य प्रदेश में जबलपुर और बटनी के बीच तथा बालाघाट जिला।

आन्ध्र में विशाखपत्तनम् जिला।

बिहार में पालामऊ जिले में भोहबन्द, राँची जिले के लोहारडागा के पश्चिम में।

उड़ीसा में गंजाम जिला, काला हाँडी।

काला हाँडी के एक विशेष बोक्साइट का विश्लेषण नीचे दिया जाता है—

सिलिका	०.९३
एल्यूमिना	६७.८८
फैरिक आक्साइड	४.०९
टिटैनियम आक्साइड	१.०४
चूना	०.३६
गरम करने पर हानि	२६.४७

लौह अयस्क—हैमेटाइट ( $Fe_2O_3$ ) और मैग्नेटाइट ( $Fe_3O_4$ ) भी कभी-कभी दुर्गल ईंटों के बनाने में प्रयोग किये जाते हैं। फैरिक आक्साइड, आक्सीकारक वातावरण में, सिलिकामय धातुमलों की ओर काफी प्रतिरोधक शक्ति रखता है। अतः इन लौह अयस्कों से बनी ईंटें वाष्पित गैस नालियाँ तथा ऐसे दूसरे स्थानों में प्रयोग की जा सकती हैं, जहाँ गरम गैसों के साथ हवा की काफी मात्रा हो। कभी-कभी इन ईंटों को लौह गलानेवाली भट्टियों में परत देने के लिए प्रयोग किया जाता है। इसमें इस दुर्गल परत का कुछ अंश अवकृत हो जाता है, जो आगे चलकर प्राप्त कर लिया जाता है।

लौह अयस्क के प्राप्तिस्थान—बिहार में सिंहभूमि जिला। उड़ीसा में मयूर-भंज। मध्यप्रदेश में रायपुर और चाँदा। मैसूर में भद्रावती।

भास्मिक धातुमल—टामस और गिलनार्डिस्ट-विधि द्वारा इस्पात बनानेवाले

कारखानों में प्राप्त धातुमल को भास्मिक धातुमल कहा जाता है। यह धातुमल डोलोमाइट इंटे बनाने में इंटे कणों को जोड़कर रखने का कार्य करता है। अकेला भास्मिक धातुमल दुर्गल पदार्थ के रूप में नहीं प्रयोग किया जा सकता, कारण इसमें चूना और मिर्चीका की अधिक मात्रा रहती है। इसका मुख्य उपयोग सीमेंट बनाने में होता है।

इस भास्मिक धातुमल को कभी-कभी टामन-धातुमल भी कहा जाता है। इसके मगठन की सीमाएँ नीचे दी जाती हैं—

मिर्चीका	३० से ३६ प्रतिशत
एल्यूमिना और फेरिक आक्साइड	१० से १७ "
चूना	४८ से ५० "
मँगनीशिया	०.० से ०.३ "

ग्रेफाइट—यह भूरे काले रंग का एक खनिज है जो कार्बन का केलामीय रूप होता है। इसे प्लम्बेगो या काला सीमा भी कहते हैं। प्रकृति में ग्रेफाइट दो रूपों, चूर्ण रूप तथा परतमय रूप, में पाया जाता है। इस चूर्ण रूप ग्रेफाइट को पहले अकेलामीय कार्बन समझा जाता था, परन्तु शक्तिशाली सूक्ष्मदर्शी में देखने पर पता चलता है, कि इसकी रचना सूक्ष्म केलामीय है। दुर्गल घरियाओं को बनाने के लिए उत्तम परतमय ग्रेफाइट लंका में मिलता है। यदि ग्रेफाइट अधिक परतमय हुआ, तो बनी हुई वस्तुओं में परतदोष आ जायगा। अतः वस्तु के टूटने की सम्भावना बढ जायगी। लंका के ग्रेफाइट के कण कोण-महित हैं। अतः इसमें वस्तु में परत-दोष नहीं आता, जैसा कि दूसरे परतमय ग्रेफाइटों में बनी वस्तुओं में होता है। चूर्ण ग्रेफाइट मुख्य रूप से धातु के ढलाई-कारखानों में तथा काली सीमें की पेंसिलें बनाने के कारखानों में प्रयोग किया जाता है। कभी-कभी लकड़ी के कोयला और अलकतरा को विद्युत्-भट्ठी में गरम करके कृत्रिम ग्रेफाइट बनाया जाता है। कार्वोरण्डम उद्योग से भी उपजात के रूप में ग्रेफाइट प्राप्त होता है।

थोड़ा दुर्गल वस्तुएँ बनाने में प्रयोग किये जानेवाले ग्रेफाइट में कम से कम १० प्रतिशत कार्बन होना चाहिए तथा गाइका लौह यौगिक आदि अपद्रव्य असाध्यभव अनुपस्थित हों। ग्रेफाइट के अपद्रव्यों को प्लवन (Floatation) विधि से या बर (Burr) यन्त्र में पीसकर दूर किया जाता है।

वाष्पशील पदार्थों को दूर करने के लिए प्रयोग से पूर्व क्षनिज को  $८००^{\circ}$  से  $९००^{\circ}$  सें० पर निस्तापित करते हैं। भारतीय तथा लका के ग्रेफाइटो में वाष्पशील पदार्थ ५ प्रतिशत तक होते हैं।

परतमय ग्रेफाइट के राख बनानेवाले अवयव बहुत ही महत्त्वपूर्ण प्रभाव डालते हैं। यदि परतदार ग्रेफाइट उचित आकार का और पर्याप्त कठोर है, तो १५ प्रतिशत तक राख होने पर भी यह कार्बोपयोगी रहता है। माइका की उपस्थिति बहुत ही आपत्तिजनक है, कारण प्रयोग की साधारण अवस्थाओं में यह सरलता से पिघलकर घरिया पर छिद्रों को जन्म देती है। कार्बोनेट भी नहीं रहने चाहिए, अन्यथा गरम करने पर वे विच्छेदित होकर वस्तु को सरन्ध्र कर देते हैं। थोड़ी मात्रा में गन्धक प्रायः मिला रहने पर भी इसकी उपस्थिति, विशेष कर पाइराइटोस के रूप में, बहुत ही आपत्तिजनक है। ग्रेफाइट की राख  $१०००^{\circ}$  सें० तक नहीं गलनी चाहिए।

घरिया-निर्माण में उपयोगी ग्रेफाइट का कण-आकार बहुत ही छोटी सीमाओं के बीच होता है। दुर्गल वस्तु को कठोर और ठोस बनाने के लिए यह कण-आकार-नियन्त्रण बहुत ही आवश्यक है।

प्राकृतिक ग्रेफाइटो का आपेक्षिक घनत्व  $२.०१$  से  $२.५८$  तक होता है। इसकी तापचालकता अधिक तथा प्रसार-गुण बहुत कम है। अत आकस्मिक तापक्रम परिवर्तनों का इस पर कोई बुरा प्रभाव नहीं पड़ता। अग्निमिट्टी में ग्रेफाइट की थोड़ी मात्रा मिला देने से अग्नि-मिट्टी पर आकस्मिक तापक्रम-परिवर्तनों का हानिकर प्रभाव काफी कम हो जाता है और तापचालकता भी काफी बढ़ जाती है। इस दिशा में दूसरे कार्बन पदार्थों से ग्रेफाइट बहुत श्रेष्ठ है, कारण यह हवा में बहुत धीमी गति से जलता है। ग्रेफाइट में लचीलापन बिलकुल नहीं होता है। अतः इसकी घरिया आदि बनाने के लिए इसमें चीनी मिट्टी, चॉल-मिट्टी तथा अग्निमिट्टी आदि लचीले पदार्थ डाले जाते हैं। ये पदार्थ कणों को जोड़कर रखने का कार्य करते हैं। शुद्ध ग्रेफाइट की चीनी मिट्टी पर कोई क्रिया नहीं होती, परन्तु ग्रेफाइट के अपद्रव्य दुर्गल मिट्टियों के लिए द्रावक का कार्य कर सकते हैं।

भारतवर्ष में ग्रेफाइट निम्नलिखित स्थानों पर खोदा जाता है—मध्यप्रदेश के नेतूलक्षेत्र में, उड़ीसा के पटना, सम्बलपुर और अयमलिक क्षेत्र में; बान्ध में विशार-पतनम् के पास, भंसूर के कोलार जिला में तथा हैदराबाद एव राजपूताना में। इन

खानों में से आन्ध्र और उडीसा की केवल कुछ खानों में ही परतमय ग्रेफाइट मिलना है। कुछ समय पूर्व लन्दन की मॉरगल यूनीवर्सिटी लिमिटेड द्वारा द्वावनकोर के वेल्डानीड, कुलेन तथा वेगानूर नामक खानों से श्रेष्ठ प्रकार का परतमय ग्रेफाइट खोदकर निकाला जाता था। इस कम्पनी द्वारा सन् १९०१ से १९११ ई० तक ३५,००६ टन ग्रेफाइट निकाला गया था। परन्तु इसके बाद खुदाई अकस्मात् बन्द कर दी गयी। खुदाई बन्द करने का कारण जहां तक सम्भव है, यह रहा होगा कि उस समय ८०० से ९०० फुट की गहराई पर खुदाई करना उतना सरल नहीं था, जितना आज है। उन खानों में अब फिर से खुदाई प्रारम्भ होने की सम्भावना है।

**कार्बोरण्डम**—कार्बोरण्डम मिलीफान कार्बाइड (SiC) होता है और विशेष प्रकार की घरियाएँ तथा मफल-भट्टियाँ बनाने के लिए बहुत ही महत्त्वपूर्ण दुर्गल पदार्थ है। साधारण प्रयोग की दुर्गल वस्तुएं बनाने के लिए यह बहुत ही महंगा है। कार्बोरण्डम प्रकृति में नहीं पाया जाता, कृत्रिम होता है। शक्तिशाली विद्युत्-धारा की उपस्थिति में मिलीफा और कोक में मयोग कराने से बनाया जाता है।



५५ भाग रेत तथा ३५ भाग कोक को १० भाग लकड़ी के बुरादे और २-४ भाग साधारण नमक के साथ मिलाकर विशेष प्रकार की विद्युत्-भट्टी में डाला जाता है।

लगभग १८००° से० पर आशिक गलना प्रारम्भ हो जाता है। क्रिया हो जाने के पश्चात् पदार्थों को धीरे-धीरे ठण्डा किया जाता है, जिससे वेलासीकरण अच्छा हो। लकड़ी का बुरादा पदार्थों को सरल बनाये रखने के लिए डाला जाता है, जिससे कार्बन मोनोक्साइड गैस सरलता से निकल जाय। साधारण नमक डालने से लौट-जशुद्धि वाष्पशील लौह क्लोराइड के रूप में उड़ जाती है।

पिघले पिण्ड के बीच में ग्रेफाइट तथा उसके चारों ओर वेलासीय तथा अवेलासीय कार्बोरण्डम और दूसरे अपद्रव्य रहते हैं। धोकर तथा गन्धवाम्ल की क्रिया द्वारा इन अशुद्ध कार्बोरण्डम को इन पदार्थों से अलग किया जाता है। कार्बोरण्डम वेलास काफी कठोर होते हैं। यह गाढ़े पीले से भूरे या नीलाभ काले तक बहुत-से रंगों के होते हैं। परन्तु विशुद्ध कार्बोरण्डम रंगहीन होता है। इसका आपेक्षिक घनत्व ३.१७ से ३.२ तक और द्रवणांक २३००° से० से अधिक होता है। इसके द्रवणांक का निश्चित रूप से पता नहीं चल पाया है। इसमें लचीलापन बिलकुल नहीं होता।

व्यापार में सिलीकान कार्बाइड बहुत-से व्यापारिक नामों से बिक्री जाता है। उदाहरणार्थ क्रिस्टोलोन (Crysolone), सिलफ्रेक्स (Silfrax), ग्लोबार, कार्बोफ्रेक्स (Carbofrax) आदि।

कार्बोरेंडम शान पत्थरों के रूप में भी प्रयोग किया जाता है, कारण कठोरता के क्षेत्र में हीरे के बाद इसी का स्थान है।

**क्रोमाइट**—यह क्रोमियम आक्साइड और लौह आक्साइड का मिश्रण है, जिसे प्रायः क्रोम आइरन अयस्क कहा जाता है। एक अच्छे क्रोमाइट में ६८ से ७० प्रतिशत तक क्रोमियम आक्साइड होता है। परन्तु इतना अच्छा अयस्क कम पाया जाता है। दुर्गल-वस्तु-निर्माण में प्रयोग होनेवाले अयस्क में प्रायः ३५ से ४० प्रतिशत क्रोमियम आक्साइड होता है और ६ प्रतिशत से कम सिलीका होती है।

क्रोमाइट का आपेक्षिक घनत्व लगभग ४.५ है और यह २०००° से ० से अधिक तापक्रम पर पिघलता है। क्रोमाइट में सर्वाधिक आकुचन ५००° से ० के आसपास पाया जाता है, जो सम्भवतः अणु-एकत्रीकरण (Polymerisation) के कारण होता है। इसमें १० से १५ प्रतिशत तक कैओलिन मिलाने से इसकी दुर्गलता में कोई विशेष कमी नहीं आती। धातुमलो की इस पर क्रिया नहीं होती अतः खुली भट्टियों में दुर्गल परत लगाने के लिए इसका काफी प्रयोग किया जाता है।

दुर्गल वस्तुएँ बनाने के अतिरिक्त क्रोमाइट विशेष प्रकार के इस्पातो, अनेक रस-द्रव्यों तथा वर्णकों के बनाने में भी प्रयोग किया जाता है। दुर्गल-वस्तु-निर्माण के लिए क्रोमाइट अयस्क में क्रोमिक आक्साइड की मात्रा के साथ उसकी भौतिक अवस्थाओं और उसमें उपस्थित अपद्रव्यों के प्रकार भी काफी विचारणीय होते हैं। यदि अयस्क में उपस्थित सिलीका अपद्रव्य सरपेण्टाइन के रूप में है, तो इससे बनी वस्तुओं की दुर्गलता काफी कम हो जाती है। विभिन्न रस-द्रव्यों को बनाने के लिए अधिक फेरिक आक्साइड वाली अयस्क अधिक उपयोगी होती है, कारण इस पर धारों की क्रिया सरलता से होती है। क्रोमियम धातु प्राप्त करने के लिए श्रेष्ठ प्रकार की अयस्क काम में लायी जाती है, जिसमें ४८ प्रतिशत या अधिक क्रोमियम आक्साइड हो तथा सिलीका, गन्धक, फास्फोरस आदि अपद्रव्य कम हो।

**क्रोमाइट अयस्क के प्राप्तिस्थान**—क्रोमाइट अयस्क मैसूर, उड़ीसा तथा बिहार के सिन्धुभूमि जिले में मिलती है। विलोचिस्तान में भी काफी श्रेष्ठ प्रकार की अयस्क

पायी जाती है। यहाँ कुछ स्थानों से प्राप्त क्रोमाइट अयस्कों के विश्लेषण दिये गये हैं—

अवयव	मैंगूर अयस्क	विलोचिस्तान अयस्क	सिंहभूमि अयस्क
क्रोमिक आक्साइड	५१०	५६०	५१०२
फेरिक आक्साइड	२२५	१३०	१९४८
एल्युमिना	७५	११०	—
सिलिका	४५	१०	२९०
चूना	०५	१०	—
मैगनीशिया	१२५	१५०	—

उड़ीसा प्रदेश के कोइन्दार में नौगाली गाँव के निकट बौला जगलों में क्रोमाइट की बड़ी अच्छी खानें हैं। ये खानें रावसे पारा के रेलवे स्टेशन भद्रक से ३५ मील दूर हैं। इन खानों की सोज के बाद एक दम सन् १९४३ ई० से ही उत्पादन प्रारम्भ हो गया था। इन खानों में ५० फुट की गहराई तक सब प्रकार के अयस्क के २००,००० टन होने का अनुमान किया जाता है। परन्तु इसे अभी भी मिट्ट करना शेष है। कोइन्दार अयस्क में ४० से ५३ प्रतिशत तक क्रोमिक आक्साइड है। अतः यह धातु उत्पादन श्रेणी की है। निम्नलिखित सारणी में कोइन्दार में प्राप्त ५ विशेष क्रोम अयस्कों के विश्लेषण दिये गये हैं।

	(१)	(२)	(३)	(४)	(५)
	%	%	%	%	%
क्रोमिक आक्साइड	४७०	४५६	५३३	५३२	४७६
लौह	१२२	१४५	११३	११७	१२२
सिलिका	१००	११६	४७	४०	१००
फेरस आक्साइड	१५७	१८६	१४५	१५०	१५७
अनुपात क्रोमियम लौह	२६/१	२२/१	३२/१	३१/१	२५६/१

क्रोम मैगनेसाइट—लौह सहित मैगनेसाइट या क्रोमाइट की ईंटें अधिक दबाव पर कार्य नहीं कर सकती तथा तापक्रम परिवर्तनों को सहन नहीं कर सकती। यद्यपि सिलिका ईंटों का सहताप क्रोमाइट ईंटों के सहताप से कम है, परन्तु इन्हीं कारणों से

भारिक इस्पात-विधि की भट्टियों के उन भागों पर क्रोमाइट ईंटों का प्रयोग नहीं किया जाता, जिन भागों में दबाव या तापक्रम-परिवर्तन अधिक रहता है और अब भी इनके स्थान पर सिलीका ईंटों का प्रयोग किया जाता है।

इधर कुछ वर्षों के अन्वेषण कार्य द्वारा क्रोम और मैंगनीशिया ईंटों की इस कठिनाई को दूर करने का प्रयत्न किया गया है। इन अन्वेषण कार्यों से पता चला है कि क्रोम और मैंगनीशिया को मिला देने से क्रोम मैंगनीशिया ईंट का दबाव तथा तापक्रम-सहन करने की शक्ति बढ़ जाती है। इस प्रकार की काफी ईंटें बाजार में विभिन्न नामों से विकती हैं। इन क्रोम मैंगनीशिया ईंटों में सबसे बड़ा दोष यह है कि प्रयोग के समय ये लौह को अवशोषित करके फूल जाती हैं।

नीचे कुछ विशेष प्रकार की दुर्गल ईंटों के तुलनात्मक भौतिक गुण दिये जाते हैं—

दुर्गल ईंट	सहायताप सेण्टीग्रेडों में	रन्ध्रता प्रतिशत में	दबाव पर दुर्गलता सेण्टीग्रेडों में	
			Ta	Tc
१. सिलीका ईंट	१६८० से अधिक	१९.९०	१६७०°	१७१०°
२. भारतीय क्रोमाइट	१७७५ " "	२०.७५	१४२५°	१४२५°
३. अमेरीका की क्रोमाइट	" " "	१५.८०	१४४४°	१४६०°
४. भारतीय मैंगनेसाइट	" " "	२४.८०	१५२०°	१५२०°
५. आस्ट्रिया की मैंगनेसाइट	" " "	१६.७०	१३००°	१५००°
६. कम लौहयुक्त मैंगनेसाइट	" " "	२५.८०	१६८८°	१७२०°
७. इंग्लैण्ड की क्रोम मैंगनेसाइट	१७५५ " "	२२.३०	१५२०°	१५६०°
८. आस्ट्रिया " " "	" " "	२०.४०	—	—
९. जर्मनी " " "	" " "	२५.२०	१६६०°	१७४५°
१०. फास्टेराइट	१८५० " "	—	१६४०°	१७३७°

नोट—Ta = प्राथमिक गलन तापक्रम।

Tc = विकृति तापक्रम।

दुर्गल वस्तुएं धनाने में प्रयोग होनेवाले कुछ खनिजों के उत्पादन नीचे दिये जाते हैं।

उत्पादन इकाइयों में—

वर्ष	रोमाइट	रोकाइट	वेर्दनाइट	चीनी मिट्टी
१९४४	३९६	९ ०७	२९२	४६५
१९४५	३११	१३ ००	३३७	६७३
१९४६	०१०	१६ ००	१३५	७२८
१९४७	३४७	१२ ००	१६३	६६६
१९४८	००५	१६ ००	१०६	४१२
१९४९	१०४	११ ००	१९९	४२४
१९५०	१६७	१६ ००	३५५	५२६
१९५१	१६७	१७ ००	४०५	६९१
१९५२	३५०	२९ ००	२६९	८६०

छर्रो—अनुभव से पता चला है कि जमिनमिट्टियों में कुछ छर्रो मिलाकर बनायी गयी दुर्गल वस्तुओं के गुण काफी सुधर जाते हैं। छर्रो प्रायः गाफ, टूटी अग्निदंडों या सैगरो की मोटे चूर्ण के रूप में पीसकर बनाते हैं। इन छर्रो चूर्ण को बाद में तीन वर्गों में बांटा जाता है। बड़ी छर्रो, मध्यम छर्रो तथा महीन छर्रो। बड़ी छर्रो के कणों का औसत व्यास लगभग ७ मिलीमीटर, मध्यम का ३ मिलीमीटर तथा महीन का ३ मिलीमीटर से कम होता है। इन विभिन्न कण आकारवाली छर्रियों को मिलाने के अनुपात काफी भिन्न होते हैं। परन्तु इन्हें सदैव इस अनुपात में मिलाये कि बड़े कणों के बीच के स्थान को छोटे कण भर दें। इससे वस्तु का घनत्व और शक्ति बढ़ जाती है। अनेक कारखानों में, विशेषकर भारत तथा इंग्लैण्ड के कारखानों में छर्रो-कण-आकार-विभाजन की ओर विशेष ध्यान नहीं दिया जाता। परन्तु जर्मनी में छर्रो के वर्गीकरण पर अधिक ध्यान दिया जाता है। टूटे सैगर अग्निमिट्टी के साथ ही चूर्णक यंत्रों में पीसे जाते हैं और उसके बाद इस चूर्ण को पानी के साथ मिलाकर सैगर आदि दुर्गल वस्तुएं बनायी जाती हैं। छर्रो में बनी हुई दुर्गल वस्तुओं पर छर्रो का प्रभाव सारांशित इस प्रकार पड़ता है—

(अ) छर्रो की मात्रा का प्रभाव

(१) सुखाव तथा पकाव आकुचन दोनों काफी कम हो जाते हैं, कारण छर्रो रहने से वस्तु के लिए मिथ्रण-पिण्ड बनाने में पानी की कम मात्रा की आवश्यकता होती है।

(२) मिट्टी में छरीं की मात्रा जितनी ही अधिक होगी, मिश्रण की तनन एवं संपीडन क्षमताएँ उतनी ही कम होंगी।

(३) छरीं-मिट्टी-मिश्रण की आभासित रन्ध्रता बढ जाती है। छरीं मिलाने समय उस पर की गयी क्रियाओं का भी मिश्रण-पिण्ड की प्रकृति और रन्ध्रता पर काफी प्रभाव पडता है। यदि छरीं, जलने पर कम ठोस हो जानेवाली मिट्टियों से बनायी गयी है, तो पात्र अधिक सरन्ध्र होता है। यदि अग्निमिट्टी के साथ मिलाने से पूर्व छरीं को पानी में डालकर उसे पानी अवशोषित कर लेने दिया जाय, तो अग्निमिट्टी के सूक्ष्म कण छरीं के रन्ध्रों में नहीं घुस सकेंगे। अतः ऐसी दशा में वस्तु अधिक सरन्ध्र होगी। परन्तु यदि सूखी छरीं के साथ मिट्टी मिलाकर उस पर पानी डाला जाय, तो मिट्टी के सूक्ष्म कण छरीं के रन्ध्रों में घुसकर वस्तु की रन्ध्रता कम कर देते हैं।

#### (आ) छरीं के कण-आकार का प्रभाव

(१) छरीं के भिन्न कण-आकारों का आकुचन पर कोई नियमबद्ध प्रभाव नहीं पडता, परन्तु उच्च तापक्रम पर बहुत महीन छरीं अधिक आकुचन उत्पन्न करती है। इसका कारण यह है कि कण कुछ पिघल जाते हैं।

(२) बड़े आकार की छरीं से मिश्रण की शक्ति पकाने के पूर्व और पश्चात् दोनों अवस्थाओं में कम हो जाती है। अग्नि-मिट्टी और मोटी छरीं के मिश्रण की अपेक्षा, मिट्टी और महीन छरीं का मिश्रण अधिक दबाव सहन कर सकेगा। बड़े कणवाली छरीं वस्तुओं को भुरभुरा बना देती है।

(३) छरीं के कण बड़े रहने पर पकाते व ठण्डा करते समय वस्तु की तापक्रम-परिवर्तन-रोधक शक्ति काफी बढ जाती है।

(४) मध्यम कण-आकारवाली छरीं की अपेक्षा महीन छरीं से रन्ध्रता अधिक आती है। परन्तु महीन छरीं से उच्च तापक्रम पर कर्चीयपन शीघ्र होता है।

इन सब बातों का ध्यान रखते हुए प्रायः विभिन्न कण-आकारवाली छरीयों को उचित अनुपात में मिलाकर छरीं-मिश्रण का प्रयोग किया जाता है। यह अनुपात इस बात पर निर्भर करता है कि बननेवाली वस्तु किस कार्य के लिए प्रयोग की जायगी।

छरीयों का रासायनिक संगठन अग्निमिट्टी के समान ही होना चाहिए और प्रयोग में पूर्व छरीं यथासम्भव उच्च तापक्रम पर पका ली गयी हो। यूरोपीय देशों में प्रायः अग्निमिट्टियों को लगभग १४००° से० पर पकाने की छरीं बनायी जाती है और इन्ने

सेमोट्टे (Chamotte) के नाम से बेचने हैं तथा इंग्लैण्ड में छर्गी को ग्राम (Grog) कहते हैं।

छर्गी शब्द प्रायः पकी हुई मिट्टियों के चूर्ण के लिए प्रयोग किया जाता है, परन्तु कभी-कभी यह शब्द चूर्ण मिलीका या निस्तापित बोक्साइट, कार्बोरण्डम आदि के लिए भी प्रयोग किया जाता है।

दुर्गल वस्तुएँ—उपर्युक्त दुर्गल पदार्थों में बनी वस्तुएँ 'दुर्गल वस्तुएँ' कहलाती हैं। विभिन्न उद्योगों में प्रयोग की जानेवाली भिन्न दुर्गल वस्तुओं में मुख्य रूप से दुर्गल ईंटें, सेंगर, मफल, घरियाएँ और काच गलाने के भाण्ड आदि हैं।

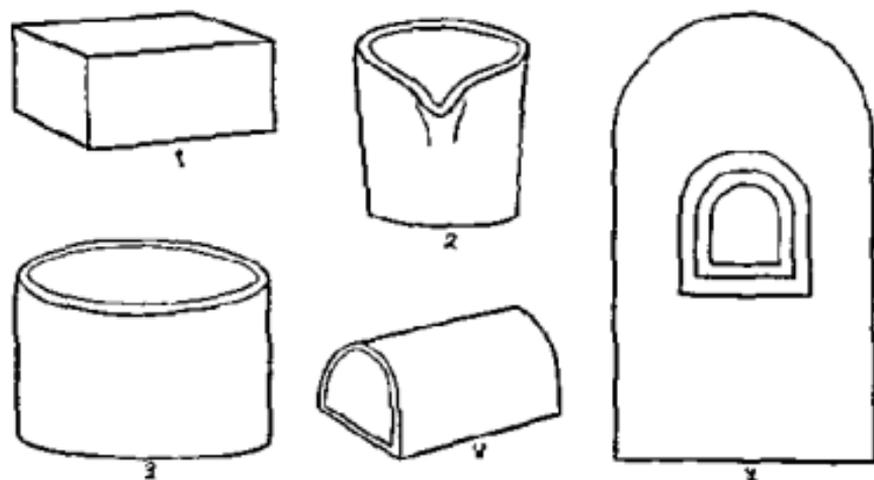

चित्र ३० विभिन्न दुर्गल वस्तुएँ

१ अग्निईंट २ घरिया ३ सेंगर, ४ मफल ५ काच गलाने का भाण्ड।

दुर्गल ईंटें—दुर्गल ईंटें अधिकतर अग्नि-मिट्टियों से बनायी जाती हैं। अग्नि मिट्टी के अतिरिक्त दूसरे दुर्गल पदार्थ भी इस कार्य के लिए प्रयुक्त किये जाते हैं। जब दुर्गल ईंटें अग्निमिट्टियों से बनायी जाती हैं, तब उन्हें अग्निईंट भी कहा जाता है। विशेष अवस्थाओं में शुद्ध रेत, स्फटिक चूर्ण, क्वार्ट्ज आइट तथा बेओलिन उद्योग से प्राप्त रेत आदि जैसे अधिक सिलिकामय पदार्थों से भी दुर्गल ईंटें बनायी जाती हैं। इन्हें सिलीका ईंटें कहा जाता है। विशेष कार्यों के लिए प्रयोग की जानेवाली ईंटों के

वनाने के लिए प्रायः मँगनेसाइट, क्रोमाइट, वीवसाइट, ग्रेफाइट या कार्बोरण्डम-जैसे विशेष दुर्गल पदार्थ प्रयोग किये जाते हैं।

**उपयोग**—अग्निमिट्टियों से बनी दुर्गल ईंटें मुख्यतः भट्टियों, गैस-नल, वाष्पन आदि की दुर्गल परत बनाने में प्रयुक्त की जाती हैं। अर्द्ध सिलीका ईंटें अधिकतर भट्टियों की गोलाकार छत तथा मेहराबों, क्यूपोला (Cupola) और घरिया भट्टी आदि के बनाने के काम आती हैं, कारण इनमें आयतन का अपरिवर्तित रहना आवश्यक है। अर्द्धसिलीका ईंटों पर धातुमल की या दूसरे रासायनिक सक्रिय पदार्थों की क्रिया शीघ्रता से होती है। यदि यह धातुमल आदि गुणों में भास्मिक हो तो ईंटों पर क्रिया और भी शीघ्रता से करते हैं। अर्द्धसिलीका ईंटें अधिकतर कोक बनानेवाली भट्टियों के निर्माण में प्रयोग की जाती हैं। बग्डी अग्निईंटो या सिलीका ईंटो की अपेक्षा अर्द्धसिलीका ईंटें सदैव ही कम दुर्गल होती हैं, कारण अग्निमिट्टी में रेत गैनिस्टर या सिलीका-क्वार्ट्ज-चूर्ण डालने से उसकी दुर्गलता सदैव कम ही हो जाती है। जहाँ अधिक तापरोधकता और आकुचन के पूर्ण अभाव की आवश्यकता हो वहाँ शुद्ध सिलीका ईंटें, विशेषकर जिनमें थोड़ा चूना भी मिला हो, प्रयुक्त की जाती हैं। नाँच भट्टियों के ऊपरी भाग तथा गैसतापित भट्टियों के सर्वाधिक गरम भागों के बनाने में सिलीका ईंटों का प्रयोग बहुत किया जाता है। इस कार्य के लिए अग्निईंटें कम उपयोगी होती हैं, कारण गरम करने पर सिकुड़ने के कारण अधिक कालिक प्रयोग के पश्चात् ये ईंटें गिर जाती हैं। परन्तु अग्नि-ईंटें, सिलीका ईंटों या अर्द्ध सिलीका ईंटों की अपेक्षा आक्स्मिक ताप-परिवर्तन अधिक सह सकती हैं।

प्रकोष्ठ-भट्टियों, कोक-भट्टियों या मफेल-भट्टियों के बीच की दीवारों बनाने के लिए मुख्य रूप से ग्रेफाइट प्लम्बेगोया कार्बोरण्डम ईंटों का प्रयोग होता है, कारण इन दीवारों में अधिक तापचालकता और आक्स्मिक तापनम-परिवर्तनों को सहन करने की क्षमता अधिक होनी चाहिए। इन ईंटों में अम्लीय और क्षारीय धातुमलों के संक्षारक प्रभाव को सहने की शक्ति अधिक होती है। अतः ये ताँबा, सीसा, एल्यूमिनियम, इस्पात आदि को गलानेवाली भट्टियों में प्रायः प्रयोग की जाती हैं। क्रोमाइट ईंटें उदासीन होती हैं और उन सभी कार्यों के लिए प्रयोग की जाती हैं, जिनमें कार्बन ईंटें प्रयोग की जाती हैं। परन्तु कार्बन ईंटों की अपेक्षा क्रोमाइट ईंटों में बाहरी धक्का व चोट सहने की शक्ति अधिक होती है।

जहाँ अधिक दुर्गलता तथा भास्मिक घातवीय आक्साइड और भास्मिक धातुमलों के लिए प्रतिरोधक शक्ति की आवश्यकता हो, वहाँ डोलोमाइट जोर मैंगनीशिया भास्मिक ईंटे प्रयुक्त की जाती हैं। इन ईंटों का मुख्य उपयोग लोह और इस्पात उद्योग में भट्टियों और परिवर्तकों के अन्दर दुर्गल परत लगाने में होता है। डोलोमाइट ईंटों का स्थान मैंगनीशिया ईंटे लेती जा रही है, कारण डोलोमाइट ईंटे मैंगनीशिया ईंटों की अपेक्षा कम टिकाऊ होती हैं। सोना, चाँदी और प्लैटिनम की गोथन-भट्टियों तथा नीला एण्टोमनी और ताम्र अयस्को के लिए प्रभावण-भट्टियों के बनाने में मैंगनीशिया ईंटे अधिक उपयोगी हैं। सीमेण्ट की घूर्णक-भट्टियों में भी इनका प्रयोग किया जाता है। जिरकोनिया ईंटे और मैंगनीशिया ईंटे समान कार्यों के लिए प्रयोग की जाती हैं। परन्तु जिरकोनिया ईंटे अधिक दुर्गल तथा विद्युत्-भट्टियों की छत व मेहराबों के लिए विशेष रूप से उपयोगी हैं। मैंगनीशिया ईंटों की अपेक्षा बीक्साइट ईंटे सीमेण्ट की घूर्णक भट्टियों तथा सीसे की गोथन-भट्टियों के लिए विशेष रूप में उपयोगी हैं। ठीक प्रकार से बनायी जाने पर बीक्साइट ईंटों में अमाधारण मक्षान्ण सहन-क्षमता आ जाती है।

दुर्गल ईंटे बनाने के लिए प्रयोग की जानेवाली अग्निमिट्टियों पर प्रयोग से पूर्व प्राकृतिक क्रियाएँ करा ली जाती हैं। प्राकृतिक क्रियाओं ने मिट्टी समाग तथा कम ठोस हो जाती है। परिणाम-स्वरूप इसमें पानी अच्छी तरह मिलाया जा सकता है और मिश्रण-पिण्ड पन्ध में समान रूप से गुजरता है। देखा गया है कि बहुत में कार्यों के लिए दुर्गल ईंटे दो या दो से अधिक मिट्टियों के मिश्रण से अच्छी बनती हैं। कारण ऐसा करने से ईंट में सभी आवश्यक गुण लाये जा सकते हैं, जो एक ही मिट्टी में होना कठिन है। आकुंचन को उचित सीमा के भीतर रखने के लिए अग्निमिट्टी के साथ थोड़ी छर्ी की मात्रा भी मिलानी चाहिए। काँचित द्रावक तरल में मोटी छर्ी की अपेक्षा महीन छर्ी शीघ्रता से घुलकर ठोस ईंट बनाती है, जिसके कारण आक्मिक तापक्रम-परिवर्तन से ईंट शीघ्र ही चटक जाती है। दुर्गल वस्तु-निर्माण में प्रयोग किये जानेवाले पदार्थों के कण-आकार के नियन्त्रण से वस्तु में अनेक उपयोगी गुण आ जाते हैं।

पकाते समय ईंट के अधिक गलनशील अवयव एक स्थान द्रव-ता बनाने हैं, जो शेष पदार्थों को जोड़कर रखने का कार्य करता है। इस स्थान द्रव पर (विशेषकर बड़े कणवाले पदार्थों का प्रयोग करने पर) दबाव की उपस्थिति में वस्तु की दुर्गलता निर्भर

करती है। ईंट के अगलनशील कणों को जोड़कर रखनेवाला मिट्टी से प्राप्त श्यान द्रव छर्ची में उपस्थित श्यान द्रव से भिन्न होता है, चाहे छर्ची उसी मिट्टी से क्यों न बनी हो। इसका कारण यह है कि छर्ची बनाते समय मिट्टी को उच्च तापक्रम पर पकाने के कारण मिट्टी का द्रावक कम गलनशील पदार्थों को अपने में इतना घुला लेता है, कि वह अधिक श्यान और कम गलनशील हो जाता है। इस प्रकार छर्ची का यह द्रावक कम गलनशील और अधिक श्यान होता है। जब मिट्टी और छर्ची को साथ-साथ पकाया जाता है, तो छर्ची की अपेक्षा मिट्टी के द्रावक शीघ्र गल जाते हैं और स्वतन्त्र रूप से अपना कार्य प्रारम्भ कर देते हैं। ईंटों को उच्च तापक्रम पर पूर्णतया पका देने से द्रावक बड़ा हो जाता है और कम गलनशील पदार्थों को अब और अधिक नहीं घुला सकता। अतः इससे बनी हुई ईंट दबाव पर अधिक दुर्गल होती है। अर्द्ध सिलीका ईंटें कभी-कभी कैओलिन शोधन कारखानों से प्राप्त रेतों से भी बनायी जाती हैं। परन्तु इन रेतों में प्रायः फ्लेक्सपार माइका आदि गलनशील पदार्थ रहते हैं। अतः इनसे बनी ईंटें द्वितीय श्रेणी की होती हैं। इन ईंटों का आकुचन बहुत ही कम होता है, कारण उनमें सिलीका की मात्रा अधिक रहती है।

**दुर्गल ईंट-निर्माण**—अग्नि-ईंटें बनाने की सर्वसाधारण विधि में अग्नि-मिट्टियों को छर्ची के साथ चूर्ण कर लिया जाता है। परन्तु श्रेष्ठ ईंटें बनाने के लिए यह विधि सन्तोपजनक नहीं है। अच्छी ईंटें बनाने के लिए मिट्टियाँ पूर्व ही अलग-अलग चूर्ण कर ली जाती हैं और विभिन्न कण आकारवाली छर्चियों को उचित अनुपात में मिलाकर छर्ची-मिश्रण बना लिया जाता है। इसके बाद मिट्टी में छर्ची-मिश्रण की उचित मात्रा मिलाते हैं। यदि एक मिश्रक में मिट्टी तथा, छर्ची-मिश्रण के मिश्रण में पानी की उचित मात्रा मिलाकर लचीला पिण्ड बना लिया जाता है। मिश्रक से पिण्ड पगयन्त्र में जाता है। ये पगयन्त्र क्षैतिज और ऊर्ध्वविर दोनो ही प्रकार के हो सकते हैं। परन्तु क्षैतिज पगयन्त्र को प्राथमिकता दी जाती है, कारण इसमें मिट्टी अच्छी प्रकार सूधी जाती है।

विपरीत दिशा-मिश्रकों के विकास से पदार्थों के कण-आकार का नियन्त्रण सरल हो गया है, कारण इन मिश्रकों में पदार्थ थोड़े पिसने के साथ-साथ मिलने भी जाते हैं। यह यन्त्र पैन-यन्त्र की भाँति होता है। परन्तु इसमें भारी बेलनों के स्थान पर मिश्रक पक्षे लगे रहते हैं और एक हलका बेलन होता है। यन्त्र का बाहरी ड्रम एक दिशा में घूमता

है तथा मिश्रक पत्ते और बेलत उमकी विरुद्ध दिशा में घूमते हैं। इलका बेलत घूमकर मिश्रण को गूँघता है, परन्तु कण-आकार को छोटा नहीं करना। आवश्यकता होने पर इस अवस्था में पानी या और कोई कणों को जोड़कर रखनेवाला पदार्थ टाला जा सकता है।

यदि अग्नि-मिट्टी बड़ी हो तो मिश्रण को पर्याप्त में भेजने में पूर्व उसे एक या अधिक दिन तक अवशोषण गिट्टों में रख दिया जाता है। इसमें मिश्रण-गिट्ट पानी का समान रूप में अवशोषित कर लेता है, जिसमें शर्करा की शिथिलता में संशुद्धता होनी है।

इंटे बनाने के लिए अनेक प्रकार के यन्त्र प्रयोग किये जाते हैं। परन्तु हाथ से इंटे बनाना अब भी प्रचलित है। कुछ लोगों का विश्वास है कि हाथ से बनी इंटे यन्त्रों से बनी इंटों की अपेक्षा अधिक अच्छी होती हैं, कारण यन्त्रों में बनाने पर अधिक दबाव के कारण इंटे अधिक टोम हो जाती है। यन्त्रों द्वारा अधिक दबाव में बनी इंटों में आन्तरिक तनाव बनी-बनी काफी अधिक हो जाता है। जब इंटों की आकृति, स्पष्टता और आकार तथा पदार्थता अधिक महत्वपूर्ण हो, तो प्रायः हस्तचालित यंत्रों का प्रयोग किया जाता है। परन्तु इस विधि में उत्पादन कम हो जाता है।

दोस्तों में हाथ से बनी इंटों के लिए कम मुलायम मिट्टी का प्रयोग करते हैं। एक कुशल कारीगर केवल एक बच्चे की सहायता में, हाथ से २००—२५० इंटे प्रति घंटा बना सकता है। ये इंटे इनकी पदार्थता होती है, कि दुबारा बनाने की आवश्यकता नहीं होती। अमेरिका में हाथ से इंटे बनाने के लिए मुलायम मिश्रण-गिट्ट का प्रयोग करते हैं। परन्तु इन इंटों की आकृति व आकार में पदार्थता लाने के लिए इन्हें दुबारा बनाना पड़ता है। अमेरिका में एक कारीगर दो बच्चों की सहायता में प्रति घंटा ४०० इंटे हाथ से बना सकता है। ये इंटे आंगिक रूप में गूँघ जाने पर दबाव यन्त्रों में बचायी जाती हैं। यहाँ पर भी एक मनुष्य दो बच्चों की सहायता में एक घण्टे में लगभग उतनी ही इंटे बना कर ठीक कर देता है जिनकी कि बनानेवाला कारीगर एक घण्टे में बनाता है।

यन्त्रों से इंटे बनाने के लिए साधारणतया तीन विधियाँ प्रचलित हैं। लचीली विधि, अर्द्ध-लचीली विधि तथा अर्द्धसूक्त विधि। लचीली विधि में काफी नरम मिश्रण-गिट्ट का प्रयोग किया जाता है, जैसा कि हाथ से बनी इंटों के लिए प्रयोग किया जाता

है। इस विधि में ईंटें अधिकतर तार से काटकर बनायी जाती हैं। इस कार्य लिए मिश्रक में अच्छी प्रकार मिलाया हुआ मिश्रणपिण्ड विशेष प्रकार के पगयन्त्र में रखा जाता है। इस पगयन्त्र से मिश्रण-पिण्ड एक ठोस डण्डे के रूप में निकलता है। इस डण्डे की चौड़ाई और मोटाई बननेवाली ईंट की चौड़ाई और मोटाई के समान होनी है। अतः इसमें से जितनी लम्बी ईंट बनानी हो, उतने लम्बे टुकड़े काट लिये जाते हैं। इस ठोस डण्डे से पहले ६ ईंटों की लम्बाई के बराबर टुकड़ा काट लिया जाता है, जो आगे चलकर एक लकड़ी में लगे तारों की सहायता से ६ बराबर भागों में काट दिया जाता है। इस प्रकार एक बार में ६ या ६ से अधिक ईंटें बनती हैं और तत्त्वों पर मुत्ताने के लिए ले जायी जाती हैं। जब आकृति व आकार में मयायंता लानी हो तो कुछ सूख जाने के बाद इन ईंटों को दुबारा दबाया जाता है।

अर्द्ध लचीली विधि में मध्यम कण आकार का अग्नि-मिट्टी चूर्ण, छर्री और पानी की उचित मात्राएँ एक मिश्रक में मिलायी जाती हैं, जिससे नरम पिण्ड बन जाय। इस पिण्ड को एक नाँद-मिश्रक में ले जाते हैं, जहाँ इसमें अग्नि-मिट्टी का महीन चूर्ण मिलाकर इसे कुछ बड़ा कर लिया जाता है। इस पिण्ड को पगयन्त्र में ले जाकर विशेष प्रकार के यन्त्रों की सहायता से ईंटें बनायी जाती हैं। इस विधि में यद्यपि इतना अधिक पानी नहीं मिलाया जाता कि ईंटें ऐंठ जाय या आकुचित हो जाय, परन्तु फिर भी अग्नि-मिट्टी के सभी गुण तथा लचीलापन विकसित हो जाता है। चूँकि इस विधि में अधिक दबाव की आवश्यकता नहीं पड़ती, अतः अधिक दबाव से बनी ईंटों में उच्च दबाव के कारण जाने वाले दोषों से भी छुटकारा मिल जाता है।

अर्द्ध-शुष्क-विधि से ईंटें बनाने के लिए काफी शक्तिशाली प्रेश की आवश्यकता पड़ती है। इस विधि में छर्री तथा मिट्टी के मिश्रण को अर्द्ध-शुष्क चूर्ण के रूप में प्रयोग किया जाता है। चूर्ण में केवल इतना पानी रहता है कि दबाने पर वह ठोस हो जाय। पानी की मात्रा प्रायः १० प्रतिशत से अधिक नहीं रहती और यह पानी जलवाष्प के रूप में चूर्ण में मिलाया जाता है, कारण इतनी थोड़ी मात्रा में द्रव पानी को समान रूप से मिलाना कठिन है। यह विधि सैल और दूमरी शुष्क मिट्टियों के लिए प्रयोग की जाती है, जिनमें लचीलापन कम होता है। इस कार्य के लिए अनेक प्रकार के प्रेशों का प्रयोग किया जाता है, जो दो तीन बार में थोड़ा-थोड़ा करके काफी दबाव डाल सकते हैं। दबाव कितना ही अधिक क्यों न हो, केवल एक बार दबाने से ईंट मजबूत नहीं बनती।

ढग से गरम किये गये स्थान उन देशों में आवश्यक होते हैं, जिनमें धूप कम निकलती है। पश्चिमी देशों में सुखाने के लिए भट्ठी के व्यर्थ ताप का उपयोग करते हैं। सुखानेवाले प्रकोष्ठ में उचित स्थानों पर पखे लगाने से सुखाने की गति काफी तेज की जा सकती है। पंखों से हवा का प्रवाह बन्द नहीं होता।

**दुर्गल ईंटों के गुण**—वैसे तो दुर्गल ईंटों के गुण उन पदार्थों पर निर्भर करते हैं, जिनसे वे बनायी जाती हैं। परन्तु ईंट बनाने तथा पकाने के समय उन पदार्थों पर की गयी त्रिपाओं का भी ईंटों के गुणों पर प्रभाव पड़ता है। दुर्गल ईंटों के मुख्य गुण सारांशतः इस प्रकार हैं—

**दुर्गलता**—ईंटों की दुर्गलता उन अवस्थाओं पर निर्भर करती है, जिनमें ईंट का परीक्षण किया जा रहा है। यदि परीक्षा के समय वातावरण आक्सीकारक हो तथा तापक्रम  $10^{\circ}$  से० प्रति मिनट की गति से बढ़ रहा हो, तो दुर्गल ईंट का गलनताप  $1540^{\circ}$  से० होता है। श्रेष्ठ प्रकार की दुर्गल बरतुओं में  $1670^{\circ}$  से० से नीचे गलने का कोई चिह्न नहीं प्रकट होना चाहिए।

अधिक काल तक गरम करने का ईंट पर प्रभाव उसके संगठन पर निर्भर करता है। सिलिका ईंट प्रारम्भिक गलन तापक्रम आते ही एक दम विट्टत हो जाती हैं, जब कि अग्निमिट्टी ईंटें बहुत धीरे-धीरे विकृत होती हैं। इस विकृति का मुख्य कारण अग्नि-मिट्टी को अधिक काल तक गरम करने पर सिलीमेनाइट या मूलाइट केलासो का बनना बताया जाता है। यदि निर्माणकर्त्ता द्वारा दुर्गल ईंट पूरी तरह से पकायी नहीं गयी, तो आगे चलकर प्रयोग के समय अग्नि-मिट्टी से बनी ईंट में आकुचन और सिलिका ईंट में प्रसार होगा। ईंट के आकुचन तथा प्रसार की परीक्षा के लिए परीक्षण टुकड़े ( $3" \times 2" \times 2"$ ) को दो घण्टे में  $1410^{\circ}$  से० तक गरम करके आक्सीकारक वातावरण में इसी तापक्रम में २ घण्टे तक और रखा जाता है। अच्छी दुर्गल ईंटों के इन परीक्षण में एक प्रतिशत से अधिक आकुचन या प्रसार नहीं होना चाहिए।

**रचना**—प्रयोगकर्त्ता प्रायः ईंट की रचना को कम महत्त्व देते हैं। परन्तु इसका काफी महत्त्व होता है। खुरदरी रचनावाली ईंटें, चिकनी रचनावाली ईंटों की अपेक्षा आकस्मिक तापक्रम परिवर्तनों को अधिक सहन कर सकती हैं। परन्तु चिकनी रचनावाली ईंटें खुरदरी रचनावाली ईंटों की अपेक्षा धातुमली और भट्ठी-गैसों की त्रिया के सकारक प्रभाव को अधिक काल तक सह सकती हैं। ईंट के तल पर बनी रक्षक परत ही

प्रायः धातुमलो औ भट्टी-भौंसो की क्रिया के सकारक प्रभाव को सहन करती है। यह परत उच्च दबाव से बनायी गयी ईंटों में बन जाती है, कारण उच्च दबाव से मिट्टी के कुछ सूक्ष्मतम कण ऊपरी तल पर आ जाते हैं जिससे एक पतली तथा ठोस परत बन जाती है। इस परत के कारण ईंट का ऊपरी तल रन्ध्रहीन हो जाता है, जब कि भीतरी भाग सरन्ध्रही रहता है। इस ठोस, कठोर परत से ईंट की घर्षण-रोधकता बढ़ जाती है, जो कभी-कभी काफी महत्वपूर्ण विशेषता सिद्ध होती है।

भट्टी के अन्दर दुगुंल ईंट के तल पर बने धातुमल और माधारण भट्टी-ईंधन की राख के तुलनात्मक अध्ययन से पता चलता है कि धातुमल का संगठन दुगुंल ईंट की थोड़ी मात्रा तथा राख की बहुत अधिक मात्रा से बने मिश्रण के संगठन के समान ही होता है। गरम ईंधन-राख ईंट के तल पर जगवर एक काँचीय परत बनाती है। यह परत और अधिक गरम करने पर ईंट के कुछ भाग को घुलाना प्रारम्भ कर देती है और अन्त में भट्टी की दीवार के सहारे नीचे को बह जाती है। इस प्रकार ईंट का कुछ भाग धीरे-धीरे घुलकर नष्ट हो जाता है। यदि ईंट का तल इतना पर्याप्त कठोर हो, कि इस द्रव को ईंट में घुसने से रोक सके तो ईंट का नष्ट होना कुछ कम ही जाता है।

प्रामाणिक दुगुंल ईंटों की रचना समान होनी चाहिए तथा उसके तल में छिद्र या दरारें नहीं होनी चाहिए। ईंट के सब ओर के तल यथार्थ समतल और कम सरन्ध्र ही। दुगुंल ईंटों की रन्ध्रता प्रायः आयतन के विचार से १२ प्रतिशत से कम और भार के विचार से ६ प्रतिशत से कम नहीं होती।

**दबाव-शक्ति**—ईंटों की कठोरता उनमें बने सीमेण्ट जैसे पदार्थों के कारण होती है जो अगलनशील अवयवों के कणों को जोड़कर रखते हैं। यह जोड़नेवाला पदार्थ प्रयुक्त किये जानेवाले पदार्थों में उपस्थित द्रवकों के पिघलने से बनता है। इसका बनना ईंटों के पकाने के समय तथा टापक्रम और ईंट निर्माण में प्रयुक्त किये गये दबाव पर निर्भर करता है। उष्ण अवस्था में ईंटों की दबाव-शक्ति अधिकांश अवस्थाओं में आवश्यक दबाव शक्ति से बहुत अधिक होती है। परन्तु किसी भी अवस्था में यह १८०० पाँड प्रति वर्ग इंच से कम नहीं होनी चाहिए।

चूँकि दुगुंल ईंटें उच्च तापक्रम पर प्रयुक्त की जाती हैं, अतः उष्ण अवस्था में दबाव शक्ति की अपेक्षा प्रसंग के उच्च तापक्रम पर दबावशक्ति अधिक महत्वपूर्ण है। बौदिन (Bodin) ने दिखाया था कि कुछ अग्नि-मिट्टी और बौक्साइट से बनी ईंटों की

दबाव शक्ति १०००' सें० पर अधिकतम होती है। उसके आगे तापक्रम बढ़ने पर यह धीध्रता से घटने लगती है। दबाव की उपस्थिति में अग्नि-ईंटों की विकृति का कारण किसी सीमा तक यह बताया जाता है कि मिश्रण में द्रावको की थोड़ी मात्रा दबाव की उपस्थिति में अगलनशील सूक्ष्म कणों से रासायनिक क्रिया करती है, जो साधारण दबाव की अवस्थाओं में बहुत धीरे-धीरे होती है। द्रावको की उपस्थिति के अतिरिक्त और भी कई कारणों से ईंट कमजोर हो जाती है। वाट ने सुझाव रखा कि १२००' सें० के लगभग अग्नि-ईंटों की विकृति सिलीमेनाइट के शीघ्र केल्लासीकरण के कारण होती है। दबाव की उपस्थिति में केल्लासीकरण की गति अत्यधिक शीघ्र होने से ईंट विकृत हो जाती है। अग्नि-ईंटों को २५ पाउंड प्रति वर्ग इंच दबाव पर १३५०' सें० तक गरम करने से उनमें कोई विचारणीय विकृति नहीं होनी चाहिए। इसी दबाव पर सिलीका ईंटों को १५८०' सें० का तापक्रम सहना चाहिए।

**चटक कर टूटना**—आकस्मिक तापक्रम-परिवर्तन से जब ईंट चटकती है, तो प्रायः देखा जाता है, कि दरारें छोटी-छोटी न होकर एक रेखा के रूप में ईंट के अन्तर तक चली जाती हैं। अतः ईंट टुकड़ों में टूट जाती है। उसे अप्रेजोमें स्पॉलिंग (Spalling) कहते हैं। यह दोष ईंट की रचना पर निर्भर करता है। अधिक ठोस ईंट की अपेक्षा कम ठोस ईंट कम टूटेगी। इस क्षेत्र में इसी कारण अग्नि-मिट्टी ईंटें सिलीका ईंटों की अपेक्षा श्रेष्ठ, समझी जाती हैं। इसकी परीक्षा करने के लिए पहले से तौली हुई ईंट को १३५०' सें० तक गरम करके १५ मिनट तक उस पर ठण्डी हवा बहाते हैं। इस प्रकार १० वार परीक्षण के पश्चात् ईंट को पुनः तोला जाता है। अच्छी दुर्गल ईंट में इस परीक्षण के कारण टुकड़े टूट जाने से भार में १२ प्रतिशत से अधिक हानि नहीं होनी चाहिए। इन अवस्थाओं में गैंगनीगिया ईंटें पूर्णतया नष्ट हो जाती हैं।

**सैगर**—सैगर विभिन्न आकार और आकृति के अग्निमिट्टी के बक्स होने हैं जिनमें रखकर वस्तुएँ पकायी जाती हैं। जिससे वस्तुएँ लौ के सीधे सम्पर्क में न आये और भट्टों-नामों से सुरक्षित रहे। ये गोलाकार या चौकोर होते हैं।

मृद्-वस्तु निर्माण में प्रयोग होनेवाली दुर्गल वस्तुओं में सबसे महत्वपूर्ण सैगर ही हैं। ये प्रायः अग्नि-मिट्टियों और छर्री के मिश्रण से बनाये जाते हैं। छर्री का कार्य संरक्षक बनाना होता है। बननेवाली वस्तु की मजबूती तथा मिट्टी के लचीलेपन का ध्यान रखते हुए छर्री का अनुपात यथासम्भव अधिक रखना चाहिए। छर्री में सैगर

में रन्ध्रना आती है, जिसमें भंगर में आकस्मिक तापक्रम परिवर्तनों को सहन करने की क्षमता आ जाती है और आकृति न कम होता है। जिस पदार्थ में छरीं बनायी जाती है, उसे अच्छी तरह पका लेना चाहिए, जिससे मिट्टी में मिलाकर इससे बनी दुर्गल वस्तुओं को पकाने पर छरीं में आकृति न हो।

संगर निर्माण हेतु छरीं मिट्टी का मिश्रण बनाने के लिए, लचीली और अल्प लचीली या रेतीली दो प्रकार की मिट्टियों का प्रयोग करना लाभदायक होता है। दोनों प्रकार की मिट्टियाँ किस अनुपात में डाली जायँ, यह सर्व्व परीक्षण से निश्चय किया जाता है। संगर में साधारणतः छरीं ५०-६० प्रतिशत होती है। संगर निर्माण प्रारम्भ करने के लिए निम्नलिखित अवयव-अनुपात में मिश्रण बनाना लाभदायक होगा—

लचीली मिट्टी	३० भाग
अल्पलचीली या रेतीली मिट्टी	१७ "
मोटी छरीं	२० "
मध्यम छरीं	३३ "
योग	<u>१००</u>

चीनी और पोरसिलेन तश्तरी या दूसरी चपटी वस्तुओं को रखने के लिए छोटे संगर बनाने में महीन छरीं प्रयोग की जाती है।

सर्व्वप्रथम शुष्क अवस्था में ही छरीं और मिट्टी को तहे एक दूसरे के ऊपर फैला दी जाती हैं। उसके बाद ऊपर से पानी छिड़कते हुए उन्हें पानी के साथ मिलाया जाता है। पानी फुहार के रूप में छोड़ा जाता है और मिट्टी, छरीं, पानी को एक यन्त्र द्वारा मिलाया जाता है। मिला हुआ पिण्ड एक दो बार पगयन्त्र में भेजकर काफी गूँधा और दबाया जाता है। यह गूँधा हुआ पिण्ड तब ढेर बनाकर ठण्डे स्थान में रखा रहने दिया जाता है और कुछ दिनों या कुछ सप्ताह तक यहाँ उस पर अम्लक्रिया होने दी जाती है।

संगर निम्नलिखित विधियों में से किसी एक के द्वारा बनाये जाते हैं।

हाथ से बनाना—इस विधि में महीन छरीं छिड़की हुई मैज पर हाथ से पिण्ड को पीटकर पटिया बना ली जाती है। बाद में इस पटिया को लकड़ी के ढाँचे के चारों ओर लपेटकर संगर की दीवारें बना ली जाती हैं। मिश्रण-पिण्ड इतना कटा हो, कि यह लकड़ी के ह्यूयों से पीटने पर चादर के रूप में फैल जाय, परन्तु ह्यूयों पिण्ड में धँसने न पाये। इसके बाद संगर की तली के लिए पटिया बनायी जाती है और उसे

उचित आकार में काट लेते हैं। इसके बाद ढाँचे समेत सैगर की दीवारें तलीवाली पटिया पर खड़ी की जाती हैं। दीवारों की पटियाओं के जोड़ सावधानीपूर्वक एक लकड़ी के चाकू द्वारा दबाकर मिला दिये जाते हैं। तली और दीवार की पटियाएँ भी जोड़ दी जाती हैं। अब ढाँचा उठा लिया जाता है और सैगर के अन्दर की ओर भी उसी प्रकार जोड़ आदि ठीक कर दिये जाते हैं। इंग्लैण्ड में प्रायः सैगर की तली बनानेवाले मिश्रण-पिण्ड में दीवार बनानेवाले मिश्रण-पिण्ड की अपेक्षा छर्छी अधिक अनुपात में रहती है। एक कारीगर इस विधि से ४० से ५० सैगर तक प्रति दिन बना सकता है।

यन्त्र दबाव-विधि—इस विधि से किसी भी आवृत्ति और आकार के सैगर बनाये जा सकते हैं। पानी का यथासम्भव कम प्रयोग करते हुए मिश्रण-पिण्ड ठीक बनाया जाय जिससे दवाने से ठीक सैगर बन सकें। लचीले मिश्रण-पिण्ड की अपेक्षा अल्प लचीले मिश्रणपिण्ड से अच्छा परिणाम निकलता है। इस विधि में सबसे बड़ा दोष यही है कि सैगर की दीवारों की अपेक्षा उसकी तली पर अधिक दबाव पड़ता है, जिसके कारण सैगर में असमान मजबूती आ जाती है और दीवार जल्दी टूट जाती है। इस कठिनाई को दूर करने के लिए केवल वे सैगर ही इस विधि से बनाये जाते हैं, जिनकी ऊँचाई चार इंच से अधिक न हो। अधिक ऊँचे सैगर इस विधि से बनाने पर तीन-चार बार के प्रयोग के पश्चात् दीवारों पर चटक जाने हैं। विद्युत्-चालित यन्त्रों से एक मनुष्य ३०० से ४०० तक तीन इंच ऊँचे सैगर प्रति दिन बना सकता है।

जाली विधि—जाली यन्त्र से केवल गोलाकार सैगर ही बनाये जा सकते हैं। इसके लिए मिश्रण-पिण्ड इतना मुलायम होना चाहिए कि प्रोफाइल आसानी से कार्य कर सके। इस विधि में प्रयुक्त होनेवाले साँचे प्रायः दो भागों में बनाये जाते हैं। सैगर की दीवारें बनाने के लिए साँचे का भाग एक से दो इंच तक मोटा चक्र होता है। चक्र की मोटाई सैगर के आकार पर निर्भर करती है। सैगर की तली ऊपर की ओर कुछ उठी हुई होती है जिससे तली के निचले भाग में मेहराब जैसी बन जाय। इससे तली में मजबूती आ जाती है। जाली से सैगर बनाने की क्रिया साधारण मृत्पात्र बनाने की क्रिया-जैसी ही है। परन्तु प्रत्येक बार प्रयोग से पूर्व साँचे में महीन मिट्टी-चूर्ण छिड़क दिया जाता है, जिससे साँचे से सैगर सरलतापूर्वक निकल आये। साँचे में छिड़कने के लिए यह मिट्टी-चूर्ण प्रायः दबाव विभाग की सफाई से प्राप्त धूल होती है। सैगर बनाने के लिए प्रोफाइल लकड़ी के लगभग एक इंच मोटे टुकड़े में लगी रहती है, जिससे प्रयोग के समय वह मजबूती से रुकी रहे और कार्य कर सके।

ढलाई विधि—काच-घर के माण्ड जैसे सँगर कभी-कभी प्लास्टर के साचे द्वारा ढलाई-विधि से बनाये जाते हैं। इस कार्य के लिए ढलाई घोला बनाने में क्षारों का प्रयोग करके छर्गी को अधिक अनपात में डाला जा सकता है। अतः इस प्रकार सँगर की दुर्गलता भी बढ़ायी जा सकती है। परन्तु इस विधि में व्यय अधिक पड़ता है। इसमें यह विधि कम प्रचलित है।

सँगर लकड़ी के ताखों पर सुखाये जाते हैं। गीले सँगर एक दम सीधे लकड़ी के ताखों पर नहीं रखे जाते, बरन् प्लास्टर या लोहे की पट्टियाँ पर रखे जाते हैं। यूरोप में, जहाँ पर दो प्रकोष्ठवाली भट्टियाँ प्रयुक्त की जाती हैं, ये सुखानेवाले ताख प्रायः दूसरे प्रकोष्ठ के चारों ओर बनाये जाते हैं। नलों-द्वारा भट्टियों का व्यर्थ ताप इन ताखों में बहाया जाता है। इंग्लैंड में एक प्रकोष्ठवाली भट्टियाँ प्रयोग करने के कारण सँगर सुखाने के लिए अलग में कमरे बनाये जाते हैं, जिन्हें वाष्पित के फालतू ताप से गरम किया जाता है। सँगर बहुत शीघ्रता से नहीं सुखाने चाहिए, अन्यथा सुखाने समय सूक्ष्म दरारे पड़ जाती हैं, जो आगे प्रयोग करने के समय बड़ जाती हैं।

सँगर उमी भट्टी में पकाये जाते हैं, जिसमें साधारण पान पकाये जाते हैं, परन्तु कच्चे सँगरों को खाली ही पकाना चाहिए। एक प्रकोष्ठवाली साधारण भट्टी में सबसे ऊपर का भाग कच्चे सँगर पकाने के लिए प्रयुक्त किया जाता है। परन्तु यूरोपीय देशों की दो प्रकोष्ठवाली भट्टियों में ऊपरी प्रकोष्ठ प्रायः कच्चे सँगरों को पकाने के लिए रखा जाता है। ऊपर के प्रकोष्ठ में सँगर या तो खाली रखे रहते हैं या उनमें हल्के पान रख दिये जाते हैं। इस प्रकार की पकावधि सस्ती होने हुए भी सन्तोषजनक नहीं है, कारण सँगर पूरी तरह पक नहीं पाते और यदि उन्हें भट्टी में रखते या भट्टी में निकालने समय मावधानी न बरनी गयी तो ऐंठ सकते हैं और टूट सकते हैं।

प्रलेपित मृत्पात्रों, विशेषकर भीमा-प्रलेप में प्रलेपित मृत्पात्रों को रखने के लिए प्रयुक्त किये जानेवाले सँगर प्रायः अन्दर की ओर प्रलेप धोले से पोत दिये जाते हैं, जिससे सँगर प्रलेप वाष्पों को न अवशोषित कर सके। इस कार्य के लिए प्रलेप प्रायः प्रलेप रखनेवाले कुण्डों या नादों को धोने से प्राप्त किया जाता है। यदि बार-बार गरम व ठण्डा करने के कारण सँगर की तली से छोटे-छोटे टुकड़े टूटकर गिरने प्रारम्भ हो जायें, तो इस सँगर तली का बाहरी भाग भी प्रलेप-धोले से पोत दिया जाता है। इस प्रकार पोतने से सँगर का कार्यकाल भी बढ़ जाता है। सँगरों को नम स्थानों में

रखने या किसी प्रकार उनकी नमी अवशोषित कर लेने से भी सैंगरों का जीवन कम हो जाता है।

सैंगरो को कई धार प्रयोग करने के पश्चात् उनकी दीवारों में दरारें पड जाती हैं, या किनारे टूटकर गिरने लगते हैं। पता लगने पर इन स्थानों की मरम्मत कर देनी चाहिए। इन दरारों की मरम्मत करने के लिए उपयोगी सीमेण्ट उचित अनुपात में छर्ची, व्यर्थ प्रलेप या सोडा सिलीकेट मिलाकर बनाया जा सकता है। थोड़ा लुचीलापन खाने के लिए इसमें थोड़ी चीनी मिट्टी मिलायी जा सकती है। परन्तु अधिक चीनी मिट्टी डालने से सीमेण्ट में आकुंचन होगा और जोड टूटकर गिर जायेंगे। जब सोडा सिलीकेट डालकर सीमेण्ट बनाया गया हो तो सैंगर को पुनः प्रयोग करने से पूर्व दुबारा काफी उच्च तापक्रम पर गरम कर लें, कारण सोडा सिलीकेट की उपस्थिति में यह सीमेण्ट काफी उच्च तापक्रम पर बडा होता है।

सैंगर के जीवनकाल अर्थात् कार्यकाल के विषय में निश्चित रूप से कुछ बहना कठिन है। प्रयोग के समय की अवस्थाओं के अनुसार वे ३ से २५ पकाव तक चल सकते हैं। जो सैंगर साधारण अवस्थाओं में १५ पकाव तक चलता है उत्पादन शीघ्र कर देने से वह ८ या ९ पकाव ही चलेगा। टाली कारखानों में सैंगर २५ पकाव तक चल जाते हैं, कारण साधारण मृत्पात्रों की अपेक्षा टालियाँ धीरे-धीरे पकायी थ ठण्डी की जाती हैं। यूरोपीय देशों के कुछ शोरसिलेन कारखानों में जहाँ बहुत ही उच्च तापक्रम पर तथा शीघ्र गति से पात्र पकाये जाते हैं, सैंगर केवल ३ पकाव तक ही कार्य करता है। श्वेत मृत्पात्रों को पकाने में सैंगर का औसत काल ६ पकाव तक है।

सैंगर बनाने के लिए विभिन्न पदार्थ—कुछ लेखकों ने सैंगर निर्माण में कार्बोरण्डम की एक सन्तोषजनक पदार्थ बताया है। परन्तु दूसरे लेखकों का नहना है, कि गलित स्फटिक चूर्ण का प्रयोग करके कम मूल्य में ही कार्बोरण्डम से अच्छे या कम-से-कम वैसे ही सैंगर बनाये जा सकते हैं। इनमें कार्बोरण्डम—जैसा अवकारक प्रभाव का भय भी नहीं रहता। गलित स्फटिक चूर्ण को किसी भी दुर्गल मिट्टी के साथ छर्ची के स्थान पर भी प्रयुक्त किया जा सकता है। भाल और अग्नि-मिट्टियों के स्थान पर बॉल मिट्टी और चीनी मिट्टी का मिश्रण डालने से सैंगर का कार्य काल बढ जाता है। सैंगर जितने ही उच्च तापक्रम पर प्रयोग किया जाय, बॉल-मिट्टी की मात्रा उतनी कम प्रयोग करनी चाहिए। उचित मिट्टी-मिश्रण के साथ ५०-६० प्रतिशत गलित स्फटिक चूर्ण

का प्रयोग करने से जल्दी-जल्दी गरम बठडा करने में मँगर जल्दी नहीं टूटता। गलिन स्क्रटिक बूणवाले सँगर को बजागे पर बडा धोमा शब्द निकलना चाहिए। जो सँगर अच्छा शब्द उत्पन्न करने है, वे अपधाकृत क्षीप्र ही चटक जाते हैं। मँके (H Thic Machc) ने सन् १९३४ ई० में पता लगाया कि सँगर के साधारण मिश्रणविण्ड में लगभग १५ प्रतिशत टालक प्रयोग करने से सूखी तथा पकी हुई दोनों अवस्थाओं में मँगर में अधिक मजबूती आ जाती है और सन्पूर्ण आकुचन तथा प्रसार-गुणक कम हो जाता है। टालक को इस माना से मँगर का तल चिकना होता है, और ताप-परिवर्तन अधिक सह सनना है।

**मफल (Muffle)**—मफल, दुर्गल वक्न या प्रकोष्ठ होते हैं, जिनमें रखकर पानी को लो या ईंधन-गँसों के मीधे सम्पर्क से बचाकर गरम किया जा सकता है। मफल और मँगर के काय समान ही हैं। अतः केवल इतना है कि मफल भट्ठी के अन्दर स्वामी रूप से बन होते हैं, उन्हें सँगरों की भाँति जामानी से हटाया नहीं जा सकता। मफल विभिन्न आकारों के बनाये जाते हैं। छोटे मफल अलग-अलग भागों में नहीं बनाये जाते, वरन् पूरा मफल एक साथ ही बनाया जाता है। इसकी तली चपटी और छन गोलाई लिये रहती है। बड़े मफल प्रायः कई भागों में दुर्गल ईंटों या दुर्गल टालियों से बनाये जाते हैं। जोड़ पर विशेष प्रकार की टालियाँ या ईंटे प्रयुक्त की जाती हैं, जिनमें किनारे व नालियाँ रहती हैं। एक टाली की नाली में दूसरी टाली का किनारा रहता है। इस प्रकार भट्ठी-गँसे मफल में अन्दर नहीं जा पाती।

चूँकि मफल या प्रकोष्ठ में ताप उसकी दीवारों से होकर घुसता है, अतः मफल या प्रकोष्ठ दीवारों का कार्योपयोगी मजबूती का ध्यान रखते हुए दयासम्भव पतली हो और दीवारों की ताप-चालकता अधिक हो। ईंटों से बनी बड़ी मफल की दीवारों ४ $\frac{1}{2}$  इंच मोटी तथा छोटी मफल की दीवारों २ से ३ इंच तक मोटी होती हैं।

एक अच्छी मफल में निम्नलिखित गुण आवश्यक होने हैं—(१) आक्स्मिक तापक्रम परिवर्तनों की सहनक्षमता। (२) दीवारों की उच्च ताप-चालकता। (३) उच्च तापक्रम पर तली का मजबूत रहना। तापक्रम-परिवर्तन-रोधकता, अग्नि-मिट्टी और छरी का उचित अनुपात से बना मिश्रण-विण्ड प्रयोग करने से लायी जा सकती है। आक्स्मिक तापक्रम-परिवर्तनों को कम सरुद्ध पदार्थों की द्रोक्षा अधिक सरुद्ध पदार्थ अधिक सह सकता है। अग्नि-मिट्टी की ताप-चालकता उसमें ग्रेफाइट

कार्बोरण्डम या कार्बन मिलाकर काफी बढ़ायी जा सकती है। इन कार्बनिक पदार्थों को मिलाकर बनायी गयी मफल दीवारों को बाहर की ओर अग्निमिट्टी के घोल से पोत देना चाहिए, अन्यथा ये कार्बनिक पदार्थ जलकर निकल जायेंगे और मफल की दीवार कमजोर हो जायगी। प्रयोगशालाओं के लिए छोटी मफल बनाने के लिए गलित स्फटिक काफी लाभदायक होता है, कारण इस मफल को भी बिना चटकने के भय के शीघ्रता से गरम व ठण्डा किया जा सकता है। गलित स्फटिक से बनी मफल, भट्ठी-गैसों के लिए अपारगम्य होती है, जब कि अग्नि-मिट्टी और छर्ची से बनी मफल में यह गुण नहीं होता। एक साथ पूरी बनायी जानेवाली छोटी मफल की तली बनाने में विशेष सावधानी रखनी चाहिए। तली ऐसी हो कि उच्च तापक्रम पर वस्तुओं के भार से यह टूट न जाय। तली बनाने में मोटी और महीन छर्चियों को उचित अनुपात में प्रयुक्त करने से तली में भार सहने की क्षमता बढ़ जाती है। कार्बोरण्डम की थोड़ी मात्रा से तली की मजबूती काफी बढ़ जाती है। छर्ची को अग्नि-मिट्टी के साथ मिलाने से पूर्व उसे पानी में डाल रखना चाहिए जिससे मफल अधिक सरल रहे। मफल का सरल रहना परमावश्यक है।

**मफल निर्माण**—छोटी मफल लकड़ी के ढाँचे की सहायता से हाथ से अच्छी बनती है। अल्प लचीला तथा कड़ा मिथुन-पिण्ड भीगे हुए पटसन के कपड़े पर पीटकर उभिन मोटाई में फैला दिया जाता है। इस कपड़े पिण्ड को एक लकड़ी के ढाँचे के चारों ओर लपेट देते हैं। बाद में यह पटसन का कपड़ा छुड़ा लिया जाता है और कपड़े पिण्ड के दो सिरों को जोड़कर लकड़ी के करण (Tool) से चिकना करके ठीक कर दिया जाता है। इसी प्रकार मफल का पिछला भाग बनाकर जोड़ दिया जाता है। जोड़ते समय अधिक पानी का प्रयोग न करे, अन्यथा सुखाने समय जोड़ चटक जायगा। जब मिट्टी कुछ सूख जाय तो लकड़ी का ढाँचा निकाल लिया जाता है और मफल छिद्रमय लकड़ी के तालों पर धीरे-धीरे सुखायी जाती है। सुखाने समय मफल का पीछे का भाग नीचे रहना चाहिए। छोटी मफल सैगरो को भाँति डालकर भी बनायी जा सकती है। कभी-कभी मफल का खोलका भाग यन्त्रों की सहायता से बनाकर उसमें तली हाथ से जोड़ दी जाती है।

छोटी मफलों को सुखाने में बड़ी सावधानी की आवश्यकता है, कारण इनके शीघ्र या असमान सुखाने से इनके चटक जाने या ऐठ जाने की सम्भावना होती है। सुखाने समय पड़ी छोटी सैगरो का पकाने से पूर्व पता नहीं चल पाता और पकाने के बाद उन्हें

किमी प्रकार सुधारा नहीं जा सकता। भारतवर्ष-जैसे गरम देशों में प्रथम स्तर में उन्हें ठण्डे स्थान में सुखाना चाहिए। जहाँ तक सम्भव हो इस काल के सुखाव के लिए कमरा धरानल के नीचे बनाया जाय तो अच्छा। बाद में गरम तापों में या सुखी धूप में रखकर सुखाया जा सकता है।

अधोगति भट्टियों में पकाने के लिए फफलो को भी गैंगरो की भाँति एक दूमरे के ऊपर रखकर उच्च तापक्रम पर पकाया जाता है। कच्चे गैंगरो के पकाने की भाँति इन्हे साधारण मृत्तान भट्टी के ऊपरी भाग में रखकर भी पकाया जा सकता है।

**घरियाएँ**—घरियाएँ दुर्गल पदार्थों से बनायी जाती हैं। घरियाओं की आकृति प्रायः साधारण गिलास-जैसी होती है, जिसका ऊपरी भाग खुला रहता है। ये विशेष प्रकार के दुर्गल पदार्थों से बनायी जाती हैं। इनका प्रयोग प्रलेप तथा एनामेल निर्माण में काँचितों के प्रद्रावण तथा धातु और मिश्रधातुओं के गलाने में होता है। घरियाएँ सभी आकार की होती हैं। सबसे छोटी घरिया प्रयोगशाला के प्रयोग के लिए होती है और सबसे बड़ी घरियाओं में लोहा, तांबा आदि गलाये जाते हैं। प्रयोगशाला में रासायनिक विश्लेषण के लिए घरिया अधिक दुर्गल रासायनिक पौरसिलेन से बनायी जाती है। जब कि सोने तथा चाँदी के शोधन के लिए क्यूपोला नामक छोटी-छोटी घरियाएँ अस्थिराख से बनायी जाती हैं, कारण अस्थिराख में ताँबे, सीसे आदि के आक्साइडों को अवशोषित करने का गुण है। यह आक्साइड सोने तथा चाँदी में प्रायः अपद्रव्य के रूप में रहते हैं। गलित सोने और चाँदी को अस्थिराख अवशोषित नहीं कर पाती।

घरियाओं में उत्तम दुर्गलता के ताप-माप आकस्मिक तापक्रम परिवर्तनों को सहन करने की क्षमता भी होनी चाहिए, कारण गलित पदार्थ को गिराने के लिए उच्च तापक्रम पर ही घरियाओं को भट्टी से बहुत शीघ्रता से निकाला जाता है। जिस पदार्थ से घरिया बनी है, उस पदार्थ पर घरिया में गलाये गये गलित पदार्थ की रासायनिक क्रिया नहीं होनी चाहिए। अतः विशेष कार्यों के लिए उपयोगी घरिया बनाने में दुर्गल पदार्थों का चुनाव बड़ी सावधानी से करना चाहिए।

घरिया बनाने में प्रयुक्त किये गये कच्चे मालों के आधार पर घरियाओं को मोटे रूप से निम्नलिखित भागों में बाँटा जा सकता है। (क) अग्नि-मिट्टी की घरियाएँ। (ख) प्लम्बेरो तथा ग्रेफाइट की घरियाएँ। (ग) विशेष घरियाएँ।

**अग्नि-मिट्टी की घरियाएँ**—साधारण कार्यों और विशेषकर चिक्कन-प्रलेप तथा काँच

कलडियोंको काँचिन बनाने के लिए अग्नि-मिट्टी की घरियाएँ प्रयोग की जाती हैं। ये घरियाएँ अधिक दुर्गल होती हैं और अधिकांश गलित पदार्थों का संक्षारक प्रभाव सहन कर सकती हैं। परन्तु इनमें आक्सीक तापक्रम-परिवर्तनों को सहन करने की क्षमता कम होती है। अतः कुछ बार प्रयुक्त करने के पश्चात् वे चटक जाती हैं। अग्नि-मिट्टी की घरियाएँ अधिक दुर्गल अग्नि-मिट्टी तथा उष्ण अग्नि-मिट्टी से बनी २५ प्रतिशत छर्छों के मिश्रण से बनायी जाती हैं। जब अग्नि-मिट्टियों के साथ बॉल-मिट्टी भी प्रयुक्त की जाय, तो छर्छों ५० प्रतिशत तक डाली जा सकती है, जैसा कि लन्दन की घरियाओं में होता है। हैमियन (Hessian) सिलीकामय घरियाएँ बनाने के लिए अग्निमिट्टी के साथ शुद्ध बालू भी मिला दी जाती है। ये घरियाएँ सोना, चाँदी आदि बहुमूल्य धातुएँ गलाने के काम आती हैं। इन घरियाओं में प्रायः मुक्त सिलीका और मिट्टी की समान मात्राएँ रहती हैं। मजबूत घरिया बनाने के लिए मिट्टी काफी लचीली होनी चाहिए।

**प्लम्बेगो घरियाएँ**— ये घरियाएँ अधिक दुर्गल और आक्सीक तापक्रम-परिवर्तनों की ओर काफी सहनशील होती हैं। चूँकि कार्बन रासायनिक नियाओं की ओर उदासीन है, अतः लगभग सभी धातुएँ और मिश्रधातुएँ इन घरियाओं में गलायी जा सकती हैं। इन घरियाओं की ताप-चालकता भी अधिक होती है। इन घरियाओं में केवल एक दोष है। वह यह कि यदि इन घरियाओं का तल अग्नि-मिट्टी घोंले में पोंत न दिया जाय तो वे शीघ्र ही आक्सीकृत हो जाती हैं। साधारण अग्नि-मिट्टी में ५ से ८ प्रतिशत फ्रेकाइट या जैम कार्बन मिलाकर घरिया बनाने से घरिया के दुर्गल गुण सुधर जाते हैं और उनमें आक्सीक तापक्रम परिवर्तनों को सहने की क्षमता भी बढ़ जाती है। ये मिश्र घरियाएँ प्रायः शुद्ध इस्पात और पीतल जैसी मुश्किल मिश्र धातुओं को गलाने के लिए प्रयोग की जाती हैं, कारण इन्हें गलाने में अधिक कार्बन की उपस्थिति हानिकर होती है। साधारण प्लम्बेगो घरियाएँ एक भाग लचीली अग्नि-मिट्टी और दो से तीन भाग तरु फ्रेकाइट या कोक चूणों मिलाकर बनायी जाती हैं। ये घरियाएँ प्रायः दलदाँ लोहा, नरम इस्पात, कठोर इस्पात तथा ताँबा आदि के गलाने के काम आती हैं।

अग्नि-मिट्टी की घरियाओं की अपेक्षा कम गरुध्र तथा अधिक टिकाऊ होने और गलित पदार्थों को कम अवशोषित करने के कारण, फ्रेकाइट या प्लम्बेगो घरियाएँ सोना, चाँदी आदि मूल्यवान् धातुओं और मिश्र धातुओं को गलाने के काम आती हैं। इन घरियाओं का तल अधिक चिक्कना होने के कारण इनमें गलित पदार्थ गिराने में भी सरलता रहती है। गलित पदार्थ घरिया में नहीं लगा रहता।

ग्रेफाइट या प्लम्बेगो धरियाएँ बनाने के लिए ग्रेफाइट को  $८००^{\circ}$  से  $९००^{\circ}$  से० पर निस्तापित किया जाता है, जिससे वाष्पशील पदार्थ निकल जायें। उसके बाद इसे  $८०$  से  $९०$  नम्बर तक की चलनी से छाना जाता है। अग्नि-मिट्टी अलग से चूर्ण करके  $६०$  से  $८०$  नम्बर तक की चलनियों से छानी जाती है। यदि छरीं का उपयोग करना हो, जैसा कि बड़ी धरियाओ में होता है, तो छरीं को चूर्ण करके  $३०$  से  $४०$  नम्बर तक की चलनियों से छान लिया जाता है। अब इन पदार्थों को उचित अनुपात में लेकर अच्छी तरह मिला लिया जाता है। इसमें पानी मिलाकर कुछ समय तक अम्लक्रिया होने के लिए छोड़ दिया जाता है। अम्लक्रिया से मिथ्रण-पिण्ड की कार्योपयोगिता बढ़ जाती है। अम्लक्रिया होने के पश्चात् पिण्ड पगपन्न में गुंधा जाता है और अब धरियाएँ बनाने के लिए पिण्ड तैयार है।

बड़ी धरियाओ को हाथ से बनाना ठीक समझा जाता है, कारण इससे धरिया अधिक मजबूत और अच्छी बनती है। हाथ से बनाने के लिए एक धरिया के लिए पर्याप्त मिथ्रण लेकर एक तिपाई पर जोर से पटक दिया जाता है, जिससे मिथ्रण-पिण्ड ठोस रचना का हो जाय। इसके बाद इसे हाथ से लकड़ी या प्लास्टर के साँचे में धरिया की आकृति दे दी जाती है। यह धरिया बहुत धीरे-धीरे सुखायी जाती है, अन्यथा सूक्ष्म दरारें पड़ जाती हैं। छोटी धरियाओ को बनाने के लिए दबाव विधि या जॉली विधि का प्रयोग किया जाता है। जॉली विधि की अपेक्षा दबाव विधि से बनी धरियाएँ अधिक ठोस होती हैं। स्वर्णकारों के लिए सोना चाँदी गलाने के लिए प्लम्बेगो धरियाएँ हस्त-चालित दबाव यन्त्रों से बनायी जाती हैं।

बनाने से पूर्व प्लम्बेगो या ग्रेफाइट धरियाओ को धुली हुई गह्वीन जग्गि-मिट्टी और सोडा सिलीकेट के घोले से बहुत पतला पोत दिया जाता है। इस पोतने के कारण बनाने पर धरिया के ऊपर नमक प्रलेप की भाँति सोडा एल्यूमिनो सिलीकेट की पारदर्शक परत नष्ट जाती है। इस परत के कारण धरिया का ग्रेफाइट सरलता से आक्सीकृत नहीं हो पाता तथा धरिया तल भी चिकना रहता है। ग्रेफाइट धरियाएँ मफल भट्टियों में  $९००^{\circ}$  से  $९५०^{\circ}$  से० पर सर्वोत्तम पकती हैं। मफल में बानावरण अवकारक रखा जाता है। इसके लिए जब मफल  $८००^{\circ}$  से० से ऊपर उष्मा पर होती है, तो मफल में बने छिद्रों से उसमें कोयला-चूर्ण या लकड़ी के टुकड़े फेंके जाते हैं।

**विशेष धरियाएँ**—विशेष कार्यों के लिए विभिन्न प्रकार की धरियाएँ बनायी जाती

है। इनके निर्माण में कभी-कभी एलण्डम अर्थात् गलित एल्यूमिना चूर्ण, कार्बोरण्डम, क्रोमाइट तथा जिस्कोनिया आदि विशेष दुर्गल पदार्थों का प्रयोग किया जाता है।

**एलण्डम (Alundum) धरियाएं**—ये धरियाएं अत्यधिक दुर्गल तथा ताप की अच्छी चालक होती हैं। इनका मूल्य अधिक होने के कारण साधारण औद्योगिक कार्यों में इनका प्रयोग नहीं किया जाता।

**गलित सिलीका धरियाएं**—जब गलित पदार्थ भारिमक गुणोवाला न हो तो ये धरियाएं काफी लाभदायक सिद्ध होती हैं। पोरसिलेन धरियाओं की भाँति ये धरियाएँ भी चिक्नी और रन्ध्रहीन होती हैं तथा पोरसिलेन धरियाओं की अपेक्षा आकस्मिक तापनम-परिवर्तन अधिक सह सकती हैं। अतः प्रयोगशालाओं के साधारण कार्यों के लिए पोरसिलेन धरियाओं का स्थान गलित सिलीका धरियाएँ धीरे-धीरे लेती जा रही हैं। इन धरियाओं को बनाने के लिए स्फटिक को १७००° से० से ऊपर गलाकर उसे धरिया की आकृति में जमा दिया जाता है।

**धरिया-निर्माण**—दुर्गल धरियाएँ भी उन विभिन्न विधियों से बनायी जा सकती हैं, जिनसे गोल मृत्पात्र बनाये जाते हैं। ये विधियाँ हैं—(१) प्लास्टर साँचों द्वारा ढालना, (२) जॉली विधि, (३) नाक विधि, (४) यन्त्रचालित प्रेसों में दबाकर (५) हाथ से दबाकर।

जब मिट्टी या मिश्रण-पिण्ड अधिक लचीला न हो, तो धरिया निर्माण के लिए ढलाई विधि अधिक उपयुगी होती है। अधिक लचीले मिश्रण-पिण्ड से ढलाई विधि द्वारा सन्तोपजनक धरियाएँ नहीं बन सकती। ढलाई-घोला, साधारण रूप से तोडा सिलीकेट या सोडा कार्बोनेट की थोड़ी मात्रा डालकर बनाया जाता है। ढलाई-घोले का घनत्व ३६ औंस प्रति पाइण्ड होना चाहिए। यदि मिट्टी में धुलनशील सल्फेट हो तो विद्युद्विश्लेष्यो को डालने से पूर्व बेरियम कार्बोनेट की थोड़ी मात्रा डालकर उन्हें अवक्षेपित कराकर दूर कर देना चाहिए, कारण धुलनशील सल्फेट विद्युद्विश्लेष्यो के रूप में प्रयुक्त धारों की क्रिया में बाधा डालने हैं। अधिक उत्पादन के लिए जॉली विधि अच्छी रहती है। परन्तु इस विधि से केवल मध्यम आकार की धरियाएँ ही बनानी चाहिए। बनी धरियाओं के लिए जॉली विधि का प्रयोग कभी न करें। जॉली विधि के लिए मिश्रण-पिण्ड काफी नरम होना है। अतः धरिया की दीवारों कम ठोस रह जाती हैं, जो नहीं होना चाहिए।

किमी विशेष भाकृति की बड़ी घरिया बनाने के लिए चाक-विधि का प्रयोग अच्छा होता है। चूंकि चाक से केवल बहुत ही योग्य और उत्तरदायी व्यक्ति ही अच्छी घरिया बना सकता है तथा निर्माण गति भी धीमी होती है, अतः इस विधि से बनी घरियाओं का मूल्य अधिक पड़ता है।

छोटे और मध्यम आकार की घरियाएँ बनाने के लिए प्रायः हस्तचालित या यन्त्रचालित दबाव यन्त्रों का प्रयोग किया जाता है। दबाव विधि से बनी बड़ी घरियाओं में बड़ी दोष जा जाते हैं, जो इस विधि से बने बड़े मंगरो में जा जाते हैं। बाजार में घरियाएँ बनाने के लिए विभिन्न प्रकार के दबाव यन्त्र मिलते हैं, जिनमें से प्रत्येक में कोई न कोई कमी होती है। एक आधुनिक यन्त्रचालित दबाव यन्त्र से दो मनुष्य ६ इंच व्यासवाली ७५० घरियाएँ प्रतिघण्टा बना सकते हैं।

अन्वधिक बड़ी घरियाएँ बनाने के लिए हाथ से दबाकर बनाना सर्वोत्तम विधि है। इस विधि में छोटी मफल निर्माण की भाँति वे उलटकर रबे हुए लकड़ी के ढाँचों पर बनायी जाती हैं या इस्पात के साँचों में इस्पात परण (Tool) की सहायता से बनायी जाती हैं। घरिया की तली दीवारों से मोटी होती है। अतः आवश्यक मोटाई की तली ढाँचे पर पहले बना ली जाती है। उसके बाद हाथ से धीरे-धीरे आवश्यक मोटाई की दीवारें बना दी जाती हैं। कभी-कभी लकड़ी का ढाँचा धूमती हुई ऊर्ध्वधर घुरी पर रखा जाता है और एक लकड़ी के करण द्वारा उसके चारों ओर घरिया बना दी जाती है। इस्पात के साँचों की सहायता में घरिया बनाने के लिए निश्चल-पिण्ड साँचे में रखा जाता है और इस्पात के करण को हाथ में धुमाते हुए साँचे में पिण्ड दबाया जाता है।

घरियाओं को पकाने और सुखाने में वही सावधानियाँ रखी जाती हैं, जो छोटी मफलों को सुखाने व पकाने में रखी जाती हैं।

## एकादश अध्याय

### ईंधन, भट्ठियाँ तथा चूल्हे

ईंधन—जो पदार्थ ताप उत्पन्न करने के लिए प्रयुक्त किये जाते हैं, ईंधन कहलाते हैं। इन पदार्थों को सरलतापूर्वक जलकर यथासम्भव अधिकतम ताप उत्पन्न करना चाहिए। औद्योगिक कार्यों में अधिकतर प्रयोग होनेवाले सब ईंधनों को सेल्यूलोज (Cellulose) से निकला हुआ समझा जाता है और उन्हें निम्नलिखित वर्गों में बाँटा जा सकता है—

अवस्था	प्राकृतिक ईंधन	कृत्रिम ईंधन
ठोस ईंधन	लकड़ी, पीट (Peat), लिग्नाइट या वाटरमी कोयला, विट्गिनी कोयला तथा ऐन्थ्रासाइट कोयला।	काठकोयला, कोक, कोयला ईंटें।
द्रव ईंधन	पेट्रोलियम तेल।	शेल तथा अलकतरा से प्राप्त आसुत तेल, स्प्रिट।
गैस ईंधन	प्राकृतिक पेट्रोलियम गैस।	कोयला गैस, कोक भट्ठी गैस, उत्पादक गैस तथा तेल गैस।

### ठोस ईंधन

लकड़ी—जब से मनुष्य ने अग्नि का उपयोग सीखा, उसी समय से लकड़ी विश्व-प्रचलित ईंधन रही है। हवा में सुलाने पर भी लकड़ी में नमी, लगभग २० प्रतिशत रहती है। अतः इसका ऊष्मीय मान (Calorific-value) बहुत कम है। इस कारण, यह अत्यधिक उच्च तापक्रम उत्पन्न करने के लिए प्रयुक्त नहीं की जा सकती। परन्तु यह शीघ्र ज्वलनशील है, काफी लम्बी लौ के साथ जलती

है तथा जलने पर कालिख तथा राख कम उत्पन्न करती है। हवा की अनुपस्थिति में १६०° सें० या अधिक तापक्रम पर गरम करने से लकड़ी काठ-कोयला में परिवर्तित हो जाती है। ईंधन के रूप में काठ-कोयला का ऊष्मीयमान अधिक है। सस्ती मिलने तथा कृत्रिम साधनों से अधिक मुखा लेने पर लकड़ी अच्छा ईंधन है।

**पीट कोयले (Peat coals)**—पीट आशिक रूप से विच्छेदित निम्नस्तर के वनस्पति पदार्थ, यथा मीस (Moss) आदि है। ये पदार्थ अपने वनस्पति गुण खोकर आशिक रूप से कोयला बन गये हैं जिनका रंग बादामी से काले तक होता है। ताजे खोदे गये पीट में कभी-कभी ९० प्रतिशत तक पानी रहता है और हवा में सुखाने पर इसमें लगभग २० प्रतिशत पानी रह जाता है। पीट का मगठन बदलता रहता है, परन्तु इसमें लकड़ी की अपेक्षा राख अधिक और ऊष्मीय मान कम होता है।

**लिग्नाइट कोयले (Lignite coals)**—लिग्नाइट, कोयले का वह रूप है, जो पीट और कोयले के बीच की अवस्था में होता है। लिग्नाइटों के भौतिक गुण और रासायनिक संगठन काफी भिन्न होते हैं। श्रेष्ठ प्रकार का कोयला बादामी कोयला कहलाता है और यह यूरोप के देशों में तथा भारत में आसाम एवं दक्षिणी भारत के साउथ आर्कटिक जिले में पाया जाता है। इसमें पानी की मात्रा ४० से ६० प्रतिशत तक रहती है। सूखा लिग्नाइट आर्द्रताग्राही है। यूरोपीय देशों में लिग्नाइट को चूर्ण करके उसमें अलकतरा, डामर या पिच (Pitch) मिलाकर छोटी-छोटी ईंटें बनायी जाती हैं। ये ईंटें कारखानों तथा घरेलू उपयोग में ईंधन की भाँति प्रयोग होती हैं। अलकतरा डामर ईंट को जोड़कर रखने का कार्य करता है तथा जिस लिग्नाइट से ईंट बनी है, उसकी अपेक्षा ईंट की आर्द्रताग्राहता कम और ऊष्मीयमान अधिक कर देता है।

**विटूमिनी कोयले**—इनमें वाष्पशील हाइड्रो कार्बनों की मात्रा सर्वाधिक होती है और लम्बी पीली ली सहित जलते हैं। यह निश्चित किया जा चुका है कि जिन विटूमिनी कोयलों में वाष्पशील पदार्थों की मात्रा मध्यम अर्थात् १६ से २० प्रतिशत के बीच रहती है, वही प्रयोग में सबसे सस्ते पड़ते हैं। वाष्पशील अवयव अधिक होने पर गैसों बिना जले ही निकल जाती हैं और कम रहने पर ईंधन के लिए चूल्हे में होकर हवा की अधिक मात्रा भेजनी पड़ती है। विटूमिनी कोयले लम्बी ली के साथ जलकर अधिक ताप उत्पन्न करते हैं। अतः ये कोयले मृत्पात्र तथा काँच भट्टियों के लिए अधिक

उपयोगी ईंधन है। कोयला चुनने समय उसमें राख की मात्रा तथा राख की गलनशीलता पर ध्यान देना काफी महत्त्वपूर्ण है।

एन्थ्रासाइट कोयले (Anthracite-coals)—इस प्रकार के कोयले में वाष्पशील पदार्थों की मात्रा सबसे कम होती है तथा स्थिर कार्बन अधिक होता है। ये कोयले छोटी लौ के साथ जलने के कारण स्वर्णमय उच्च तापक्रम उत्पन्न करते हैं। उच्च तापक्रम पर प्रयुक्त होनेवाली भट्टियों, विशेषकर मृत्पात्र, बाँच, तथा सीमेण्ट भट्टियों के लिए ये कोयले उपयोगी नहीं हैं। इन्हें मुख्य रूप से धातु-उत्पादन भट्टियों, घरिया भट्टियों तथा जलगत उत्पादन में प्रयुक्त किया जाता है।

कोक (Coke)—हवा की अनुपस्थिति में कोयले के आसवन (Distillation) से उसके वाष्पशील भाग गैस बनकर निकल जाते हैं। जो ठोस भाग बच जाता है, उसे कोक कहते हैं। कोक में कोयले की लगभग सम्पूर्ण राख तथा स्थिर कार्बन रहता है। राख को केवल थोड़ी-सी मात्रा वाष्पशील होकर निकल जाती है। भट्टी कार्य के लिए एक अच्छे कोयले में ८५ प्रतिशत से कम कार्बन नहीं रहना चाहिए और राख की मात्रा १० प्रतिशत से अधिक नहीं होनी चाहिए। एन्थ्रासाइट की भाँति कोक भी घरियाओं आदि वस्तुओं को सीने गरम करने में प्रयुक्त किया जाता है।

### ठोस ईंधनों का औसत प्रतिशत संगठन

ईंधन	कार्बन	हाइड्रोजन	आक्सीजन		ऊष्मीय मान	राख
			और	नाइट्रोजन		
सेल्यूलोज	४४.४	६.२	४९.४		४१५०	—
शुष्क बलूत या ओक (Oak) लकड़ी	५०.१६	६.०२	४३.४		५०३५	०-३०
शुष्क पीट	५७.०	६.१	३४.९		४५००	५-१०
शुष्क लिग्नाइट	५६-८५	५-७	१०-३७		५०००-७६००	५-१०
बिटुमिनी कोयला	८२	५	१३		८५००	१०-२०
एन्थ्रासाइट	९०	३	३		८८००	९-१५
कोक	८९	०.५	२.५		७०००	१०-१४

कुछ भारतीय कोयलों का औसत संगठन

कोयले की खाने	स्फिर कार्बन	वाष्पनील अवयव	नमी	राख	विशेष विवरण
१. आसाम	४८.९९	४३.५८	३.१९	४.२४	३.१४ प्रतिशत गन्धक।
२. रानीगज (बंगाल)	५४.९५	३३.९५	२.५७	११.१०	—
३. झरिया (बिहार)	५६.८०	२८.१०	१.७०	१५.१०	राख १२-२१ प्रतिशत तक होती है।
४. डाल्टनगज (बिहार)	४२.००	३०.९०	६.६०	१९.५०	—
५. मछाप्रदेस	४५.८०	३४.५०	४.५०	१५.२०	ऊष्मीय मान ५७०० है तथा संगठन काफी बदलता रहता है।
६. उमरिया (गन्ध-भारत)	६६.७१	१९.७१	५.४६	८.१२	—
७. तालचर (उड़ीसा)	४४.११	३५.६५	११.३३	८.९१	—
८. सिन्धेरिनी (हैदराबाद)	५६.५०	२५.२५	७.६०	१०.६५	इसमें लौह पाइराइटिन अपद्रव्य काफी मात्रा में रहता है।
९. पंथाव	४०.००	३७.००	९.००	१०.००	लगभग ४ प्रतिशत गन्धक रहता है।

द्रव ईंधन

औद्योगिक भट्टियों में प्रयुक्त किये जानेवाले द्रव ईंधनों में प्राकृतिक पेट्रोलियम के भारी अंश तथा शेल और धलनतरा के आसवन से प्राप्त तेल आते हैं। इन तेलों की मुख्य विशेषताएँ निम्नलिखित होनी चाहिए—

(क) इनका ऊष्मीय मान अधिक हो। घेरमान तथा क्रोफ समीकरण द्वारा द्रव-ईंधन का सन्निकट ऊष्मीय मान निकाला जा सकता है। तापारणतया जिन तेलों का आपेक्षिक घनत्व कम होता है, उनका ऊष्मीय मान अधिक होता है।

(ख) ईंधन, तेल का दमकांक (Flash point) अधिक होना चाहिए। यदि

ईंधन तेल कम तापक्रम पर ही जलने लगता है, तो तेल में एकाएक आग लग जाने का डर है। इन तेलों का दमकाक  $60^{\circ}$  से अधिक होना चाहिए।

(ग) ये तेल न तो अधिक द्यान हो और न  $0^{\circ}$  से पर गाड़े हो जायें। ईंधन तेलों की द्यानता तापक्रम के साथ काफी घटती है। भिन्न स्थानों से प्राप्त समान घनत्ववाले एक ही तेल की द्यानताएँ भी भिन्न होती हैं। अत्यधिक द्यान तेल बिना पूर्व गरम किये ज्वालक (Burner) में सरलता से बह नहीं सकते।

(घ) इन तेलों में गन्धक एक प्रतिशत से कम, पानी दो प्रतिशत से कम तथा रेत, मिट्टी, धूल आदि ठोस नाममात्र के लिए होने चाहिए।

**पेट्रोलियम**—पेट्रोलियम ससार के विभिन्न देशों में थोड़ा-बहुत पाया जाता है। पृथ्वी से ताजा निकलने पर इसका रंग तथा इसकी तरलता काफी भिन्न होती है। रंग पीले से लगभग काले तक होता है। आपेक्षिक घनत्व  $0.73$  से  $1.06$  तक होता है। रासायनिक संगठन के विचार से यह विभिन्न हाइड्रोकार्बनों से मिलकर बना होता है। ससार में पाये जानेवाले पेट्रोलियम मुख्य दो प्रकार के होते हैं—

(अ) पैराफिन-जनक तेल, (आ) एसफाल्ट-जनक तेल। एसफाल्ट-जनक तेल गहरे रंग के तथा अधिक द्यान होते हैं। भट्टियों में जलाने के लिए अशोधित ईंधन तेल इन्हीं प्राकृतिक पेट्रोलियमों के आसवन से, उनके हलके अंश दूर करके, मिलते हैं।

प्राकृतिक पेट्रोलियम से प्राप्त हलके तेल अन्त दहन इजिनो तथा प्रकाश उत्पन्न करने के लिए प्रयुक्त किये जाते हैं। विभिन्न स्थानों से प्राप्त पेट्रोलियमों द्वारा प्राप्त होनेवाले भारी तेलों का अनुपात काफी भिन्न होता है। अमेरिका के पेट्रोलियम से लगभग २० प्रतिशत भारी तेल मिलता है, जोकि औद्योगिक भट्टियों में प्रयुक्त किया जाता है। बोर्नियो से प्राप्त पेट्रोलियम से ७५ प्रतिशत भारी ईंधन तेल निकलता है।

**शेल तेल**—स्काटलैण्ड, न्यू साउथ वेल्स तथा न्यूजीलैण्ड में मिलनेवाली शेल भट्टियों के आसवन से कुछ ईंधन तेल प्राप्त किये जाते हैं। एक टन शेल भट्टी से १८ से ४० गैलन तक अशोधित तेल प्राप्त होता है। इस अशोधित तेल से आसवन द्वारा मूल्यवान् हलके तेल, जैसे मोटर स्प्रिट, नैपथा, स्नेहक तेल (Lubricating oil) आदि, निकाल लिये जाते हैं और तब बचा हुआ तेल, ईंधन तेल के रूप में प्रयोग किया जाता है।

अलकतरा तेल (Tar oils)—अलकतरा के आसवन से मूल्यवान् हलके तेल, अन्य वाष्पशील यौगिक तथा पिच के अतिरिक्त अन्य तेल मिलते हैं जिन्हे ईंधन तेलों के रूप में प्रयोग किया जाता है।

अलकतरा के आसवन से विभिन्न तापक्रमों पर प्राप्त विभिन्न पदार्थ नीचे दिये जाने हैं—

(१) हलके तेल जो  $100^{\circ}$  से  $200^{\circ}$  तक के तापक्रम पर मिलते हैं। इन तेलों से मोटर स्प्रिट, वेन्जोल आदि प्राप्त किये जाते हैं।

(२) मध्य या कार्बोलिक तेल, जो  $100^{\circ}$  से  $230^{\circ}$  से  $250^{\circ}$  तक के तापक्रम पर मिलते हैं। इन तेलों से टार अम्ल, नैफ्थेलीन आदि प्राप्त किये जाते हैं।

(३) क्रीओजोट तेल (Creosote oils) जो  $230^{\circ}$  से  $250^{\circ}$  से  $300^{\circ}$  तक के तापक्रम पर मिलते हैं। ये तेल जीवाणुनाशक तथा काष्ठ-रक्षक की भाँति प्रयुक्त किये जाते हैं।

(४) एन्थ्रासीन (Anthracene) जो  $250^{\circ}$  से  $320^{\circ}$  से  $350^{\circ}$  तक के तापक्रम पर मिलते हैं। इनसे कृत्रिम रंग बनाये जाते हैं।

(५) पिच (Pitch)—अलकतरा से वाष्पशील द्रव पदार्थों को दूर करने पर जो काला ठोस पदार्थ बच जाता है उसे पिच कहते हैं। इस पिच पर अम्लीय या क्षारीय पदार्थों की कोई क्रिया नहीं होती तथा इसे सड़क बनाने में प्रयुक्त किया जाता है। अलकतरा के आसवन में हलके तेल तथा पिच को छोड़ दोष तरल तेलों को व्यापार में अलकतरा तेल कहा जाता है। इनका प्रयोग ईंधन तेलों के रूप में या विभिन्न रासायनिक यौगिकों के बनाने में किया जाता है।

#### विभिन्न द्रव ईंधनों का औसत संगठन

द्रव ईंधन	कार्बन	हाइड्रोजन	आक्सीजन तथा नाइट्रोजन	गन्धक	ऊष्मीय मान
पेट्रोल तेल	84.5	12.5	2.0	0.5-1.0	10900
कोल तेल	86.5	11.1	1.5	0.8	10600
अलकतरा तेल	87.9	11.1	1.5	0.5-1.0	10000

द्रव ईंधनों का बौछारोकरण—द्रव ईंधन में आग लगा देने से यह ऊपरी तल पर सीली कज्जलीय लौ-सहित जलता है। यह कज्जलीय लौ भट्टी के अपेक्षाकृत ठण्डे

भागों के सम्पर्क में आने पर उन पर काला कार्बन जमा करती है। परन्तु यदि जलाने से पूर्व बौछार विधि द्वारा तेल को सूक्ष्म कणों में विभक्त कर दिया जाय या गरम करके वाष्पीकृत कर दिया जाय और हवा के साथ अच्छी तरह मिला दिया जाय, तो दहन शीघ्र और पूर्ण होता है तथा भट्ठी की दीवारों पर ठोस कार्बन के जम जाने का भय भी नहीं रहता। पुनर्जीवक (Recuperator) या पुन-रुत्पादक (Regenerator) द्वारा पर्याप्त गरम की गयी हवा को तेल में भेजकर तेल वाष्पीकृत किया जाता है। परन्तु तेल के बौछारीकरण के लिए उच्च दबाववाली जलवाष्प या हवा का प्रयोग किया जाता है।

हलके जामुतो को छोड़कर दूसरे माधारण द्रव ईंधन वाष्पीकृत होने के पदचातु कुछ ठोस कार्बनिक पदार्थ छोड़ देते हैं। अतः वाष्पीकरण यन्त्र की समय-समय पर सफाई करनी पड़ती है। इसी कारण औद्योगिक अविराम भट्टियों में वाष्पीकरण ज्वालक कम प्रयोग किये जाते हैं। इन ज्वालकों का नियन्त्रण भी सरल नहीं है।

ईंधन तेलों के सभी दाहक यन्त्र बौछारीकरण सिद्धान्त पर आधारित होते हैं। इन्हें प्रायः तेलज्वालक कहा जाता है। बौछारीकरण का अर्थ ईंधन तेल को सूक्ष्म कणों में विभाजित कर देना होता है। ज्वालक में तेल एक भण्डार-कुण्ड से आता है। यह भण्डार-कुण्ड पर्याप्त ऊँचाई पर होता है, जिससे तेल अपने आप ज्वालक के भीतर आ सके।

तेल-ज्वालक विभिन्न प्रकार के होते हैं। परन्तु वे सभी न्यूनाधिक एक ही सिद्धान्त पर बने होते हैं।

इन ज्वालकों का साधारण सिद्धान्त यह है कि तेल और जलवाष्प या गरम वायु दो पृथक् सकेन्द्र-नलों से ज्वालक में भेजे जाते हैं। जलवाष्प या वायु अपने दबाव के कारण तेल को सूक्ष्म कणों में विभक्त कर देती है। यदि तेल अधिक दबाव हो, जैसा कि विशेष कर जाड़ों के दिनों में होता है, तो तेल को जलवाष्प नलों द्वारा भण्डार में ही गरम कर लिया जाता है। यह ज्वालक इस प्रकार बने होते हैं कि उन्हें भागों में बिकला जा सके और परिणाम-स्वरूप समय-समय पर आसानी से साफ किया जा सके।

होलडेन बौछार यन्त्र या तेल-ज्वालक में तेल गुह्रुत्पादक बल द्वारा बाहरी नल में भेजा जाता है। साथ ही अन्दरवाले नल में जलवाष्प भेजा जाता है। तेल और जलवाष्प के इस विचाप प्रभाव के कारण बीच के नल से हवा स्वयं अन्दर प्रवेश करती है तथा बड़े प्रकोष्ठ में ज्वालक के सम्मुख भाग में स्थित चौड़े नल में तेल-

फूटार, जलवाष्प तथा वायु तीनों मिल जाते हैं। उस चौड़े नर में सामने की दीवार

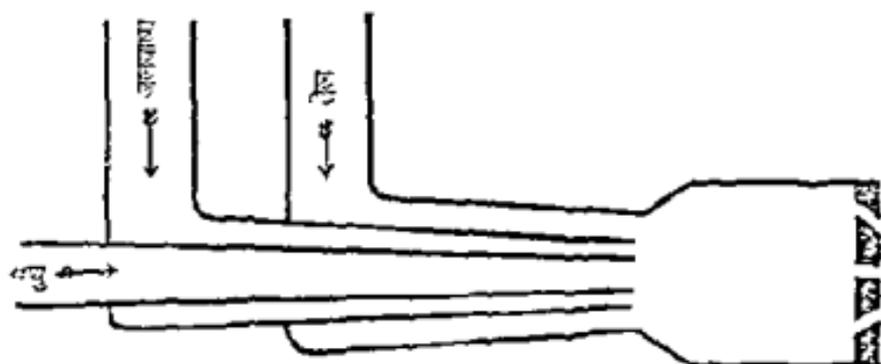

चित्र ३१. होल्डेन जलवाष्प-बीछार घन

में विभिन्न बंधों पर बड़े छिद्र कटे होते हैं, जिनमें से होंकर निकलने पर मिश्रण और भी अच्छी तरह मिल जाता है। उस प्रकार का ज्वालक रेलवे तथा समुद्री जहाजों के चापित्री में प्रायः प्रयुक्त किया जाता है।

वाष्पिंगेन ज्वालक विधि में नेल पर दो तरफ से वायु-धाराएँ टकराकर तेल को सूक्ष्म कणों में विभाजित कर देती हैं। बाद में नेलकण वायु में मिल जाते हैं। उस प्रकार के ज्वालक ने लम्बी और नीचे ली निचल्लो है तथा वाष्पित जमा नहीं होता। इसका प्रयोग प्रायः काँच भट्टियों में किया जाता है।

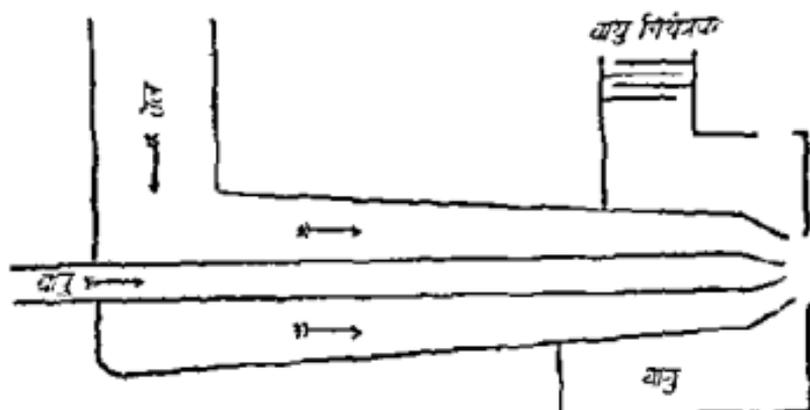

चित्र ३२. वाष्पिंगेन वायु-बीछार घन

वेड ज्वालक में बौछारीकरण के लिए जलवाष्प और वायु दोनों ही प्रयुक्त किये जा सकते हैं। इंग्लैण्ड में मृत्त्वान भट्टियों में इसका प्रयोग काफी होता है।

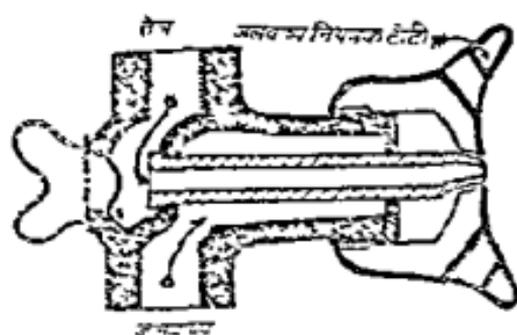

चित्र ३३. वेड ज्वालक।

आनेसिक दक्षताएँ इस प्रकार हैं। जलवाष्प-बौछार यन्त्र ६८-७५ प्रतिशत तथा वायु-बौछार यन्त्र ७८ से ८३ प्रतिशत।

विभिन्न बौछार यन्त्रों के लिए विभिन्न दबाव आवश्यक होते हैं। साधारणतया २० से ३० पीड प्रति वर्ग इंच का दबाव पर्याप्त होता है।

मृत्त्वान भट्टियों में जलवाष्प-बौछार यन्त्र प्रयुक्त करने पर लगभग २० पीड प्रति वर्ग इंच ओमत दबाववाले शुष्क जलवाष्प का प्रयोग करना चाहिए। प्रायः प्रति पीड तेल पर १-३५ पीड जलवाष्प की आवश्यकता होती है।

### जलवाष्प-बौछार यन्त्र के गुण-दीप

गुण—

(क) ज्वालन में पहुँचने से पूर्व रास्ते में ही तेल, जलवाष्प द्वारा गरम हो जाता है, जिससे बौछारीकरण अच्छा होता है।

(ख) जलवाष्प का विच्छेदन होने के कारण दहन प्रकोष्ठ ठण्डे रहते हैं, जिससे गुगल इंटों आदि अधिक दिन तक चलती हैं।

(ग) दहन प्रकोष्ठ में विच्छेदित जलवाष्प, जलगैस के रूप में भट्टी में जाती है, जो वहाँ पुनः ईंधन का काम देती है।

(घ) अधिकांश मृद्वस्तु-कारखानों में वाष्पत्र होते हैं। अतः उनके व्यर्थ जलवाष्प का इनमें उपयोग किया जा सकता है।

अमेरिका में प्राकृतिक गैस ईंटों के कारखानों में अधिक प्रयोग की जाती है। ये गैसें पुनरुत्पादकों में नहीं प्रयुक्त की जा सकती, कारण उच्च तापक्रम पर इनमें उपस्थित हाइड्रोजन-कार्बन विच्छेदित होकर मुक्त कार्बन जमा करते हैं। अतः उच्च तापक्रम की भट्टियों में इनका प्रयोग सीमित है। कभी-कभी गैस को दबाया भी जाता है, जिससे उसके उच्च क्वथनांकवाले अणुयुक्त द्रवीभूत हो जाते हैं, जिन्हें द्रव ईंधन की भांति बेच दिया जाता है।

**कोयला गैस**—हवा की अनुपस्थिति में गैस कोयला अर्थात् लम्बी ली सहित जलने वाले बिटूमिनो कोयला के आसवन से कोयला गैस प्राप्त होती है। यह आसवन क्रिया विशेष प्रकार की दुर्गल भट्टियों में की जाती है। कोयला के अतिरिक्त कोक, गैस कार्बन, अलकतरा और अमोनिया उपजात के रूप में मिलती हैं। एक टन अच्छे कोयले से इन पदार्थों की निम्नलिखित मात्राएँ मिलती हैं।

(क) कोयला गैस	१०,००० से १२,००० घनफुट या १८ प्रतिशत
(ख) अलकतरा	१४ गैलन या ६ प्रतिशत
(ग) अमोनिया (द्रव)	८ प्रतिशत
(घ) कोक	६८ प्रतिशत

#### कोयला गैस का औसत संगठन

हाइड्रोजन	..	४४.८ प्रतिशत
मीथेन	..	३४.५ "
असम्पृक्त हाइड्रोकार्बन	..	४.५ "
कार्बन मोनोक्साइड	..	७.८ "
कार्बन डाई आक्साइड	..	०.२ "
नाइट्रोजन वाक्मीजन आदि	..	८.२ "
योग		<u>१००.०</u>

कोयला गैस का औसत ऊष्मीय मान ५०० ब्रिटिश ऊष्मीय मानक (B.T.U) प्रति घनफुट होता है।

**कोक भट्टी गैस**—धातु उत्पादन के लिए कोक बनाने समय उपजात के रूप में हमें कोक भट्टी गैस मिलती है। इसका संगठन कोयला गैस से बहुत कुछ मिलता-जुलता होता है। अन्तर केवल इतना होता है कि कोक भट्टी गैस में हाइड्रोजन और कार्बन मोनोक्साइड की मात्रा अधिक रहती है। इन दोनों गैसों की अधिक मात्रा रखन

ए कोयले के ढेर को चार मंडलों में बाँटा जा सकता है—(१) राख-मंडल ) दहन-मंडल (२) विच्छेदन-मंडल तथा (४) आसवन-मंडल ।

वायु और जलवाष्प सर्वप्रथम लोहे की जाली की छड़ों में होकर राख-मंडल में त करती हैं। यह वायु और जलवाष्प राख को ठण्डा रखती हैं और इस प्रकार को गलकर ठोस कंकड़ होने से बचाती हैं ।

इसके बाद गरम वायु और जलवाष्प दहन-मंडल में प्रवेश करती है। इस मंडल कार्बन के पूर्ण दहन से कार्बन डाई-आक्साइड बनकर काफी ताप उत्पन्न करता है। ताप से तृतीय मंडल का कोयला उज्ज्वल रक्त-रूपा पर रहता है। एक पौंड रॉन से कार्बन-डाई-आक्साइड बनने पर १४,६४७ ग्रि० ऊ० मा० ताप उत्पन्न होता है।

यह सब गरम गैसें अब विच्छेदन-मंडल में पहुँचकर कार्बन मोनोक्साइड और ड्रोजन में विच्छेदित हो जाती हैं। चूँकि जलवाष्प और कार्बन डाई आक्साइड

के इस विच्छेदन में काफी ताप की आवश्यकता पड़ती है, अतः स्पष्ट है कि जलवाष्प की केवल सीमित मात्रा ही भेजी जानी चाहिए और कोयला को उच्च तापक्रम पर रखना चाहिए।

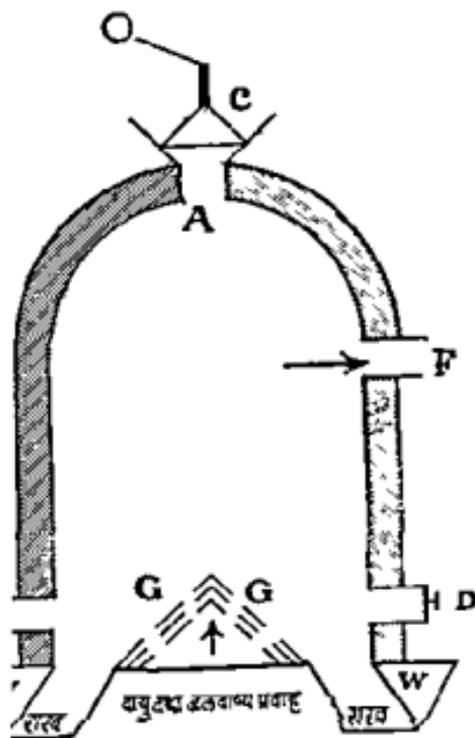

चित्र ३४. गैस उत्पादक

यदि उत्पादक गैस कोयले से बनायी गयी है, तो कोयले की ऊपरी सतह अर्थात् आसवन-मंडल से उसमें उपस्थित हाइड्रोकार्बन आसुत हो जायेंगे और इस प्रकार गैस में विभिन्न हाइड्रोकार्बनों की मात्रा अधिक हो जायगी। यदि गैस फोक या एन्थ्रासाइट से बनायी गयी है, तो उसमें हाइड्रोकार्बन नाममात्र को रहेंगे। यदि कोयला को तह कम मोटी है और जल-

वाष्प की मात्रा कम है तो गैस उत्पादक अधिक गरम होकर हाइड्रोकार्बनों को हाइड्रोजन तथा कज्जल में विच्छेदित कर देगा। इस कज्जल का कुछ भाग कार्बन डार्क आक्साइड में परिवर्तित हो सकता है। परिणाम स्वरूप गैस में हाइड्रोजन और कार्बन डार्क आक्साइड की मात्रा अधिक होगी तथा कार्बन मोनोक्साइड कम रहेगी। हाइड्रोकार्बनों के विच्छेदन से प्राप्त यह कज्जल गैस उत्पादक की नालियों को बन्द कर देती है।

परन्तु कम तापक्रम पर कार्बन मोनोक्साइड, कार्बन डार्क आक्साइड तथा मुक्त कार्बन में विच्छेदित होना प्रारम्भ कर देती है। यह विच्छेदन ५००° से० के लगभग सर्वाधिक होता है और १०००° से० पर समाप्त हो जाता है। इन दो कठिनाइयों को ध्यान में रखने हुए साधारण बिटूमिनी कोयले का प्रयोग करने समय उचित नियन्त्रण के लिए गैस उत्पादक ६००° से० पर रखा जाना है। यद्यपि इन तापक्रम पर कार्बन मोनोक्साइड के विच्छेदन से कुछ कज्जल बनता है, परन्तु इस कज्जल का परिमाण उस कज्जल के परिमाण से कम होता है, जो उच्च तापक्रम पर हाइड्रोकार्बनों के विच्छेदन से प्राप्त होता है।

कोयले की तरह ना यह तापक्रम-नियन्त्रण जलवाष्प और वायु को उचित मात्राएँ भेजकर किया जाता है।

समीकरण  $(C + H_2O = CO + H_2)$  के अनुसार १८ पौंड जलवाष्प को हाइड्रोजन में विच्छेदित करने के लिए १,२४,२०० बि० ऊ० मा० ताप की आवश्यकता होती है, परन्तु साथ ही C से CO बनने में ५३,४०० बि० ऊ० मा० ताप प्राप्त होगा। अतः प्रत्येक पौण्ड जलवाष्प विच्छेदित करने में ३९,३३ बि० ऊ० मा० ताप की आवश्यकता होगी। यह ताप C को CO या CO<sub>2</sub> में परिवर्तित करने से प्राप्त किया जाता है।

व्यवहार में गैस बनाने समय यह उद्देश्य रहता है कि CO की मात्रा अधिकतम और CO<sub>2</sub> की मात्रा न्यूनतम रहे। इसके लिए CO बनते ही गैस उत्पादक से बाहर ले जायी जाती है, जिससे  $2CO + O_2 = 2CO_2$  की क्रिया कम हो जाय। CO को शीघ्रता से बाहर ले जाने के लिए कोयला यथासम्भव कम दबाकर भरा जाय, अन्यथा गैस निकलने में देर लगेगी। बिटूमिनी कोयले में गरम करने पर फूलकर एक ठोस पिण्ड बन जाने की धारणा होनी है। परिणाम-स्वरूप हवा और गैसों का बहना दन्द

हो जाता है। इस कठिनाई को दूर करने के लिए कम ठोस रेतीले कोयले या कोक को बिटूमिनी कोयले के साथ मिला दिया जाता है। बिटूमिनी कोयले के वाष्पशील हाइड्रोकार्बन उत्पादक गैस में आ जाते हैं।

गैस उत्पादक से सीधी आनेवाली गैस को अशोधित उत्पादक गैस कहते हैं तथा इसे बिना किसी शोधन के ऐसे ही जलाया जाता है। अशोधित अवस्था में गैस का प्रयोग करनेवाली भट्टियाँ गैस उत्पादक के सीधे सम्पर्क में होती हैं। इस दशा में गैस का तापक्रम, वातावरण-तापक्रम से अधिक होता है। यह अधिक ताप उद्योग में प्रयुक्त हो जाता है। जब अशोधित गैस को ठण्डा करके इससे जलवाष्प, अलकतरा, अमोनिया आदि दूर कर दिये जाते हैं, तो गैस शुद्ध हो जाती है और इसे विशुद्ध या शोधित गैस कहते हैं। यह गैस, गैस धारकों में रखी जा सकती है या नलों में बहाकर दूर ले जायी जा सकती है, कारण विशुद्ध गैस का कोई अंश जमता नहीं है, जिससे कि नल बन्द हो जायँ। उत्पादक गैस का ऊष्मीय मान कुछ कम है। अशोधित उत्पादक गैस का ऊष्मीय मान १२५ से-१७० ब्रि० ऊ० मा० प्रति घनफुट तथा शोधित गैस का औसत ऊष्मीय मान १२० ब्रि० ऊ० मा० प्रति घनफुट होता है।

#### उत्पादक गैस का संगठन

गैस उत्पादन का तापक्रम	कार्बन डाई आक्साइड	कार्बन मोनोक्साइड	हाइड्रोजन	मीथेन	नाइट्रोजन
४४०° सें०	५.५	२६८	१४६	३.४	४९७
८१०° सें०	६.०	२८३	२०.७	४.८	४०.२
९२५° सें०	३.०	३२.७	१७.९	१.२	४५.२

**तेल गैस (Oil gas)**—यह गैस हवा की अनुपस्थिति में खनिज तेलों के विच्छेदन से प्राप्त होती है। विच्छेदन क्रिया विशेष प्रकार की लौह या अग्नि मिट्टी की भट्टियों में की जाती है। इसमें प्रकाश-जनन तथा ताप-जनन शक्तियाँ अधिक होती हैं। कोयला गैस की अपेक्षा इस गैस में विशेषता यह है कि इसको दबाकर प्रयोग करने पर भी इसकी प्रकाश-जनन शक्ति कम नहीं होती। कोयला गैस दबाकर रखने पर उसके सभी द्रवणीय हाइड्रोकार्बन जमकर और तरल बनकर अलग हो जाते हैं।

**वात-भट्ठी गैस**—दलवाई लोहा के उत्पादन में यह गैस उपजात के रूप में मिलती

है। गैस का सगठन उस वात पर निर्भर करता है कि भट्टी में कोक या कोयला में से किम ईंधन का प्रयोग किया गया था। नीचे इसका सगठन दिया जा रहा है—

सगठन	कोक प्रयोग करने पर	कोयला प्रयोग करने पर
CO	२७—३०	२७—३०
CO <sub>2</sub>	९—१२	८—१०
H <sub>2</sub>	१—२.५	४—५.५
CH <sub>4</sub>	×	२.५—४
N <sub>2</sub>	५७—६०	५५—५८

जैसे इस गैस का ऊष्मीय मान बहुत कम है, परन्तु कोक भट्टी गैस के साथ मिलाने पर यह काफी अच्छे ईंधन की भाँति कार्य कर सकती है।

### विभिन्न ईंधन गैसों का ऊष्मीय मान

(ब्रि० ऊ० मा० प्रति घनफुट में)

कोयला गैस	४५०—५००
कोक भट्टी गैस	४००—५००
उत्पादक गैस	१२५—१७५
वात भट्टी गैस	९५—१०५

### भट्टियाँ और चूल्हे

गुलाब पकाते समय भट्टी में विशेष अवस्थाओं के आवश्यक होने के कारण मृद्-उद्योग भट्टियाँ दूसरी भट्टियों से भिन्न होती हैं। मृद्-वस्तुओं की तापचालकता प्रायः बहुत ही कम रहती है, जिसके कारण उन्हें पकाने का उच्च तापक्रम धीरे-धीरे बढ़ाया जाना चाहिए। ठण्डा करना भी न्यूनधिक बहुत धीमी क्रिया है तथा वस्तुओं के ठण्डा होने में विकिरण द्वारा प्राप्त ताप का उपयोग किया जा सकता है, जैसा नि प्रकोष्ठ तथा सुरंग भट्टियों में होता है।

प्रत्येक मृद्-उद्योग-भट्टी को तीन भागों में बाँटा जा सकता है—

(क) भट्टियों के लिए चूल्हे,

(ख) प्रकोष्ठ तथा

(ग) चिमनी या धूमनल।

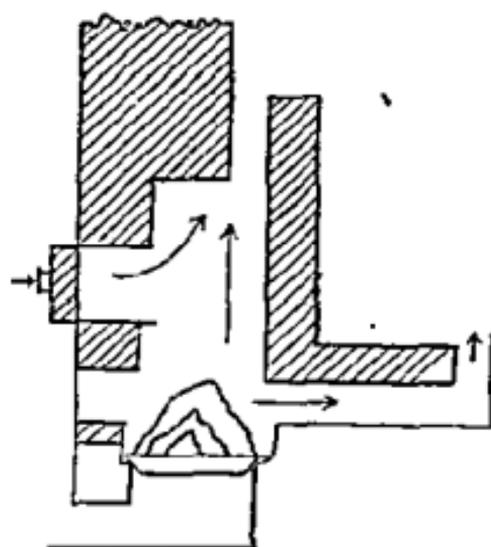

चित्र ३५ मृद्-उद्योग-भट्टियों के लिए क्षैतिज जालीवाला चूल्हा

लकड़ी जलाने के लिए जाली की आवश्यकता नहीं होती। लकड़ी का प्रयोग करनेवाली भट्टियों में प्रायः एक ही चूल्हा होता है, जैसा कि टेग-कोटा और छन की टालियाँ पकाने की भट्टियों में होता है। धुनार के प्रसिद्ध प्रलेपित मृत्तान भी इसी प्रकार की भट्टियों में पकाये जाने हैं। इस भट्टी का नमूना चित्र २९ में दिखाया गया है।

कोयला जलाने के लिए सभी चूल्हों में लोहे के डंडों की जाली होती है। प्रलेपित मृत्तान भट्टियों में लोह डंडे क्षैतिज अवस्थामें रखे जाते हैं और जाली के पाम ही वने हुए द्वार से कोयला डाला जाता है, जैसा कि चित्र ३५ में दिखाया गया है। प्रत्येक वार कोयला चूल्हों में डालने के पश्चात् कोयला डालनेवाला ईंधन-द्वार बन्द कर दिया जाता है। आवश्यक हवा की मात्रा चूल्हों में भोजने के लिए ईंधन-द्वार के ऊपर वायु-द्वार होता है। इस वायुद्वार में होकर जानेवाली हवा की मात्रा को नियन्त्रित किया

ईंधन वास्तव में चूल्हों में जलाया जाता है या गर्मों में परिवर्तित किया जाता है। उसके बाद ये ताप या दहनशील गर्मों उन प्रकोष्ठ में जाती हैं, जिसमें पकाने के लिए पात्र रखे जाते हैं। यहाँ दहनशील गर्मों जलकर पात्रों को ताप देती हैं और उनके बाद गैस-नालियों में होनी हुई चिमनी द्वारा बाहर निकल जाती हैं। चिमनी के कारण भट्टी में गर्मों का प्रवाह बना रहता है।

मृद्-उद्योग-भट्टियों के चूल्हों की आवृत्ति प्रयोग किये जानेवाले ईंधन और भट्टी के अधिकतम तापक्रम के अनुसार भिन्न होती है।

जा सकता है। इस प्रकार के चूल्हों में कोयला न्यूनाधिक पूरा जल जाता है और कोयला के दहन में उत्पन्न उत्पन्न गर्म दीवारों तथा तर्कों सभी की ओर में प्रकोष्ठ में घुमती है।

पोरसिलेन भट्टियों में चूल्हे की जाली क्षैतिज न ग्यमर झुकी हुई रखी जाती है, जैसा कि चित्र ३६ में दिखाया गया है। इसका कारण यह है कि ये चूल्हे केवल अर्द्ध गर्म उत्पादकों की भांति ही कार्य करते हैं। इस कारण चूल्हे में कोयले की तरह मोटी रखी जाती है और कोयला चूल्हे के ऊपरी भाग की ओर से डाला जाता है। चूल्हे में अश्वि कोयला रहने के कारण गरम हवा चूल्हे में नहीं जाती। अब आनेवाली हवा को चूल्हे में घुमने में पूर्व ही गरम करने या प्रबन्ध रखा जाता है। इस हवा को गरम करने के लिए भट्टी के ही व्यर्थ ताप का उपयोग किया जाता है।

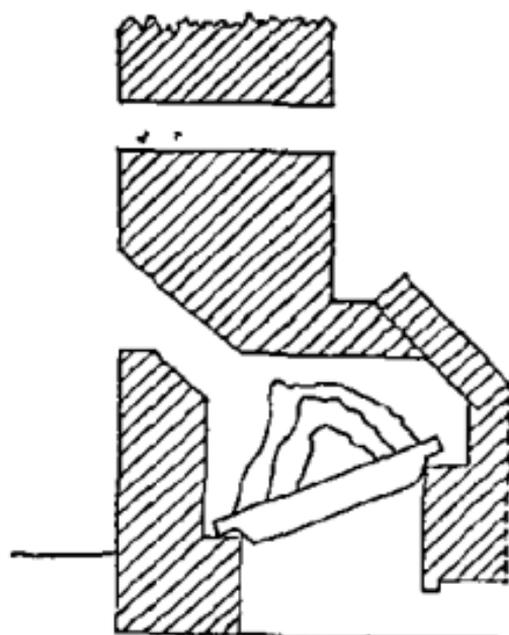

चित्र ३६. पोरसिलेन भट्टी के लिए झुकी हुई जालीवाला चूल्हा

जब मृतान भट्टियों में इंधन के रूप में तेल का प्रयोग किया गया हो, तो तेल जलाने के लिए विशेष प्रकार के प्रकोष्ठ चूल्हों की आवश्यकता होती है। चित्र ३७ में एक ऐसा प्रकोष्ठ चूल्हा दिखाया गया है। इन तेल चूल्हों में इतना पर्याप्त रखा होना चाहिए कि बीछारीवृत्त तेल पूरी तरह जल सके, जिसमें भट्टी प्रकोष्ठ में केवल गरम लौ और दहन-जनित गर्म ही घुमें। चूंकि तेल जलने पर, दहन-स्थान पर अत्यधिक ताप उत्पन्न होता है, अब प्रकोष्ठ चूल्हों के चारों ओर अधिक दुर्गल पदार्थों की परत होनी चाहिए, जिससे अधिक ताप व्यर्थ न जाय। कभी-कभी तेल जलाने के लिए अलग में प्रकोष्ठ नहीं होना बरन् मुख्य भट्टी के ऊपरी भाग में ही तेल-दहन-क्रिया की जाती है। चित्र ३८ में तेल-ज्वालक को भट्टी के ऊपरी भाग में दिखाया गया है।

इसमें भट्ठी की गोलाकार छत के नीचे तेल दहन के लिए पर्याप्त स्थान होता है। तेल

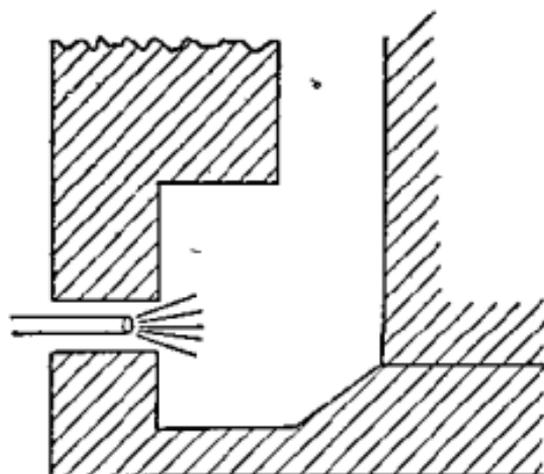

चित्र ३७. तेल ईंधन के लिए प्रकोष्ठ चूल्हा

दहन के पश्चात् गरम लौ व गैसें, प्रकोष्ठ में रखी हुई पकनेवाली वस्तुओं के चारों ओर होकर नीचे चली जाती हैं।

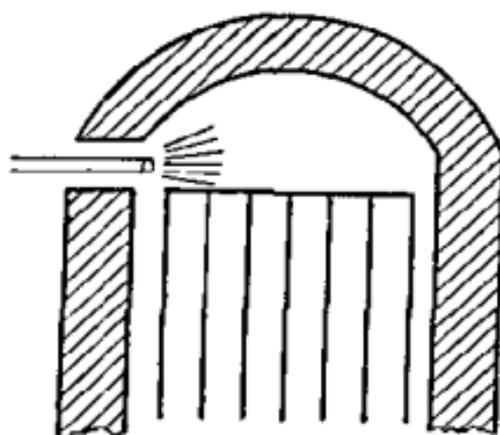

चित्र ३८. भट्ठी की गोल छत के नीचे तेल-दहन

मृद्-उद्योग भट्टियों में प्राकृतिक या कृत्रिम गैसीय ईंधन प्रयोग करने पर विशेष प्रकार के गैस-ज्वालक प्रयोग किये जाते हैं, जिससे ईंधन गैस के पूर्ण दहन के लिए

आवश्यक हवा और गैस का अनुपात नियन्त्रित किया जा सके। चित्र ३९ में इसी प्रकार का एक गैस-ज्वालक दिखाया गया है।

मृद्-उद्योग भट्टियों के क्षैतिज जालीवाले चूल्हे में प्रति वर्गफुट जाली के लिए ८ से १२ पाउंड प्रतिघण्टा बिटूमिनी कोयला खर्च होता है। चूल्हे की जाली ४ फुट से अधिक लम्बी और ३ फुट से अधिक चौड़ी नहीं होनी चाहिए, अन्यथा चूल्हे की सफाई करते समय तापक्रम अधिक घट जायगा। जाली के लौह डबों का अनुप्रस्थ काट (Cross-section) ४ सेण्टीमीटर वर्ग हो और जाली बनाते समय दो डबों के बीच की दूरी भी ४ सेण्टीमीटर ही रखनी चाहिए। इस प्रकार बनी जाली में धातुमल न्यूनतम मात्रा में बनता है और इस प्रकार की जाली से केवल ३ प्रतिशत ही कोयला बिना जले हुए गिर जाता है।

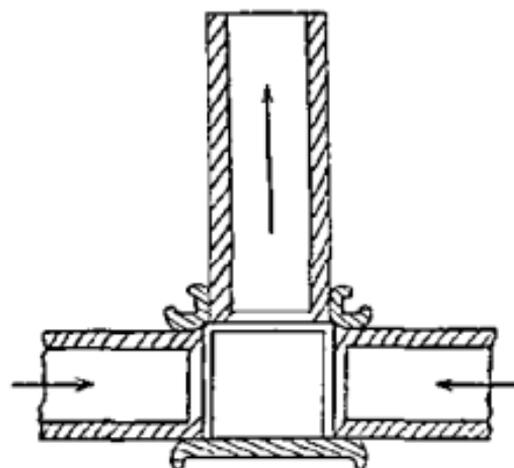

चित्र ३९. मृद्-उद्योग भट्टियों के लिए गैस ज्वालक

ग्रीवन वाकर (Greaves-Walker) के अनुसार जाली के क्षेत्रफल और भट्टी के फर्श के क्षेत्रफल में अनुपात १ : (४ से ८) होना चाहिए। बुर्गल इंटे पकाने के लिए यह अनुपात अधिक से अधिक १ : ४ हो सकता है। नमक प्रलेपन में सर्वोत्तम परिणाम के लिए ये सीमाएँ १ : (९ से ८) होनी चाहिए। जाली का क्षेत्रफल बढ़ाने से पकाव-गति भी बढ जाती है। उच्च तापक्रम पर पोरसिलेन-गाव पकाने के लिए यूरोपीय देशों की भट्टियों में यह अनुपात १ (३.५ से ५) तक रहता है। साधारण मृत्पात्र मफल प्रकोष्ठ के फर्श का क्षेत्रफल प्रायः चूल्हे की जाली के क्षेत्रफल का चौगुना रहता है।

चूल्हे की जाली और उसकी छत के बीच पर्याप्त स्थान रहना आवश्यक है। लम्बे चूल्हे में ताप एक ही स्थान पर केन्द्रित होकर उस भाग की दीवारों को अधिक गरम करके उन्हें हानि पहुँचाता है। चूल्हे से भट्टी प्रकोष्ठ में ली प्रवेश के लिए बने

ली-द्वार की दीवारें ऊँची और गोलाकार होनी चाहिए। ऊँचे ली-द्वार से पात्रों पर लौ प्रभाव नहीं पड़ता और ताप भट्ठी के केन्द्र पर अधिक जाता है। अर्द्धवृत्ताकार ली-द्वार अधिक टिकाऊ होते हैं।

भट्ठी का प्रकोष्ठ वह स्थान है, जहाँ पात्र पकाने के लिए रखे जाते हैं। इन प्रकोष्ठों की आकृति गोल या चौकोर होनी है। प्रकोष्ठ में वस्तुएँ रखते समय यह ध्यान रखना चाहिए कि भट्ठी के अन्दर पात्रों को पकानेवाली गरम गैसों के ठीक प्रकार से बहने के लिए पात्रों के बीच उचित मार्ग रहे। प्रकोष्ठ के अन्दर प्रधान समस्या गैसों से पात्रों को अधिकाधिक ताप देने की तथा ताप को पूरे प्रकोष्ठ में समान रूप से वितरित करने की होती है, जिससे प्रकोष्ठ के सभी भाग समान रूप से गरम हों। यह भी ध्यान रखा जाय कि कहीं पात्रों के तापक्रम में आकस्मिक परिवर्तन न हो और पात्रों को दहन-जनित गैसों से तथा गैसों द्वारा ले जाये गये ईंधन के छोटे-छोटे कणों और राख से हानि न पहुँचे।

भट्ठी में गैसों दो विधियों से जाती हैं। एक तो चूल्हे पर दवाव उत्पन्न करके और दूसरे गैसों निकलनेवाले सिरे पर पखा या चिमनी द्वारा खिंचाव उत्पन्न करके। गैसों के अधिक दवाव पर रहने से प्रकोष्ठ से गैसों के बाहर निकल जाने का भय है और खिंचाव का प्रयोग करने पर प्रकोष्ठ दीवारों की सूक्ष्म दरारों में से ठण्डी हवा के अन्दर आ जाने का भय, परिणाम-स्वरूप प्रकोष्ठ का तापक्रम कम हो जाने का भय है। वातावरण से अधिक दवाव पर कार्य करनेवाली भट्ठियों की दीवारों व छतों का तापक्रम वातावरण से कम दवाव पर काम करनेवाली भट्ठियों के इन स्थानों के तापक्रम की अपेक्षा अधिक होता है। अतः वातावरण से अधिक दवाववाली भट्ठियों में दुर्गल परत का जीवन-काल कम हो जाता है। ईंधन के रूप में नेल या गैसों का प्रयोग करनेवाली भट्ठियाँ वातावरण से अधिक दवाव पर कार्य करती हैं। अतः खिंचाव उत्पन्न करने के लिए इनमें चिमनी की आवश्यकता नहीं होती।

**भट्ठी-दीवार और छत**—भट्ठी की दीवार इतनी मोटी हो कि वह तापक्रम के कुप्रभावों को सह सके तथा अत्यधिक ताप-विकिरण को रोक दे। परन्तु साथ ही एक अच्छे चूल्हे की अधिकतम मोटाई से अधिक मोटी भी न होनी चाहिए। भट्ठी की दीवार मोटी होने में चूल्हे में उत्पन्न ताप क्षीघ्रता से चूल्हे के बाहर नहीं जाता, वरन् चूल्हे में ही केन्द्रित होकर चूल्हे की दीवारों को क्षीघ्र गलाकर मरम्मत का खर्च बढ़ा देता है।

छन गोलाकार होने पर भट्ठी की दीवारों के ऊपरी भाग से छत की ऊँचाई भट्ठी के व्यास की एक चौपाई होनी चाहिए। चौपार भट्ठी के लिए महदूरी भट्ठी के अन्दर की चौपाई की एक निहाई होनी चाहिए।

भट्ठी छन के गोल भाग की ऊँचाई अधिक होने पर ईंधन अधिक लगना है, पकाने में समय अधिक लगना है, भट्ठी के ऊपरी भाग में रखे पात्र अधिक पक जाते हैं और भट्ठी की तली पर ताप कम पहुँचना है।

भट्ठी की गोलाकार छन मुख्य दीवार पर रखी हुई होनी चाहिए, अन्दर की दुगुंल परत पर नहीं। इनमें भट्ठी की छन या दीवारों की दुगुंल परत को गरममन एक-दूसरे के काम में बाधा डाले बिना की जा सकती है।

### ताप-वृथक्करण इंटों

आधुनिक भट्ठियाँ प्रायः विशेष प्रकार की ताप-वृथक्करण इंटों से ताप-वृथक्करण की जाती हैं। यह ताप-वृथक्करण इंटें अधिक मिलीकामय, अधिक सरल प्राकृतिक मिट्टियों से बनायी जाती हैं। यह मिट्टी विशेष जीवाणुओंके अवशेषों से प्राप्त होती है तथा इसे इनफ्यूसोरियल या डायैटोमिसन मिट्टी (Infusorial or Diatomaceous earths) कहा जाता है। नीचे जर्मनी तथा अमेरिका की दो इनफ्यूसोरियल मिट्टियों के विश्लेषण दिये जाते हैं—

प्राप्तिस्थान	सिलिका	एल्यूमिना	फॉस्फोरिक आक्साइड	कैल्शियम कार्बोनेट	पानी	हानि
ओवर हॉल (जर्मनी)	८७.९	०.१	०.७	०.७	८.४	९.३
कैलीफोर्निया (अमेरिका)	८५.३	५.४	१.१	१.१	५.६	१.५

इस मिट्टी से बनी इंटों को ठीक प्रकार से पकाने पर इनमें अत्यल्प रजस वन जाते हैं, जिसके कारण इन इंटों की दुगुंलता बढने के साथ-साथ इनकी ताप-चालकता काफी कम हो जाती है।

भट्ठी की दीवार में ये इंटें रहने पर ताप-विकिरण द्वारा ताप-हानि में; १६-२० प्रतिशत कमी आ जाती है, साथ ही पकायी गयी वस्तुओं के गुण भी सुधर जाते हैं और पकाने का समय भी कम हो जाता है।

उच्च तापक्रम-पृथक्करण इंटों के गुण

गुण	ज्वलि इंट	(क)	(ख)
भार पाँडों में	८	३७	७५
१८००' में० पर आकृषण	००	५६	३९
११००' में० पर ताप-वाष्पकता	०००८०	०००१७	०००११
नापक्रम-विकिरण-रोधकता	मन्नापजनक	मन्नापजनक	अमन्नापजनक

(क) = मिट्टी और धार्मिक पदार्थों में बनी एक साधारण मग्नेश इंट ।

(ख) = इनपुर्गोगियल मिट्टी में बनी हर्ड दुग्ड मग्नेश इंट ।

पूरुनियुक्त कैथोफोनिडा की मिट्टी में बनी एक इंच मोटी परत के नाप-पृथक्करण गुण १७ इंच मोटी साधारण इंट के समान होने हैं । निम्नतर गरम रहने-वाली भट्टी में इन इंटों की ४ इंच मोटी परत लगा देने में ५० में ७५ प्रतिशत नाप-विकिरण रूक जाता है ।

उच्च तापक्रम पर नाप-विकिरण रोकने के लिए इंट में रुध मूक्ष तथा एक दूमरे में अमम्बद्ध होने चाहिए । बड़े तथा मम्बद्ध मग्नेश होने पर उत्पन्न वायु में सबहुन धाराएँ उत्पन्न हो जाती हैं, जिनमें ताप-विकिरण अधिक हो जाता है । रुध काफी मूक्ष होने चाहिए, जिनमें दो तरफ भिन्न तापक्रम होने पर वायु में गति न उत्पन्न होने पाये ।

गैस नालियाँ तथा चिमनी—भट्टी में प्रयुक्त होनेवाले ईंधन के दहन में उत्पन्न गैसीय पदार्थ भट्टी प्रकोष्ठ में विभिन्न गैस-नालियों में होकर चिमनी के रास्ते बाहर निकल जाते हैं । इन गैस-नालियों की मन्था इतनी हो कि गैसों भट्टी-प्रकोष्ठ में कोई परेशानी उत्पन्न किये बिना ही मगलता में बाहर निकल जायें । इस कारण गैस-नालियाँ बनाने समय उनके आयतन पर विशेष ध्यान देना चाहिए ।

गणना करके देखा गया है कि एक किलोग्राम विटूमिनी कोयले के जलने पर ७.५६ घनमीटर गैसें उत्पन्न होती हैं । परन्तु भट्टीके अन्दर गैसों के प्रवाह को स्थिर रखने के लिए, कोयले के पूर्ण दहन के लिए आवश्यक हवा से ३०-३५ प्रतिशत अधिक हवा भेजी जानी चाहिए । मूक्ष-उद्योग-भट्टियोंकी गैस-नालियों में गरम गैसों

का औसत वेग ८ से १० फुट प्रति सेकण्ड रहता है। अतः इस आधार पर गैस-नालियों के आयतन की गणना की जा सकती है।

चिमनी द्वारा गैसों में प्राकृतिक खिंचाव उत्पन्न होता है। चिमनी का यह खिंचाव, चिमनी के अन्दर की गरम गैसों तथा चिमनी के बाहर की ठण्डी हवा के समान आयतनों के भारों के अन्तर के कारण होता है। यह खिंचाव इतना पर्याप्त होना चाहिए कि भट्ठी तथा गैस-नालियों आदि की सभी गति-रोधक शक्तियों पर वायु पाकर चिमनी में गैसों के बहने की गति इतनी पर्याप्त हो कि बाहरी हवा का इस पर कोई विशेष प्रभाव न पड़े। इन सारी समस्याओं को सोचते हुए चिमनी बनाने समय चिमनी की ऊँचाई पर विशेष ध्यान देना चाहिए, कारण चिमनी की ऊँचाई जितनी ही अधिक होगी, खिंचाव उतना ही अधिक होगा।

उच्च तापक्रमवाली भट्ठियों की चिमनियों के निर्माण में विशेष ध्यान देने की आवश्यकता है। साधारणतया भट्ठियों के भट्ठी-प्रकोष्ठ का व्यास जितने फुट होता है, गोलाकार चिमनी का भीतरी व्यास या वर्गाकार चिमनी की भीतरी भुजा उतने ही इंच रखी जाती है। चिमनी के अन्दर की परत दुर्गल ईंटों की होनी चाहिए। इन परत का भीतरी भाग यथासम्भव चिकना होना चाहिए, जिससे गैसों के बहने में रोदन न्यूनतम हो। लगभग ढाई इंच वायु-स्थान भीतरी दुर्गल परत और बाहरी साधारण ईंटों की दीवार के बीच रखना चाहिए। चिमनी की बाहरी दीवार अच्छी प्रकार पकायी गयी ईंटों से बनानी चाहिए। चिमनी की भीतरी दुर्गल परत और बाहरी मुख्य दीवार के बीच स्थान-स्थान पर दुर्गल ईंटों के बन्धन दिये जाते हैं, जिससे वे मजबूती से खड़ी रहें। कारखानों की चिमनियों में गरम गैसों का वेग १० से २० फुट प्रति सेकण्ड के बीच रहता है तथा तापक्रम २५०° से ० के लगभग रहता है।

### भट्ठियाँ

आधुनिक मृद-उद्योग भट्ठियाँ निम्नलिखित भागों में बाँटी जा सकती हैं—

(क) विराम भट्ठियाँ

(१) छतरीन भट्ठियाँ।

(२) छतसहित भट्ठियाँ।

(i) ऊर्ध्वगति भट्ठियाँ।

(ii) अव्योमति भट्टियाँ ।

(iii) क्षैतिज गति भट्टियाँ ।

(३) मरुल या बन्द भट्टियाँ ।

(ख) अविगम भट्टिया

(१) आपताकार भट्टियाँ ।

(२) प्रकीरु भट्टियाँ ।

(३) सुरग भट्टियाँ ।

(४) वृत्ताकार सुरग भट्टिया ।

(५) सुरग बन्द भट्टियाँ ।

विराम भट्टियों का प्रयोग उनके अन्य निर्माण-व्यय और कार्य-मरलता के कारण होता है। इस प्रकार की भट्टियों में ईधन-व्यय अधिक तथा भट्टी में अगमान तापक्रम होता है। बार-बार ठण्डे व गरम होने से भट्टी की दीवार के बटक जाने का भी भय रहता है। इन्हीं सब दोषों के कारण आजकल विराम भट्टियों का स्थान अचिराम भट्टियाँ लेती जा रही हैं। परन्तु फिर भी छोटे कारखानों में तथा बड़ी और विषम आकृति की बस्तुएँ पकाने के लिए सर्वत्र विराम भट्टियों का ही प्रयोग होता रहेगा, कारण विराम भट्टियों में एक ती निर्माण-व्यय कम लगता है, दूसरे बड़ी तथा विषम आकृति के पात्र पकाने के लिए आवश्यक अवस्थाएँ इन भट्टियों में मरलता से प्राप्त की जा सकती हैं।

अचिराम भट्टियों में, विराम भट्टियों की अपेक्षा प्रारम्भिक निर्माण-व्यय अधिक लगता है। इस प्रकार की भट्टियों में तापहानि केवल भट्टी की दीवार और छत्र द्वारा ताप-विकिरण से हो जाती है, कारण पान को ठण्डा करते समय पात्रों के विकीर्णित ताप का तथा गरम गैसों के ताप का उपयोग कर लिया जाता है। अचिराम भट्टियों के दूसरे लाभ सारासत इस प्रकार हैं—

(१) भट्टी को दुर्गल परत पर अधिक तनाव नहीं पड़ता, जिसमें भट्टी की दुर्गल परत की मरम्मत पर अधिक व्यय नहीं लगता ।

(२) भट्टी के अन्दर तापक्रम न्यूनाधिक समान ही रहता है, जिसमें सभी भागों पर रती हुई वस्तुएँ समान रूप से अच्छी प्रकार पकती हैं ।

(३) भट्टी में पकने के लिए बस्तुएँ रखने तथा पकी वस्तुएँ भट्टी से निकालने

की क्रिया अविराम होने के कारण, पात्र रखने व निकालने की मजदूरी में भी कुछ कमी हो जाती है।

ग्रीन्स वाकर की गणना के अनुसार ईंट पकाने की एक अविराम भट्ठी में सम्पूर्ण ताप का केवल १९.५५ प्रतिशत ही वस्तुओं को पकाने में काम आता है। वाकर के अनुसार विभिन्न तापहानियों के प्रतिशत इस प्रकार हैं—

११००° सें० पर मकान की ईंटों के पकानेवाली भट्ठी का ताप-व्यय-विवरण इस प्रकार है—

गरम गैसों द्वारा तापहानि	..	२७.३३ प्रतिशत
राख द्वारा ताप-हानि	..	३.५१ "
विकिरण और ठण्डे होने से तापहानि		४९.६१ "
ईंटों के पकाने के लिए ताप	..	१९.५५ "
योग		<u>१००.००</u>

अविराम सुरंग भट्ठी में ४५ प्रतिशत या अधिक ताप का उपयोग पात्र पकाने में होता है, जब कि विराम भट्ठियों में १९.५५ प्रतिशत ही ताप का उपयोग हो पाता है। नार्टन (Norton) के अनुसार साधारण आकार की १,००० ईंटों को १२७०° सें० तक पकाने में विभिन्न भट्ठियों में लगनेवाली कोयले की मात्रा इस प्रकार है—

अधोगति गोलाकार भट्ठियों में	..	२२०० पींड
अधोगति चौकोर भट्ठियों में	..	१८०० पींड
अविराम सुरंग भट्ठियों में	..	७००-८०० पींड

साधारण प्रकार की छतहीन भट्ठियों को अग्रेजी में क्लैम्प (Clamp) कहा जाता है तथा हिन्दी में इन्हें भट्ठा या पजावा कहते हैं। इस प्रकार की भट्ठियाँ मुख्य रूप से साधारण ईंटें पकाने के काम आती हैं। पजावे के कई लाभ होते हैं; जैसे (१) कम निर्माण-व्यय, (२) आवश्यकतानुसार छोटा या बड़ा आकार, (३) कम ईंधन-व्यय, (४) ईंट बनाने के साथ-साथ पजावे में ही रखते जाने से ईंटों को रखने के लिए अलग से स्थान की आवश्यकता नहीं होती (५) पकी ईंटें पजावे से सीधी बेची जा सकती हैं या काम में लायी जा सकती हैं। अतः मजदूरी-व्यय कम हो जाता है। पजावे में दोष भी होने हैं; जैसे ईंटें अधिक टूट जाती हैं; कहीं ईंटें कम पकती हैं, कहीं अधिक। भट्ठे के बाहर की ओर रखी ईंटें अच्छी तरह नहीं पक

पानी, जिनकी मर्यादा २०-२५ प्रतिशत तक होती है। वर्षा, तूफान आदि प्राकृतिक अवस्थाओं पर भी कोई नियंत्रण नहीं किया जा सकता। प्राचीन पंजाबी में पहला

सुमार यह किया गया कि पकनेवाली वस्तुओं को चारों ओर में पूर्व पकी हुई ईंटों की दीवार में घेर दिया जाय। जब इस दीवार घुबल उनहीन पंजाबी को छत में ढँक दिया गया तो वह आधुनिक भट्टी का माधारणतम रूप हो गया। भट्टी की छत पर धुआँ तथा गरम गैसों के निकलने के लिए छिद्र बने होने हैं। चूँकि इस प्रकार की भट्टियों में गैसों का बहाव नीचे में ऊपर चिमनी की ओर होता है, अतः इन्हें ऊर्ध्वगति भट्टियाँ कहा जाता है। चित्र ४० में एक ऊर्ध्वगति भट्टी दिखायी गयी है।

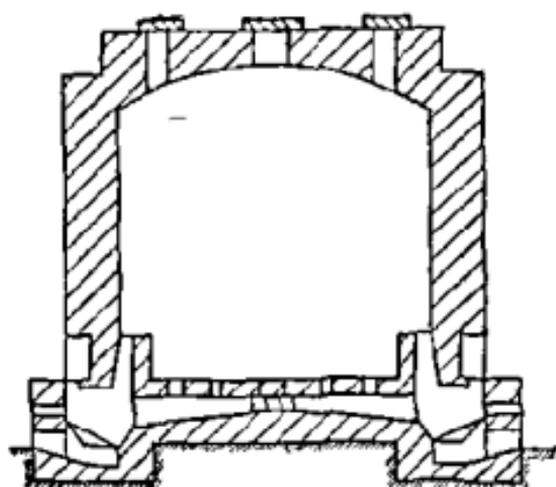

चित्र ४०. ऊर्ध्वगति भट्टी

अधोगति विराम भट्टियाँ या तो एक प्रकोष्ठवाली होती हैं या दो प्रकोष्ठवाली। दो प्रकोष्ठवाली भट्टियों में एक प्रकोष्ठ दूसरे प्रकोष्ठ के ऊपर बना होता है। इस प्रकार की एक प्रकोष्ठवाली गोलानार भट्टी चित्र ४१ में दिखायी गयी है।

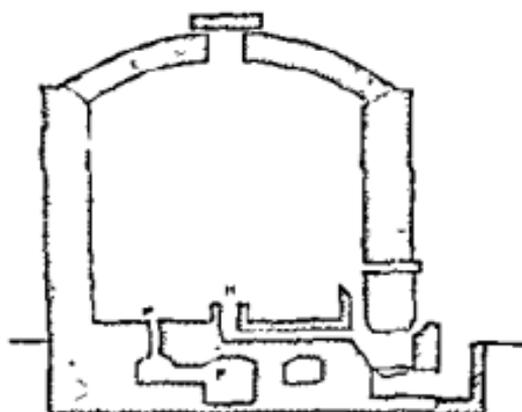

चित्र ४१. अधोगति भट्टी

इस भट्टी का प्रकोष्ठ गोलानार है। परन्तु प्रकोष्ठ आयताकार या वर्गाकार भी हो सकते हैं। ऊर्ध्वगति भट्टियों की अपेक्षा अधोगति भट्टियों में ताप भट्टी के गरम भागों में समान रूप से वितरित होता है। अतः भट्टी के एक भाग में रखे पात्रों के अधिक पकने की तथा दूसरे भाग में रखे पात्रों के कम

पकने की सम्भावना कम रहती है। ये भट्टियाँ १० से १५ फुट तक ऊँची होती हैं और सभी चूल्हों से गरम गैसों व लौ भट्टी-फर्श के नीचे बनी गैस-नालियों द्वारा एक मुख्य गैस-नाली (H) में इकट्ठी होकर भट्टी में जाती है।

गरम गैसों व लौ भट्टी में पहुँचकर ऊपर उठती हैं और भट्टी की गोल छत से टकराकर परावर्तित होकर समानान्तर ताप-धाराओं के रूप में भट्टी के फर्श पर आती

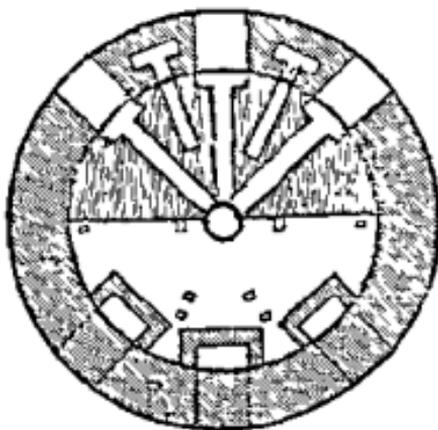
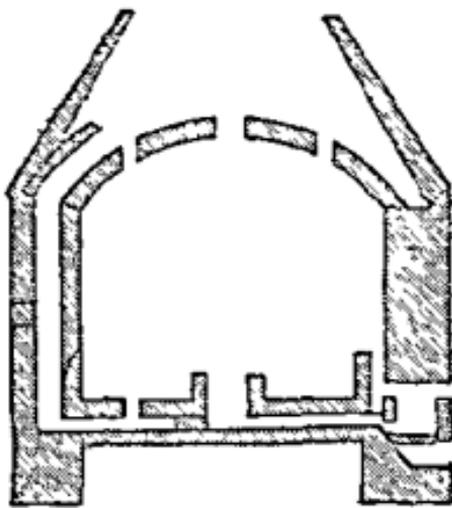

चित्र ४२. इंग्लैण्ड की श्वेत मृत्पात्र भट्टी  
एक भट्टी दिखायी गयी है। इसमें चूल्हों की संख्या ९ से ११ तक होती है। चूल्हों

हैं। यदि भट्टी की छत ठीक आकृति की बनायी जाय तो ताप समान रूप से पूरी भट्टी में वितरित हो जाता है। ऊपर से नीचे आने समय गैसों पकनेवाले पात्रों के बीच बहती हुई आती हैं और बाद में भट्टी के फर्श पर बने छिद्र रास्तों द्वारा बाहर निकल जाती हैं। ये सभी रास्ते एक मुख्य भण्डार स्थान में जाकर खुलते हैं। यह भण्डार स्थान भट्टी के फर्श के नीचे बनी एक गैस-नाली (F) द्वारा बाहरी चिमनी से जुड़ा रहता है। प्रायः कई भट्टियों के लिए एक चिमनी रहती है। भट्टी की छत पर एक या अधिक छिद्र रहते हैं, जिन पर टक्कन लगे रहते हैं। जब भट्टी को ठण्डा करना हो तो इन छिद्रों का टक्कन खोल, गरम गैसों बाहर निकाल कर, भट्टी शीघ्रता से ठण्डी की जा सकती है।

इंग्लैण्ड में उत्कृष्ट श्वेत मृत्पात्र बनाने के लिए एक विशेष प्रकार की अधोगति भट्टी का अधिक प्रयोग होता है। चित्र ४२ में इस प्रकार की

में लौ, लौ-द्वारों तथा भट्टी की तली के एक केन्द्रीय छिद्र से, भट्टी में पहुँचती है। यह केन्द्रीय छिद्र भट्टी-कर्म के नीचे बनी गैस-नालियों द्वारा प्रत्येक चूल्हे से जुड़ा रहता है। इस प्रकार भट्टी के केन्द्र तथा परिधि से लौ और गरम गैसें गींधी ऊपर जाकर छत में टकगती हैं। छत से टकगने के बाद इनकी गति नीचे की ओर हो जाती है। नीचे आकर भट्टी-कर्म पर बने रास्तों द्वारा गैसें, गैस-नालियों में होकर, भट्टी की छत पर बनी चिमनी द्वारा बाहर निकल जाती हैं। ये गैस-नालियाँ भट्टी की दीवारों के बीच में बनी होती हैं। इसमें जानेवाली गैसों का ताप व्यर्थ नहीं जाता, कारण इस ताप में भट्टी की दीवारें गरम रहती हैं। इस प्रकार की भट्टी की ताप-क्षमता अधिक है। भट्टी की छत के मध्य में गैसों के बाहर जाने के लिए एक बड़ा गैस-द्वार है, जिस पर टक्कन लगा रहता है। इस केन्द्रीय गैस-द्वार के चारों ओर और छोटे-छोटे गैसद्वार बक्कन-महित होते हैं। इन छोटे गैस-द्वारों का उपयोग यह है कि जब भट्टी का कोई भाग दूसरे भागों की अपेक्षा अधिक गरम हो जाता है, तो इस गरम भाग के ऊपर का गैस-द्वार थोड़ा खोलकर उस भाग को ठण्डा कर लिया जाता है। ये भट्टियाँ प्रायः १५ से २० फुट तक ऊँची और लगभग इतनी ही चौड़ी बनायी जाती हैं। समार्ट बग़दर होने पर भी कम ऊँची भट्टी की अपेक्षा कम चौड़ी भट्टी में मजदूरी-व्यय अधिक लगता है और गैस भी अधिक टूटने है।

दो प्रकोष्ठवाली भट्टियों का जन्म एक प्रकोष्ठवाली भट्टियों में पचास-समय और इंधन कम लगाने के लिए मुबार के रूप में हुआ था। पॉर्मिलेन पात्र पचाने के लिए इस प्रकार की एक विनोद भट्टी चित्र ४३ में दिखायी गयी है। ऊपरी प्रकोष्ठ, निचले प्रकोष्ठ की गरम गैसों द्वारा गरम होता है और प्रायः इसमें प्रलेपन में पूर्व पार्श्वों का प्राग्निभक्त पचाप होता है।

चूल्हों में लौ तथा गरम गैसें लौ-द्वारों से निकले प्रकोष्ठ में घुसती हैं। लौ-द्वार प्रकोष्ठ की दीवारों में बने होते हैं। भट्टी में घुसकर लौ तथा उत्पन्न गैसें ऊपर चढ़ती हुई छत में टकगकर समानान्तर ताप-धाराओं में नीचे की ओर आती हैं। नीचे आते समय गैसों के बीच में हानी हुई आती हैं और भट्टी-कर्म पर बने हुए छिद्रों में होकर भट्टी-दीवारों में बनी गैस-नालियों में होती हुई ऊपर के प्रकोष्ठ में चली जाती हैं। ऊपरी प्रकोष्ठ में गैसें ऊपरी प्रकोष्ठ की छत पर बनी चिमनी द्वारा बाहर निकल जाती हैं।

इन भट्टियों में लौ-द्वार को दीवारों प्रकोष्ठ के अन्दर नहीं घुसी रहती, जिसके कारण प्रकोष्ठ में सैगर रखने के लिए अधिक स्थान रहता है। परन्तु इस प्रकार की

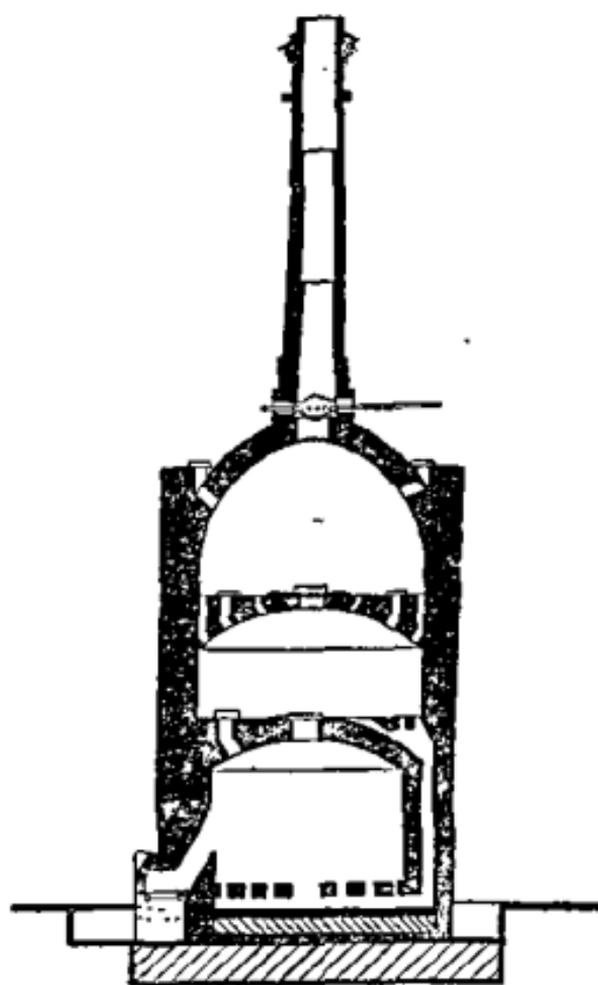

चित्र ४३. पोरसिलेन-पात्र पकाने के लिए दो प्रकोष्ठवाली भट्ठी

बाद में चिमनी से होकर बाहर निकल जाती है। यदि इस प्रकार की भट्ठी की लम्बाई कम हो, तो ताप का वितरण सन्तोषजनक होता है। परन्तु अधिक लम्बी भट्टियों में

भट्टियों में प्रथम चक्र के पात्र अधिक पक जाते हैं। अतः सेवरेस पोरसिलेन भट्टियों में इस कठिनाई को दूर करने के लिए सभी लौ-द्वारों के सामने एक गोलाकार ऊँची दीवार बनाकर एक वृत्ताकार नाली बना दी जाती है। इस गोल दीवार के कारण लौ तथा गरम गैसें सीधी ऊपर उठकर छत से टकराकर पात्रों को पकाती हैं। इस प्रकार इस दीवार से प्रथम चक्र में रखे पात्र अत्यधिक नहीं पबते।

कैरोल या न्यूकैरोल (Cassel or New Castle) प्रकार की दो क्षैतिज गति विराम भट्टियों में प्रायः भट्ठी के सिरे पर केवल एक चूल्हा और दूसरे सिरे पर एक चिमनी होती है। भट्ठी की लम्बाई के समानान्तर लौ क्षैतिज दिशा में चलती है और

ताप-वितरण समान न होने के कारण पात्रों में दोष आ जाते हैं। उच्च तापक्रम पर

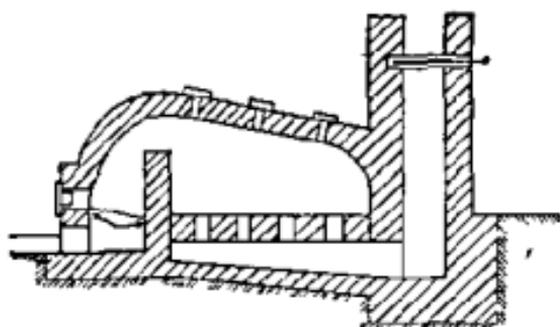

चित्र ४४. कंसल क्षैतिज गति भट्टी

पात्र पकाने के लिए ये भट्टियाँ विशेष रूप से उपयोगी होती हैं, जैसे दुर्गल इंट पकाने के लिए। परन्तु इनमें ईंधन अधिक व्यय होता है।

**मफल या बन्द भट्टियाँ**—इन भट्टियों का विशेष प्रयोग रजत पकाव के लिए तथा ऐंसे मृत्पात्रों को पकाने के लिए होता है, जिन्हें पकाने समय ईंधन गैसों तथा लौ के सीधे सम्पर्क से बचाना आवश्यक हो। विराम मफल भट्टियाँ, दुर्गल पदार्थों से बने आयताकार प्रकोष्ठ होते हैं, जो बाहर से गरम किये जाते हैं। इस प्रकार की भट्टी के अन्दर रखे पात्र केवल भट्टी की दीवारों के ताप-चालन और ताप-वितरण के कारण पक्के हैं। अब यह महत्वपूर्ण है कि इस भट्टी की दीवारों व्यवहार में थपामम्भव पतली तथा ताप को अच्छी चालक हो। ये भट्टियाँ इस प्रकार बनी होंगी कि लौ और गरम गैसों भट्टी की बाहरी दीवार तथा मफल प्रकोष्ठ की दीवारों के बीच के स्थान में बहकर एक गैसनाली में इकट्ठी हो निम्नी के रास्ते बाहर निकल जाती हैं।

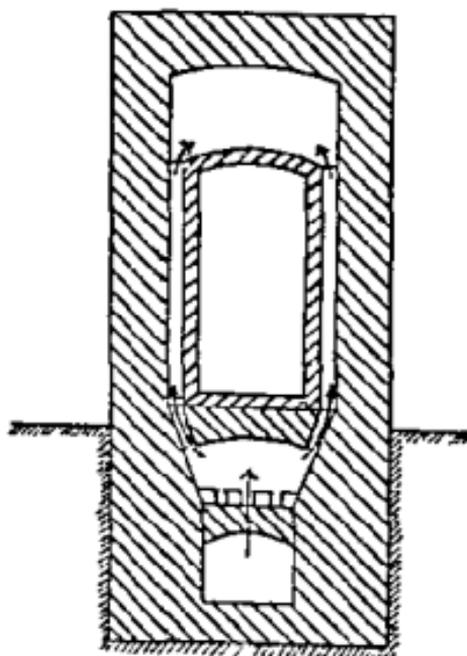

चित्र ४५. मफल भट्टी

चित्र ४५. मफल भट्टी

## अविराम भट्टियाँ

हाफमैन भट्टी, आयताकार अविराम भट्टियों का एक नमूना होती है। आधुनिक काल की दूसरी आयताकार भट्टियाँ द्धर-उधर थोड़े-बहुत सुधार करके इसी भट्टी के सिद्धान्त पर बनायी गयी हैं। चित्र ४६ में हाफमैन भट्टी का अधोदृश्य या प्लान दिखाया गया है। इस भट्टी में एक आयताकार दहन-प्रकोष्ठ होता है,

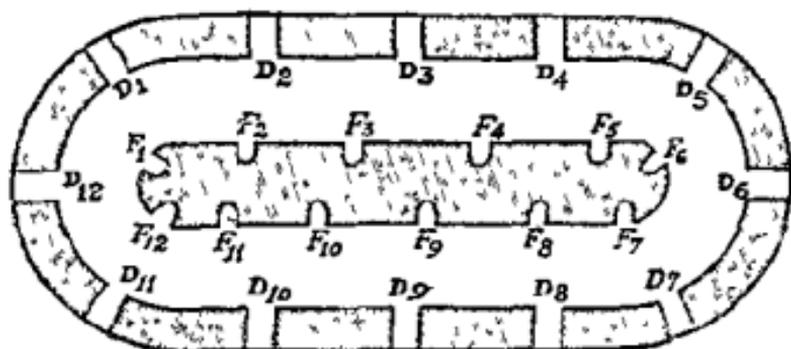

चित्र ४६. हाफमैन भट्टी का अधोदृश्य या प्लान (Plan)

जिसमें बाहर की ओर  $D_1, D_2, D_3, \dots$  आदि १२ द्वार होते हैं तथा प्रकोष्ठ के अन्दर  $F_1, F_2, F_3, \dots$  आदि १२ गैस-नालियाँ होती हैं। ये सारी गैस-नालियाँ एक मुख्य गैस नाली में खुलती हैं, जो कि बाहर की ओर स्थित एक चिमनी से जुड़ी रहती है। इन १२ द्वारों में पात्र-प्रकोष्ठ में रखे तथा पके हुए पात्र प्रकोष्ठ से बाहर निकाले जाते हैं।

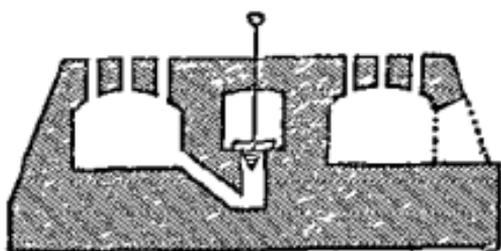

चित्र ४७. हाफमैन भट्टी का पार्श्व दृश्य

नालियों के बीच का स्थान प्रकोष्ठ कहलाता है और ये प्रायः अस्थायी रूप से एक-दूसरे से अलग कर दिये जाते हैं। प्रारम्भ करने के लिए ज़िम प्रकोष्ठ में पात्र रखे हैं, उमकें

इन १२ गैस-नालियों का एक-दूसरे में एकदम बंद सम्बन्ध नहीं होता और वे १२ राकु आकार के डक्कनों द्वारा बन्द की जा सकोली जा सकती हैं। इन दो

पाववाले खाली प्रकोष्ठ में आग जलायी जाती है, जिससे पाववाला प्रकोष्ठ इतना गरम हो जाय कि बाद में इसमें ऊपर से कोयला डालने पर कोयला जलकर पकाव-त्रिया घालू रखे।

गरम गैसें एव प्रकोष्ठ से दूसरे प्रकोष्ठ में उस समय तक भेजी जाती हैं, जब तक कि उनका तापक्रम कम होकर २००° से १५०° से० के बीच तक न पहुँच जाय। इस तापक्रम पर आ जाने के बाद गैसों को और प्रकोष्ठों में ले जाना व्यर्थ है। अतः इसके बाद मुख्य गैस-नाली में होकर चिमनी द्वारा वे बाहर निकाल दी जाती हैं।

उच्च तापक्रम पर पकनेवाले तथा हलके पान पकाने के लिए स्थायी प्रकोष्ठवाली अदिराम भट्टियाँ अधिक कार्यापयोगी होती हैं, कारण हाफमैन-जैमी भट्टियों में, जिनमें गरम गैसें क्षैतिज दिशा में बहती हैं, भट्टी के अन्दर के वातावरण के सगठन का नियन्त्रण सम्भव नहीं है। इन भट्टियों में ताप-वितरण भी सन्तोषजनक नहीं होता।

इन्हीं कारणों से उच्च तापक्रम पर उत्कृष्ट मृत्पात्र पकाने के लिए मंडेहाइम (Mendheim) प्रकार की प्रकोष्ठ भट्टियाँ अधिक प्रयोग की जाती हैं। इन भट्टियों में अधिकतर गैसीय ईंधनों का प्रयोग किया जाता है। इस प्रकार की भट्टियों में गैस-नालियों की सहायता से एव प्रकोष्ठ अगले प्रकोष्ठ से जुड़ा रहता है। प्रकोष्ठों को जोड़नेवाली गैस नालियाँ

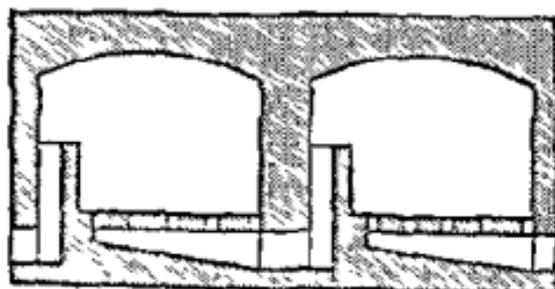

चित्र ४८. मंडेहाइम प्रकोष्ठ भट्टी

प्रत्येक प्रकोष्ठ में भेजी जाती हैं। बीच में एक चिमनी होती है जिसके द्वारा खिचाव उत्पन्न होता है।

प्रकोष्ठ के प्रथम सिरे पर प्रारम्भ होकर उस प्रकोष्ठ के फर्श के नीचे होती हुई, अगले प्रकोष्ठ के प्रथम सिरे पर ही खुल जाती हैं। पान पकाने के समय गरम गैसें जमीन के अन्दर बनी हुई बाहरी गैस नालियों में

सुरंग भट्टियाँ—मृत्पात्र पकाने के लिए सुरंग भट्टी का विचार १६० वर्ष में

भी अधिक पूर्व से होता आया है। परन्तु व्यावहारिक रूप में इसका विकास केवल

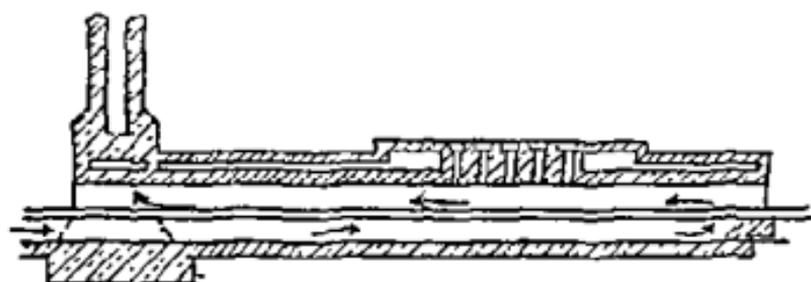

चित्र ४९. बाँक सुरंग भट्ठी का काट-दृश्य

६० वर्ष पूर्व जर्मनी के ओटो बाँक (Otto Bock) नामक व्यक्ति ने ही किया था। चित्र ४९ और ५० में इस भट्ठी के क्रमशः काट-दृश्य तथा पार्श्व-दृश्य दिये गये हैं।

इस प्रकार की भट्ठी में २०० से ३५० फुट लम्बी सुरंग होती है, जिसके भीतर लोहे की पट्टी पर गाड़ियाँ या छकड़े ले जाये जाते हैं। इन सुरंगों की चौड़ाई ४ से १२ फुट तक होती है तथा गाड़ी के ऊपरी तल्ले और सुरंग छत के बीच लगभग ५ फुट स्थान रहता है। गाड़ियों पर दुर्गल तल्ले रखे रहते हैं, जिन पर पकानेवाले पात्र रखे जाते हैं। हर गाड़ी के दोनों ओर लोहे की चद्दरे लटकती रहती हैं। ये चद्दरे भट्ठी की दीवार से निकली रेत भरी नालियों में धुसी रहती हैं। इस प्रकार गाड़ियों के तल्लों पर की गरम हवा या गैसों गाड़ी के नीचे पटरियों

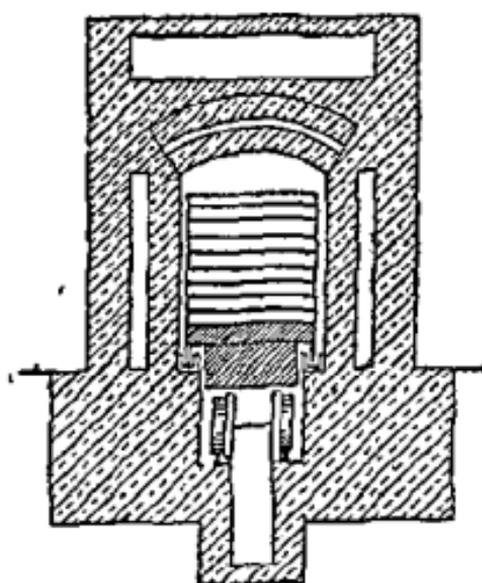

चित्र ५०. बाँक सुरंग भट्ठी का पार्श्व-दृश्य

पर नहीं आने पातीं। इससे लोहे की पटरियों तथा गाड़ी के पहियों को गरमी से हानि नहीं पहुँचती, जैसा कि चित्र ५० में दिखाया गया है।

वनाने में, सीधी सुरंग की अपेक्षा कम व्यय पड़ता है तथा एक ही समान की वृत्ताकार सुरंग, सीधी सुरंग की अपेक्षा कम स्थान में ही बन जाती है। गाड़ियों में पात्र रखने और पके पात्र गाड़ियों से निकालने के लिए गाड़ियों को घुमाना भी नहीं पड़ता। इस प्रकार गाड़ियों में पात्र रखने और उनसे पात्र निकालने में मजदूरी व्यय भी कम हो जाता है।

**ड्रेसलर अबिराम मफल भट्ठी**—सभी प्रकार के मृत्पात्र पकाने के लिए अबिराम सुरंग मफल भट्ठियों का प्रयोग काफी किया जाता है। इस भट्ठी में  $1200^{\circ}$  से 0 तक पात्र पकाये जाते हैं और इसमें पात्र रखने के लिए सींगरो की आवश्यकता नहीं होती, कारण इस प्रकार की भट्ठियों में ईंधन, लौ तथा गरम गैसें गावों के सीधे सम्पर्क में नहीं आती। चित्र ५१ में ड्रेसलर सुरंग भट्ठी दिखायी गयी है।

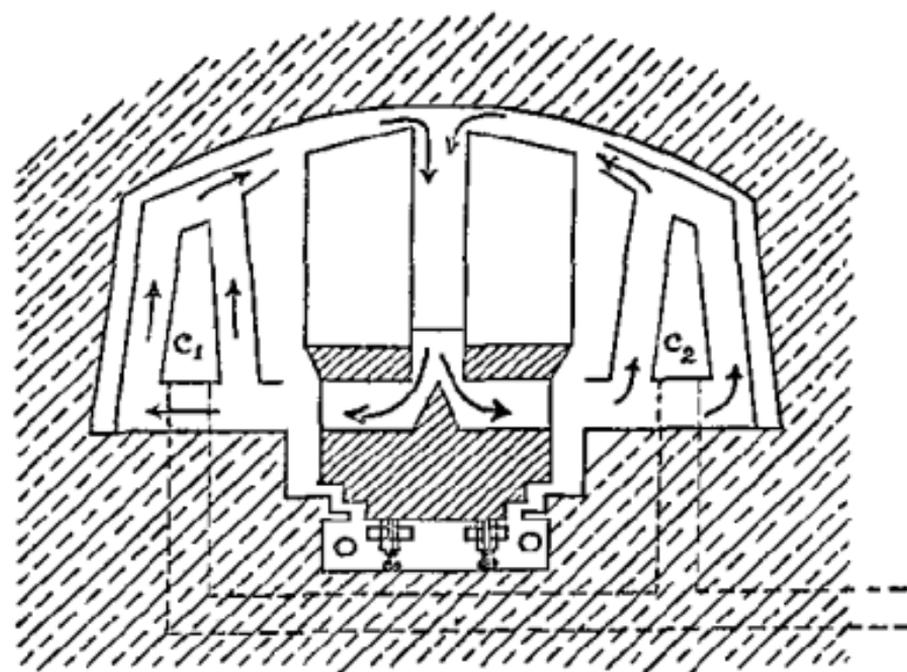

चित्र ५१. ड्रेसलर सुरंग भट्ठी

ड्रेसलर सुरंग भट्ठी के कार्य करने का ढंग काफी निम्न होता है। जिस सिरे पर पके हुए पात्र निकाले जाते हैं, उसी सिरे पर दहन के लिए आवश्यक हवा घुसती है।

दहन-मण्डल जाने तक यह हवा पके हुए ठण्डे हो रहे गरमपात्रों को ठण्डा करती हुई स्वयं गरम हो जाती है। अतः पात्र ठण्डे भी शीघ्रता से होने हैं और यह ताप भी व्यर्थ नहीं जाता। दहन-मण्डल के दोनों ओर अभिन-मिट्टी और कार्बोरण्डम से बने हुए दो लम्बे-दहन-प्रकोष्ठ  $C_1$   $C_2$  होते हैं। गरम हवा भट्टी-फलों के नीचे बनी हुई एक नाली में होकर इन दहन-प्रकोष्ठों में प्रवेश करती है। दहन-प्रकोष्ठों में ईंधन गैस भी भेजी जाती है, जो इस गरम हवा के साथ जलकर प्रकोष्ठ के भीतर अत्यधिक ताप उत्पन्न करती है। दहन-प्रकोष्ठ की दीवार में कार्बोरण्डम होने से इसकी ताप-चालकता काफी अधिक होती है। अतः ताप, सरलता में दहन-प्रकोष्ठ के बाहर आकर दहन-प्रकोष्ठ के बाहर सुरंग में रखे पात्रों को पकाता है। दहन-प्रकोष्ठ के अन्दर विचाव, चिमनी या पम्पी की महायता से उत्पन्न किया जाता है तथा गरम गैसों प्रायः दूसरे कार्यों में प्रयोग कर ली जाती है।

मृद-वस्तुओं को पकाने में सबसे नवीन सुधार विद्युत् द्वारा पकाने का है। बाजार में विद्युत् का प्रयोग करनेवाली कुछ भट्टियाँ मिलती हैं और इन भट्टियों में प्रलेप पकाव तथा पोरसिलेन और साधारण मृत्पात्रों के रजन पकाव बड़ी सफलतापूर्वक होते हैं। इन भट्टियों की कुछ विशेषताएँ इस प्रकार हैं—

- (१) सभी प्रकार के धूम और वाष्प से रहित स्वच्छ आवसीकारक ढालावरण।
- (२) समान तापक्रम होने के कारण सभी पात्र समान रूप से पकते हैं।
- (३) कम व्यक्तियों की आवश्यकता और नियन्त्रण में सरलता।
- (४) कम मरम्मत-व्यय।
- (५) समय का अत्यधिक कम लगना।

इन भट्टियों में केवल एक दोष है कि विद्युत् का व्यय अधिक हो जाता है।

विभिन्न भट्टियों की आपेक्षिक दक्षताएँ—

अधोगति विराम भट्टियाँ	.	१५-१९ प्रतिशत
हाथमैन प्रायताकार भट्टियाँ		२१-२३ "
सुरंग भट्टियाँ (गैस दहन)	.	४१-४३ "
ड्रेनर सुरंग भट्टियाँ (गैस दहन)		४८-४९ "

## द्वादश अध्याय

### उत्तापमापन

भट्ठी के अन्दर तापक्रम नापने के लिए समय-समय पर विभिन्न विधियों का प्रयोग किया जाता है। साधारण विधि में पक्नेवाले पात्रों तथा भट्ठी-दीवारों के भीतरी भागों के रंग-परिवर्तन से तापक्रम ज्ञात किया जाता है। परन्तु इसके लिए विशेष अभिज्ञता की आवश्यकता होती है। नीचे भट्ठी के अन्दर रंग-परिवर्तन और उनसे सम्बन्धित सन्निकट तापक्रम दिये गये हैं।

लाल रंग के प्रकट होने पर	..	५००°	सें०
गाढा लाल	..	७००°	„
चेरी (Cherry) लाल प्रकट होने पर	..	८००°	„
उज्ज्वल लाल	..	१०००°	„
उज्ज्वल नारंगी	..	१२००°	„
उज्ज्वल श्वेत	..	१३००°	„
अनुज्ज्वल श्वेत	..	१४००°	„
श्विलमिलाता श्वेत	..	१५००°	„

इन रंगों को तभी देखना चाहिए जब भट्ठी के अन्दर लौ साफ हो जाय तथा उनमें कोई हाइड्रोकार्बन न रहे। तापक्रम-परीक्षक को अंधेरे में खड़ा होना चाहिए, जिससे उसकी आँखों पर धूप की विभिन्न चमकों का प्रभाव न पड़े।

मृत्तिका-उद्योग के सभी कारखानों में जहाँ एकदम ठीक तापक्रम पर पकाव आवश्यक होता है, वहाँ तापक्रम नापने के लिए उत्तापदर्शी (Pyroscope) या उत्ताप मापक (Pyrometer) का प्रयोग किया जाता है।

उत्तापदर्शी—ये विभिन्न खनिजों से बनी छोटी-छोटी बस्तुएँ होती हैं, जो मृद-उद्योग भट्ठी के अन्दर का तापक्रम नापने के काम आती हैं। इनका सिद्धान्त यह है कि विशेष खनिजों से बने उत्तापदर्शी एक विशेष तापक्रम पर ही पिघलकर या सिकुड़कर अपनी आकृति खो देते हैं। इसलिए यह केवल एक बार तापक्रम नापने के काम

भी सन्ने हैं। समय-समय पर वाजार में विभिन्न प्रकार के उत्तापदर्शी मिलने रहते हैं। इनमें से कुछ महत्त्वपूर्ण इन प्रकार के हैं—वैजबुड सिलिण्डर, सैगर शंकु, होल्ड-क्राफ्ट (Hold craft's) दण्ड, बुल्लर-चक्र (Buller's Ring) आदि।

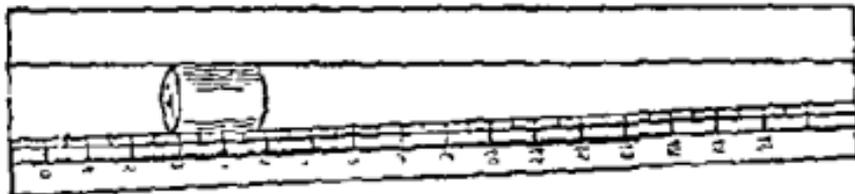

चित्र ५२. वैजबुड उत्तापदर्शी

सन् १७८२ ई० में इंग्लैण्ड के प्रसिद्ध कुम्हार जोशिया वैजबुड ने मृद्-उद्योग भट्टियों के अन्दर का तापक्रम मापने के लिए प्रथम उत्तापदर्शी बनाया था। यह उत्तापदर्शी इतना उपयोगी निकला कि उस समय के कुम्हारों ने सफलतापूर्वक १०० वर्ष तक इसका ही प्रयोग किया।

इस विधि में निश्चिन्त मंगठनवाली मिट्टी से बने बहुत से छोटे-छोटे सिलिण्डर भट्टों के अन्दर रखे जाते हैं और पक्का की विभिन्न अवस्थाओं पर उन्हें निकालकर देखा जाता है। इन निकाले हुए सिलिण्डरों को ठण्डा करके एक विशेष आकुचनमापक की सहायता से उनका आकुचन देखा जाता है। इस आकुचनमापक से सीधा तापक्रम पता जाता है। यह विधि तभी उपयोगी हो सकती है, जब कि भट्टी के अन्दर तापक्रम समान गति से बढ़ रहा हो, कारण ऐसी अवस्था में उत्तापदर्शी का आकुचन तापक्रम के अनुपात से होगा। परन्तु जिन अवस्थाओं में उत्तापदर्शी का आकुचन समान न हो जैसे ताप-सोपष-काल में, तो तापक्रम ठीक प्रकार से नहीं मापा जा सकता।

सैगर शंकु—यह वह विधि है जो जर्मनी के हेरमान सैगर ने १८८६ ई० में मृद्-उद्योग भट्टियों के अन्दर का तापक्रम मापने के लिए निकाली थी। ये शंकु मृद्-उद्योग खनिजों, धुली बेशीलिन, फेल्स्पार, स्फटिक, सगममर, फीरक आक्साइड आदि द्वारा बनाये जाते हैं। प्रत्येक शंकु खनिजों के विशेष मिश्रण से बनाया जाता है और इस पर एक नम्बर लिखा रहता है। हर एक नम्बर का शंकु एक विशेष तापक्रम पर पिघलकर भट्टी का तापक्रम बताता है। ये शंकु दो प्रमाणित आकारों में बनाये जाते हैं। माथारण आकार के शंकु तीन भूजायल्ले २ 1/2 इंच ऊँचे सूचीस्तम्भ (Pyramids) होते हैं। इनकी आकार भूजा, ऊँचाई की चौपाई होती है। छोटे आकार-

वाले शंकु लगभग १ इंच ऊँचे और चौथाई इंच आधार भुजावाले होने हैं। छोटे शंकु मुख्यतः छोटी-छोटी प्रायोगिक भट्टियों के परीक्षण तथा अग्नि-मिट्टियों की दुर्गलता परीक्षण के लिए प्रयुक्त किये जाते हैं। बड़े शंकुओं का प्रयोग मृद्-उद्योग भट्टियों में किया जाता है।

जब डाक्टर सैंगर ने अपने इन शंकुओं को निकाला तो ११५०° में० पर गलने-वाले शंकु को उसने १ नम्बर दिया। सैंगर शंकु इतने उपयोगी सिद्ध हुए कि बाद में इन शंकुओं की थोड़ी अधिक उच्च तापक्रम के लिए ग्रैमर (Crammer) द्वारा तथा कम तापक्रम के लिए हेख्ट (Hecht) द्वारा बढ़ायी गयी थी। कम तापक्रम नापने-वाले शंकु बनाने के लिए उचित अनुपात में बोरिक अम्ल और लैड आक्साइड का प्रयोग किया गया था। परिणाम-स्वरूप शंकु-श्रेणी में ६४ शंकु हो गये हैं। इन शंकुओं के आधुनिक नम्बर और इनके तापक्रम नीचे सारणी में दिये गये हैं।

शंकु नम्बर	तापक्रम	शंकु नम्बर	तापक्रम	शंकु नम्बर	तापक्रम
०२२	६००	०२अ	१०६०	१९	१५२०
०२१	६५०	०१अ	१०८०	२०	१५३०
०२०	६७०	१अ	११००	२६	१५८०
०१९	६९०	२अ	११२०	२७	१६१०
०१८	७१०	३अ	११४०	२८	१६३०
०१७	७३०	४अ	११६०	२९	१६५०
०१६	७५०	५अ	११८०	३०	१६७०
०१५अ	७९०	६अ	१२००	३१	१६९०
०१४अ	८१५	७	१२३०	३२	१७१०
०१३अ	८३५	८	१२५०	३३	१७३०
०१२अ	८५५	९	१२८०	३४	१७५०
०११अ	८८०	१०	१३००	३५	१७७०
०१०अ	९००	११	१३२०	३६	१७९०
०९अ	९२०	१२	१३५०	३७	१८२५
०८अ	९४०	१३	१३८०	३८	१८५०
०७अ	९६०	१४	१४१०	३९	१८८०
०६अ	९८०	१५	१४३५	४०	१९२०
०५अ	१०००	१६	१४६०	४१	१९६०
०४अ	१०२०	१७	१४८०	४२	२०००
०३अ	१०४०	१८	१५००	—	—

शकु ०१ का गलन-तापक्रम शकु १ के गलन-तापक्रम से एक शंकु कम है तथा शकु ०२ का गलन-तापक्रम शकु १ के गलन-तापक्रम से दो शंकु कम है। पूरी श्रेणी ६००° में० पर गलनेवाले शकु ०२२ से प्रारम्भ होकर लगभग २०००° से० पर गलनेवाले शकु ४२ पर समाप्त होती है। सन् १९०९ ई० के लगभग यह सोचा गया कि सैगर शकु मगदन से लौह और सीसा के आक्साइड निकाल दिये जायें, कारण इन आक्साइडों पर अत्रकारक वातावरण का हानिकर प्रभाव पड़ता है। अतः लौह और सीसा आक्साइड-वाले पुराने शकुओं के स्थान पर लौह सीसा आक्साइड रहित नये शकु बने। इनके नाम में 'क' के बाद, 'अ' (a) लगा दिया गया। शकु २१ से शकु २५ तक के पाँच शकुओं के गलन-तापक्रम इनने पास-पास के कि श्रेणी से उन्हें निकाल दिया गया।

प्रयोग के समय सैगर शकु को अग्नि-मिट्टी के आधार पर रखा जाता है। भट्ठी में तापक्रम बढ़ने पर शकु नरम होना प्रारम्भ करता है और जब उसका गलनांक आ जाता है, तो इसका टेढ़ा होना प्रारम्भ होकर अन्त में ऊपरी मिरा आधार छू लेता है।

भट्ठी में पक्काव-समय का भी शकु के टेढ़े होने पर काफी गहरा प्रभाव पड़ता है। ऊपर की सारणी में २ घंटे पक्काव समय पर विभिन्न शकुओं के गलन-तापक्रम दिये गये हैं। परन्तु यदि पकाने का समय बढ़ा दिया जाय, तो शकु निश्चित तापक्रम से पूर्व ही नरम होना प्रारम्भ कर देते हैं। उदाहरणार्थ दो दिन तक भट्ठी में गरम करने पर शकु १०, १३००° में० के स्थान पर १२००° से० पर ही टेढ़ा हो जायगा।

इसमें यह स्पष्ट है कि यद्यपि सैगर शकुओं के गलन-तापक्रम सेण्टीग्रेडों में दिये रहते हैं, पर वे भट्ठी का एकदम निश्चित तापक्रम नहीं बताते। सैगर शंकुओं से शकु मिश्रण-पिण्ड पर ताप-जनित रासायनिक क्रिया का सकेत मिलता है। यह सैगर शकु का दोष नहीं, बल्कि विशिष्ट गुण है। इसी गुण के कारण मृद-उद्योग में शकु इतने लाभदायक सिद्ध हुए हैं। आगे बिज में सैगर शकु के टेढ़े होने की विभिन्न अवस्थाएँ दिखायी गयी हैं।

पक्काव-क्रिया में पकाने का समय उतना ही महत्वपूर्ण है जितना पकाने का तापक्रम। कम तापक्रम पर अधिक काल तक तापक्षोषण से भी पात्र या प्रलेप बँसा ही पक सकता है, जैसा कि उच्च तापक्रम पर शीघ्र पक्काव में। भट्ठी में पकनेवाले पात्रों या प्रलेप और सैगर शकु पर ताप-क्रियाएँ लगभग निश्चित अनुपात में होती हैं। पात्र पकाने-वाला कारीगर केवल यह जानना चाहता है कि ताप ने पात्र या प्रलेप पर क्या क्रिया

की है और वह भट्ठी का वास्तविक तापक्रम जाने बिना ही केवल सेंसर शंकुओं के टेढ़े होने से इसका पता लगा लेता है। यदि पकाव-क्रिया इसी प्रकार ठीक रखी जा सके

तो भट्ठी के वास्तविक ताप-क्रम का कोई विशेष महत्त्व नहीं है।

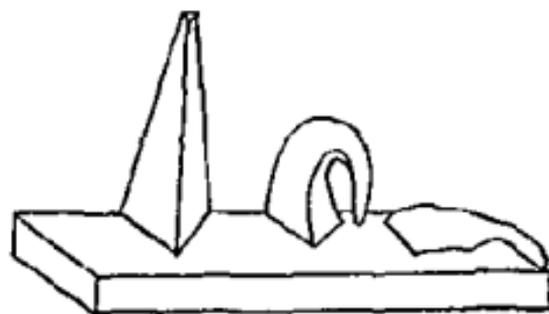

सेंसर शंकु पर अवकारक गैसों का प्रभाव ताप-प्रभाव का उलटा होता है। फोयला गैस या भ्रजित (Cracked) कार्बन शंकु के रूंधों में घुस-

कर उसके तल पर एक दुर्गंध पस्त बनाकर शंकु के टेढ़े होने में उस समय भी बाधा डालते हैं, जब भीतरी भाग में गलने के चिह्न प्रकट होने लगते हो। ऐसी अवस्थाओं में थोड़ी देर तक भट्ठी में ताजी हवा भेजने से शंकु एक दम टेढ़ा हो जायगा। गन्धक गैसों का सेंसर शंकु के गलन-तापक्रम पर काफी प्रभाव पड़ता है। इन्हीं सब कारणों से विश्वसनीय कारखानों के वने सेंसर शंकुओं को ही खरीदना चाहिए। प्रारम्भ में सेंसर शंकु बलिन के प्रथमन सरकार के रायल पोरसिलेन कारखाने में बनाये जाते थे। बाद में डाक्टर सेंगर और डाक्टर क्रैमर द्वारा प्रवन्धित मृद्-उद्योग की रासायनिक प्रयोगशालाओं में बनाये जाने लगे। इंग्लैण्ड में सेंसर शंकु स्ट्राक आन ट्रेण्ट की एक मुनियन्त्रित सरकारी प्रयोग-शाला में बनाये जाते हैं। अमेरिका में ओर्टोन द्वारा निकाले गये शंकु कोलम्बस नामक स्थान में बनाये जाते हैं और उन्हें ओर्टोन शंकु कहा जाता है। भारतवर्ष में सेंसर शंकु बनाने का कोई विशेष कारखाना नहीं है और प्रतिवर्ष काफी संख्या में शंकु विदेशों से मंगाने पड़ते हैं। सरकार को इस ओर ध्यान देना चाहिए।

होल्ड वाफ्ट बग्ड उत्पादनों—इस प्रकार के उत्पादनों भी सेंसर शंकु की भाँति ही होते हैं, अन्तर केवल इतना होता है कि इनके परीक्षण टुकड़े शंकु आकार के न होकर दण्ड आकार के होते हैं। विशेष आचारी पर इन्हें क्षैतिज अवस्था में रोकना जाता है, और प्रातिक तापक्रम उम समय समझा जाता है, जब दण्ड आधार पर लटक जाय।

प्रायः तीन लगातार नम्बरवाले दण्ड एक बक्सा में रखकर भट्ठी के अन्दर रखे जाते हैं, जैसा कि चित्र ५४ में दिखाया गया है। इन तीन दण्डों में से सर्वाधिक गलनशील दण्ड के लटक जाने पर परीक्षक को सावधान हो जाना चाहिए। बीच का दण्ड वास्तविक इच्छित तापक्रम पर लटकता है। तीसरे दण्ड से, जो इच्छित तापक्रम से उच्च तापक्रम पर लटकता है, पढ़ पना चलना है कि भट्ठी का तापक्रम अत्यधिक तो नहीं हो गया है।

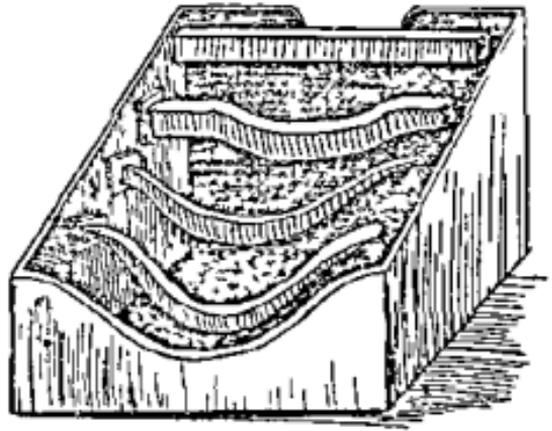

चित्र ५४. होल्ड फ़ास्ट दण्ड उत्तापदर्शी

बुलरचक्र उत्तापदर्शी—बुलर चक्र बिलकुल बैजबुड सिलिण्डरो की भांति होते हैं। अन्तर केवल इतना होता है कि परीक्षण टुकड़े चक्र-आकृति के होते हैं, जिन्हें भट्ठी से सरलता से निकाला जा सकता है। भट्ठी से निकाले गये चक्रों का आकृणन एक

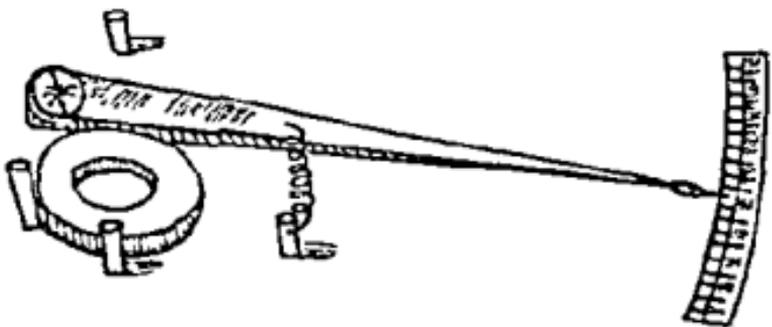

चित्र ५५. बुलर चक्र के लिए आकृणन प्रमापी

विशेष प्रकार के आकृणन प्रमापी की सहायता से निकाला जाता है। एक ऐसे बाहुचन प्रमापी को चित्र ५५ में दिखाया गया है।

इन चनों के प्रयोग से भट्ठी का तापक्रम नापा जाता है तथा पकाव के समय भट्ठी के विभिन्न भागों में पकाव-क्रिया पर नियन्त्रण किया जाता है।

**उत्तापमापी (Pyrometer)**—भट्ठी के भीतर के उच्च तापक्रम को नापने-वाले यन्त्रों को उत्तापमापी या पाइरोमीटर कहते हैं। उत्तापदर्शी केवल एक बार तापक्रम नापने के काम आ सकता है। उत्तापमापी को बार-बार तापक्रम नापने के काम में लाया जाता है, कारण इन यन्त्रों का कार्य उन पदार्थों के भौतिक गुण-परिवर्तन पर आधारित होता है, जिनसे उत्तापमापी बनाया गया है। उत्तापमापी अनेक प्रकार के होते हैं। परन्तु जिनका मृद्-उद्योग में अधिक उपयोग होता है उनमें से मुख्य वैद्युतिक उत्तापमापी, विकिरण उत्तापमापी तथा प्रकाश उत्तापमापी हैं।

**वैद्युतिक उत्तापमापी**—वैद्युतिक उत्तापमापी दो भागों में बाँटे जा सकते हैं। प्रथम प्रकार के वे हैं, जिनमें तापक्रम-परिवर्तन से धातुओं के विद्युत्-रोधकता-परिवर्तन का सिद्धान्त प्रयोग किया जाता है। द्वितीय प्रकार के वे हैं जिनमें तापीय युग्म (Thermo couple) के जोड़ों पर असमान तापक्रम होने पर विद्युद्वाहक बल (E. M. F.) की उत्पत्ति का सिद्धान्त प्रयोग किया जाता है। प्रथम प्रकार के वैद्युतिक उत्तापमापी को प्रतिरोध उत्तापमापी तथा दूसरे प्रकार के उत्तापमापी को तापीय युग्म उत्तापमापी कहते हैं।

आधुनिक प्रतिरोध उत्तापमापी सन् १८८७ ई० में क्लेण्डर द्वारा किये गये शोधकार्यों पर आधारित है। उसने पता लगाया कि प्रतिरोध उत्तापमापी में प्लैटिनम तार का प्रयोग सर्वोत्तम होता है। भाइका ढाँचे के चारों ओर लपेटा हुआ प्लैटिनम तार १२००° से० तक का तापक्रम सह सकता है। परन्तु १०००° से० से अधिक तापक्रम पर इस तार को अधिक समय तक गरम नहीं करना चाहिए, कारण उच्च तापक्रम पर प्लैटिनम के अणु-विघटन के कारण तार का प्रतिरोध बदल जाता है, जिसके कारण उत्तापमापी द्वारा बताया गया तापक्रम वास्तविक तापक्रम से भिन्न हो जाता है। ३००° से० से कम तापक्रम नापने के लिए शुद्ध निकिल के तार का प्रयोग किया जाता है। चित्र ५६ में एक प्रतिरोध उत्तापमापी दिखाया गया है।

इस उत्तापमापी यन्त्र में एक प्रतिरोध कुडली ( $\times$ ) होती है, जो पोरसिलेन माल में रखी रहती है। यह कुडली मुख्य ह्यूटस्टोन सेतु में ( $R_1, R_2, R_3$ )

तारों के तारों द्वारा जुड़ी रहनी है। इस व्हीटस्टोन सेतु और X के बीच एक परिवर्तन-शील प्रतिरोध वकम (C) जोड़ दिया जाता है, जिसे घुमाकर X का प्रतिरोध घटाया

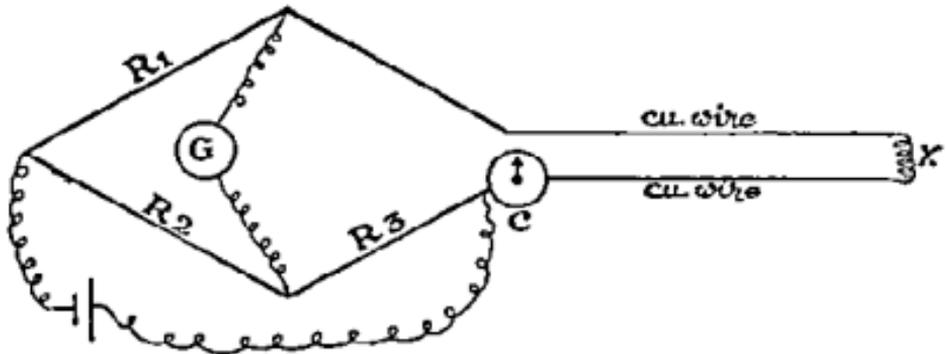

चित्र ५६. एक विद्युत् प्रतिरोध उत्तापमापी

बढ़ाया जा सकता है। परिणाम-स्वरूप धारामापी (G) में विक्षेप (Deflection) भी घटाया बढ़ाया जा सकता है। प्रयोग करते समय प्रतिरोध वकम C का प्रतिरोध ऐसा रखा जाता है कि धारामापी G में विक्षेप बिलकुल न हो। प्रतिरोध वकम C का डायल (Dial) इस प्रकार अंशकृत किया जाता है कि धारामापी में विक्षेप शून्य होने पर डायल के अंक तापक्रम को सूचित करते रहें।

सावधानीपूर्वक प्रयोग करने पर इस उत्तापमापी में १०००° से० तक केवल  $\pm 1^{\circ}$  से० की त्रुटि होनी है, परन्तु इसमें उच्च तापक्रम पर त्रुटि अधिक हो जाने की सम्भावना रहती है। इस प्रकार के उत्तापमापी अभिलेख यन्त्र (Recorder) के साथ भी प्रयोग किये जा सकते हैं, अतः वे प्रयोगशाला की भट्टियों के लिए काफी उपयोगी हैं। परन्तु कारखानों की भट्टियों के लिए वे उपयोगी नहीं हैं, क्योंकि असावधानी पूर्ण प्रयोग तथा भट्टी में धारा कुण्डली का प्रतिरोध बदल जाने के कारण इसके डायल के अंशकृत बदल जाते हैं।

तारोप युग्म उत्तापमापी—इस प्रकार के उत्तापमापी धातुओं के तापजनित विद्युत् गुणों के आसार पर बने होते हैं। इस गुण का पता सर्वप्रथम सीबैक (See back) ने १८२० ई० में लगाया था। उन प्रायः उमे सीबैक प्रभाव कहा जाता है। उनसे देना कि यदि दो विभिन्न धातुओं के तारों में वकम पूर्ण परिपथ (Circuit) के दो धातुजोड़ों को अलग-अलग तापक्रम पर रखा जाय तो परिपथ में विद्युत्-धारा बहने

लगती है। उगनें यह भी पता लगाया कि ऐसी अवस्था में दोनो धातुजोड़ों पर दो विरुद्ध दिशावाले विद्युद्-वाहक बल रहते हैं। दो धातुजोड़ों पर असमान तापक्रम रहने पर बहनेवाली धारा की शक्ति निम्नलिखित शानो पर निर्भर करती है।

- (क) दोनो धातुओं के प्रकार।
- (ख) दो धातुजोड़ों के तापक्रमों का अन्तर।
- (ग) दोनो धातुओं के वास्तविक तापक्रम।

तापीय युग्म बनाने में प्रयोग की जानेवाली धातुओं में निम्नलिखित गुण होने चाहिए।

- (१) सक्षारण और आक्सीकरण के लिए प्रतिरोध शक्ति।
- (२) अधिक विद्युद्-वाहक बल का विकसित होना।
- (३) तापक्रम बढ़ने पर विद्युद्-वाहक बल का धीरे-धीरे समान अनुपात में बढ़ना।

तापीय युग्म दो प्रकार के होते हैं। प्रथम प्रकार के तापीय युग्मों में केवल विरल धातुएँ ही प्रयोग की जाती हैं। द्वितीय प्रकार के तापीय युग्मों में साधारण धातुएँ प्रयोग की जाती हैं।

विरल धातुवाले तापीय युग्मों से  $1400^{\circ}$  से० तक का तापक्रम नापा जा सकता है, जब कि द्वितीय प्रकार के तापीय युग्म प्रायः  $1100^{\circ}$  से० तक के तापक्रम ही नापने में प्रयोग किये जाते हैं।

सर्वाधिक प्रयोग में आनेवाले कुछ तापीय युग्म इस प्रकार हैं—

#### विरल धातु तापीय युग्म

(+)		(-)
रहोडियम	१०	} प्लेटिनम १००
प्लेटिनम	९०	
योग	१००	

यह तापीय युग्म  $1400^{\circ}$  से० तक का तापक्रम नाप सकता है।

तापारण धातु-युग्म

(-)		(+)
१. तांबा	५८ २८	लोहा १००
निकिल	४१ ३०	
योग	<u>१०० ००</u>	

यह तापीय युग्म ११००° में तक का तापक्रम नाप सकता है।

(+)		(-)	
२. निकिल	९०	निकिल	९६
क्रोमियम	१०	मैंगनीज	३
योग	<u>१००</u>	एल्यूमिनियम	०
		मिल्लीकान	१
		योग	<u>१००</u>

यह तापीय युग्म निरन्तर १०९०° में तक तथा आलगाधिक रूप में १२१५° में तक प्रयुक्त किया जा सकता है।

३ (+) शुद्ध लोहा	१००	(-) तांबा	६०
		निकिल	८०
		योग	<u>१००</u>

इस युग्म का ९८०° में तक बिना किसी भय के प्रयोग किया जा सकता है।

४ (+) निकिल	६६	(-) तांबा	५५
लोहा	२५	निकिल	४५
क्रोमियम	११	योग	<u>१००</u>
योग	<u>१००</u>		

इस युग्म का ५४०° में तक प्रयोग किया जा सकता है।

मापारण धातुवाले तापीय युग्मों में निम्नलिखित गुण बक्षोर होते हैं—

- गुण (1) वे काफी सस्ते होते हैं।  
 (ii) इन प्रकार के युग्मों में तापक्रम-परिवर्तन का अधिक सवेन मिलता है।  
 (iii) मोटे तार और बड़े तापीय युग्म प्रयोग किये जा सकते हैं।

बोध (i) साधारण तौर पर इनसे केवल  $1100^{\circ}$  से० तक का तापक्रम ही नापा जा सकता है।

(ii) समय-समय पर इनके अंशांकन का परीक्षण करना आवश्यक होता है।

तापीय युग्म के धातुतारों को गंधक गैसों और धुएँ के वातावरण से बचाने के लिए गलित स्फटिक चूर्ण या पोरसिलेन के नलों में रखा जाता है। यह नल बचाव के लिए आवश्यक मोटाई से अधिक मोटे नहीं होने चाहिए, कारण मोटाई से तापीय युग्म की मुग्राहता कम हो जाती है। भट्ठी में तापक्रम-परिवर्तन होने और धारामापी में उसका सञ्चेत प्रकट होने में कुछ निश्चित समय का अन्तर रहता है। इसका कारण यह है कि दुर्गल रक्षक नल को पार करके, तापीय युग्म तक ताप-

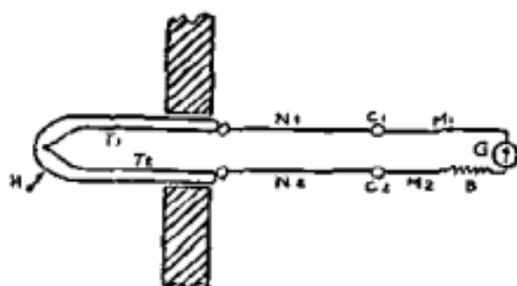

चित्र ५७. तापीय युग्म उत्तापमापी

द्वारा धारामापी को यन्त्र से जोड़ा गया है। B परिपथ में जोड़ा गया एक भारी प्रतिरोध है।  $N_1, N_2$  तापीय युग्म के छोटे तारों  $T_1, T_2$  के सम्बद्ध तार हैं।

उत्तापमापी भट्ठी की दीवार के छिद्र में से होकर भट्ठी के अन्दर घुमा दिया जाता है। यदि तापीय युग्म के तार छोटे हैं, तो यन्त्र के ठण्डे धातु-सिरे गरम सिरे के ताप-विकिरण से गरम हो सकते हैं। अतः ठण्डे सिरे को भट्ठी से दूर रखना चाहिए। इस कठिनाई को दूर करने के लिए बाहरी सिरे पर युग्म के तारों को सम्बद्ध तारों (Compensation Extension) अर्थात् दो ऐसे सस्ते मिश्र धातु के तारों से जोड़ दिया जाता है जिनका विद्युद्वाहक बल तापीय युग्म के तारों  $T_1, T_2$  के समान होता है। इस प्रकार ताप-प्रभाव की दृष्टि से युग्म के ठण्डे सिरे

क्रम पहुँचने में समय लगता है। चित्र ५७ में विरल धातु से बने तापीय युग्म उत्तापमापी का सिद्धान्त दिखाया गया है।

इस चित्र में H, तापीय युग्म तारों  $T_1, T_2$  का गरम जोड़ और  $C_1, C_2$  ठण्डे सिरे हैं।  $M_1, M_2$  तारों के तारों

भट्टी में इतनी दूर हों जाने हैं कि उनका तापक्रम कमरे के तापक्रम पर ही स्थिर रहता है। मन्वद्ध तार साधारण धातुओं या मिश्र धातुओं से बनाये जाते हैं और विरल धातुयुग्म से इतनी दूर रखे जाते हैं कि उन पर  $600^{\circ}$  से० से अधिक तापक्रम कभी न पड़े।

तापक्रम बढ़ने पर तापीय युग्म के तारों का प्रतिरोध भी बढ़ता है जिससे सूचक अशाकन में अग्रद्धि हो जाती है। यह कठिनाई दूर करने के लिए परिपथ में एक भारी प्रतिरोध लगाना चाहिए। यह ऐसे पदार्थों से बनाया जाता है, जिनका प्रतिरोध तापक्रम-परिवर्तन से नहीं के बराबर बदलता है। यह प्रतिरोध परिपथ के दूसरे प्रतिरोधों की अपेक्षा इतना भारी रखा जाता है कि तापीय युग्म के तारों में कोई प्रतिरोध-परिवर्तन अपेक्षाकृत नगण्य होता है और सूचक के अशाकन पर प्रभाव नहीं डालता।

ठण्डे तारे का सुधार—सूचक अशाकन के समय तापीय युग्म के ठण्डे तारे को  $0^{\circ}$  में० के स्थिर तापक्रम पर रखा जाता है। परन्तु व्यवहार में ठण्डे तारे का तापक्रम कमरे के तापक्रम के बराबर होगा। इस परिवर्तन के कारण अशाकन को सुधारने के लिए सूचक को कमरे के तापक्रम पर रखाने के पश्चात् तापीय युग्म से इसे जोड़ा जाता है, कारण तापीय युग्म में उत्पादित धारा ठण्डे और गरम तारों के तापक्रम-अन्तर के अनुपात में होती है।

तापीय युग्म की विद्युत्-धारा, विक्षेप धारामापी या उच्च प्रतिरोध सहित मिली वॉल्टमापी द्वारा नापी जाती है।

विकिरण उत्तापमापी—यह न्यू स्टैफेन और बोल्ट्स्मैन (Stafen and Boltsman) के पूर्ण विकिरण-सम्बन्धी नियमों पर आधारित होता है। इस नियम के अनुसार किसी गरम वस्तु से सम्पूर्ण विकीर्ण ताप गरम वस्तु और आनपात के ठण्डे स्थान के निरपेक्ष तापक्रमों की चतुर्थ शक्तों के अन्तर के अनुपात में होता है।

$$E = K (T_1^4 - T_2^4)$$

सभी गरम वस्तुओं से ताप विकिरण होता है। विकीर्ण ताप-विकरणों के परावर्तन के सभी नियम प्रकाश-परावर्तन के नियमों के समान होते हैं।

$400^{\circ}$  में० से ऊपर गरम वस्तु में विकीर्ण ऊर्जा (Energy) का कुछ अंश तो प्रकाश के रूप में देखा जा सकता है तथा कुछ अंश जो ताप के रूप में विकीर्ण

होता है नहीं देखा जा सकता। विकिरण उत्तापमापी में गरम वस्तु से विकीर्ण तमाम ऊर्जा काजल पुते हुए तापीय युग्म पर केन्द्रित की जाती है। यह तापीय युग्म सारी ऊर्जा अवशोषित कर लेने के कारण गरम होकर विद्युद्वाहक बल उत्पन्न करता है, जिससे गरम वस्तु का तापक्रम सूचक में पढ़ लिया जाता है।

फेरी (Ferry) विकिरण उत्तापमापी में ताप किरणें एक नतोदर दर्पण पर डालकर एक छोटे-से तापीय युग्म पर केन्द्रित की जाती हैं। तापीय युग्म का एक जोड़ गरम होने के कारण उत्पन्न विद्युद्वाहक बल एक अभिलेख धारामापी द्वारा नापा जाता है, जिसके अंशांकन को पढ़कर सीधे तापक्रम का पता चल जाता है। चित्र ५८ में फेरी विकिरण उत्तापमापी की कार्य-विधि दिखायी गयी है।



चित्र ५८. फेरी विकिरण उत्तापमापी

इस यन्त्र में भट्ठी से ताप-किरणें H, नतोदर दर्पण M पर डालकर तापीय युग्म T पर केन्द्रित की जाती हैं। उपनेत्र (Eyepiece) E में से देखते हुए परीक्षक छोटे-से दर्पण M, में भट्ठी का विम्ब देखता है। यन्त्र में लगी हुई दूरबीन की सहायता से परीक्षक उपनेत्र E को आवश्यक ठीक स्थान पर केन्द्रित कर सकता है। दर्पण M के छिद्र के लीछे रखा हुआ सुग्राही तापीय युग्म इस छिद्र से जानेवाली ताप-किरणों के द्वारा गरम हो जाता है। दर्पण M मोर्चा न लगनेवाले इस्पात से बनाया जाता है तथा इस इस्पात पर बिना खरोच पड़े ही पालिश भी की जा सकती है। यह इस्पात टूटने और खराब होने के दोषों से भी मुक्त रहता है।

फोकस करना—एक साधारण विधि द्वारा देखने और फोकस करने की क्रियाएँ सरलता से हो जाती हैं। दर्पण M, में छोटे-छोटे अर्द्ध वृत्ताकार फर्नी की आकृति के दो दर्पण इस प्रकार जुड़े रहते हैं, कि दर्पण पर पड़नेवाला गरम वस्तु का प्रतिविम्ब एक काले केन्द्र सहित दो अर्द्धवृत्ताकार भागों में विभक्त हो जाता है। पंचदार मुठिया F को घुमाकर इस तरह फोकस किया जाता है कि दोनों प्रतिविम्ब एक दूसरे के ऊपर रहें।

गरम वस्तु के दूरबीन में देखे गये भाग तथा दूरबीन की गरम वस्तु में दूरी का तापक्रम नापने पर कोई प्रभाव नहीं पड़ता । परन्तु दूरबीन और वस्तु के बीच प्रत्येक दो फुट की दूरी के लिए गरम वस्तु कम से कम १ इंच व्यास की हॉर्नी चाहिए, जिसमें वस्तु का प्रतिबिम्ब तापीय युग्म के मुप्राही भाग को पूरी तरह ढँक ले ।

मूद्-उद्योग-भट्टियों का तापक्रम नापने के लिए ४-५ फुट लम्बा और ६ इंच व्यासवाला एक दुर्गन्ध नल भट्टी की दीवार के छेद में होकर भट्टी में घुसा दिया जाता है । इस नल का एक सिरा बन्द तथा दूसरा खुला रहता है । नल का भट्टी के अन्दर रहनेवाला बन्द सिरा भट्टी का तापक्रम लेता है और खुले सिरे पर उत्तापमापी फोत्रम किया जाता है ।

इस उत्तापमापी में मुख्य दोष ये हैं—

(क) भट्टी के तापक्रम का परिवर्तन-बन्ध में कुछ समय बाद पना चलता है, कारण नल के गरम होने में कुछ समय लगता है ।

(ख) पगवसंक दर्पण तापीय युग्म पर तापकिरणों को केन्द्रित करने में अमफुड हो सकता है ।

ये उत्तापमापी सभी प्रकार की औद्योगिक भट्टियों के ५०० से १७००° में तक के तापक्रम नापने के लिए उपयोगी होते हैं ।

प्रकाश उत्तापमापी—ये यन्त्र साधारण कार्यों के लिए काफी सुविधाजनक होते हैं और इनमें नापनेवाले तापक्रम का पराम ७००° से प्रारम्भ होकर उच्चतम तापक्रम तक होता है । शीघ्रता से तापक्रम पड़े जाने तथा छोटी वस्तुओं को देखने में सरलता के कारण इस प्रकार के उत्तापमापी क्षणिक तापक्रम नापने के लिए बहुत ही उपयोगी होते हैं ।

इस विधि में केवल दिखाई देनेवाले विकिरण का उपयोग किया जाता है । किसी गरम वस्तु का सम्पूर्ण विकिरण उम वस्तु के तापक्रम पर ही नहीं बल्कि उसकी उत्सर्जक (Emissive) शक्ति पर भी निर्भर करता है । जिस पदार्थ की उत्सर्जक और अवशोषक शक्तियाँ अधिकतम हों उसे काली वस्तु कहते हैं । काली वस्तु की उत्सर्जक शक्ति इकार्दी मानी जाती है । अतः दूररे गभी पदार्थों की उत्सर्जक शक्तियाँ एक से कम होती हैं । उद्योग में काली वस्तु अवस्था का अनुभव करने के लिए बन्द भट्टी या मफुड में वस्तु को गरम करके एक छोटे से छिद्र से उसे

देना चाहिए। मफल भट्टियाँ और कुछ मृत्तुकरण भट्टियाँ आदर्श वाली वस्तु से पर्याप्त समानता रखती हैं। जब काली वस्तु की अवस्थाओं में कोई वस्तु बन्द भट्टी के अन्दर गरम की जाती है, तो वस्तु की विकिरण तीव्रता काली वस्तु के बराबर होती है। प्रकाश उत्तापमापी को तब प्रयोग करना चाहिए जब भट्टी के भाग और वस्तुओं के तापक्रम समान होने के कारण भट्टी की वस्तुएँ भट्टी कीवारों से अलग न पहचानी जा सकें। यदि गरम होनेवाली वस्तु आसपास के स्थानों से भिन्न दीखती है तो या तो वस्तु आसपास के स्थानों से अधिक गरम है, जैसा कि भट्टी ठण्डी करते समय होता है, या ठण्डी है, जैसा कि भट्टी गरम करते समय होता है। प्रथम अवस्था में अर्थात् वस्तु अधिक गरम होने पर नापा हुआ तापक्रम वस्तु के वास्तविक तापक्रम से काफी कम होगा, कारण प्रकाश उत्तापमापी भट्टी की दीवारों के प्रकाश पर ही फोकस किया जाता है। दूसरी अवस्था में नापा हुआ तापक्रम वास्तविक तापक्रम से काफी अधिक होगा। जब कोई दहकती हुई वस्तु खुले में देखी जाती है, तो नापा हुआ तापक्रम वास्तविक तापक्रम से काफी कम होगा। अन नापे हुए तापक्रम को ठीक कर लेना चाहिए। यह त्रुटि उज्ज्वल तरल धातु के लिए काफी होती है। परन्तु जब तरल धातु के ऊपरी तल पर आक्साइड की परत जम जाती है, तो यह त्रुटि बहुत कम हो जाती है। तापक्रम नापते समय इस त्रुटि को मात्रा का अनुमान नीचे दी हुई विभिन्न पदार्थों की उत्सर्जन तुलना से स्पष्ट हो जायगा —

ग्रेफाइट चूर्ण	.	० ९५
कार्बन		० ८५
लौह आक्साइड		० ९२
निकिल आक्साइड	.	० ८५
तरल उज्ज्वल लौह धातु		० ३७
“ “ निकिल धातु		० ३६
पोरसिलेन	..	० ५०

काली वस्तु की अवस्थाओं में अर्थात् धीरे-धीरे गरम होनी हुई भट्टी में, तरल उज्ज्वल धातु के तापक्रम का प्रकाश उत्तापमापी से ठीक पता चलेगा, कारण बन्द स्थान में धातु अपने तापक्रम के अनुपात से ही ताप-उत्सर्जन करेगी, जैसा कि खुले स्थान में नहीं कर सकती।

इन यन्त्रों की यथार्थता प्रमाणित बत्ती के प्रकाश की समानता पर निर्भर करती है। इसके प्रकाश की समानता समय-समय पर एमाइल ऐसीटेड लैम्प द्वारा जाँच लेनी चाहिए। एमाइल ऐसीटेड लैम्प यन्त्र के साथ ही मिलता है।

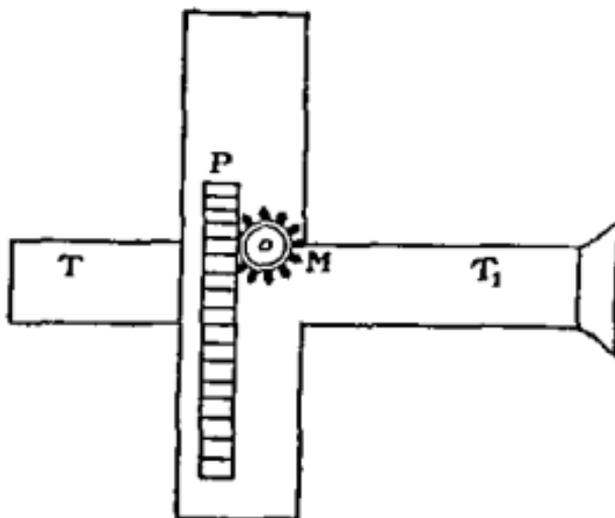

चित्र ६० वंजप्रकाश उत्पापमापी

**वंज प्रकाश उत्पापमापी**—इस यन्त्र में एक पीतल का नल होता है जिसमें एक छोटी दूरबीन  $TI_1$  लगी रहती है। इस दूरबीन का अभिदृश्य (Objective) लेंस गरम वस्तु के प्रतिबिम्ब को नल में अन्दर रखे हुए एक चल प्रिज्म P पर फोकस करता है।

इस उत्पापमापी की मुख्य विशेषता काँच का यह चल प्रिज्म है, जो दण्डवत्री (Rack and pinion) M की सहायता से ऊपर नीचे हटाया जा सकता है। इस प्रिज्म का पूरा भाग लाल रंग की विभिन्न आभाओं में अशक्त रहता है। प्रयोग के समय प्रिज्म को इस प्रकार रखा जाता है कि हलका रंग सामने दीखता रहे। उसके बाद दण्डवत्री को घुमाकर प्रिज्म के रंग की गहराई धीरे-धीरे यहाँ तक बढ़ायी जाती है कि वस्तु दीखना बन्द हो जाता है। इस अवस्था में स्केल पर गरम वस्तु का तापक्रम पढा जाता है।

इस उत्पापमापी के विगडने की सम्भावना कम रहती है और व्यक्तिगत कुशल-हीनताओं के कारण भी त्रुटियाँ कम होती हैं। यह सस्ता है और एक साधारण आदमी भी इस पर कार्य कर सकता है। परन्तु इसमें यथार्थता अधिक नहीं रहती।

## त्रयोदश अध्याय

### मृद्-उद्योग में गणनाएँ

१. नमी की मात्रा तथा उसका प्रभाव—मृद्-उद्योग के सभी उपयोगी पदार्थों में पानी की कुछ न कुछ मात्रा रहती है। यह पानी दो रूपों में पाया जाता है। ये रूप अवशोषित जल तथा कैलाम जल हैं। कैलाम जल खनिज अणु का एक अविच्छिन्न भाग होता है, जैसे कैोलिन ( $Al_2O_3 \cdot 2SiO_2 \cdot 2H_2O$ ) में अथवा बोरेक्म ( $Na_2O \cdot 2B_2O_3 \cdot 10H_2O$ ) में। अधिकांश पदार्थों में कैलाम जल की निश्चित मात्रा ही रहती है। परन्तु कुछ बोरेक्म-जैसे पदार्थों में यह थोड़ा परिवर्तनशील भी होता है।

कच्चे पदार्थों में जो पानी अवशोषित जल के रूप में रहता है, उसे नमी कहते हैं तथा इसकी मात्रा ऋतु एवं पदार्थ रखने के स्थान की अवस्थाओं पर निर्भर करती है। नमी की इस अनिश्चित मात्रा के कारण कच्चे पदार्थ खरीदते समय कुछ प्रामाणिक प्रकारों के आधार पर ही खरीदना चाहिए, अन्यथा आधिक हानि हो सकती है। आधिक हानि के साथ ही पदार्थों के मिश्रण-पिण्ड में पदार्थों के अनुपात में उस समय तक भूल हो सकती है, जब तक कि प्रत्येक बार पदार्थों में नमी की मात्रा निर्धारित करके तदनुसार अवयव मूल्य को ही न सुधारा जाय।

किन्ती पदार्थ में उपस्थित नमी की मात्रा ज्ञात करने के लिए उनके नमूने को तौलने के पदवान् लगभग  $110^{\circ}$  में 0 पर तब तक सुखाया जाय, जब तक कि भार स्थिर न हो जाय। नमूने के प्रारम्भिक तथा सुखाने के पश्चात् स्थिर भारों का अन्तर ही नमूने में उपस्थित नमी की मात्रा होगी। माधारण रीति से पदार्थ के नमूने के प्रारम्भिक भार के आधार पर उसकी नमी का प्रतिशत निकाल लिया जाता है।

नमी के आधार पर हानि के उदाहरण-स्वरूप यदि कोई 15 प्रतिशत नमी-वाली चीनी मिट्टी का 50 प्रतिशत के भाव में खरीदना है, परन्तु यदि इस चीनी

मिट्टी में नमी १५% न होकर २०% हो तो ३) प्रतिदन की हानि होगी। बड़े-बड़े कारखानों में अहाँ प्रतिदिन पदार्थों की काफी मात्राओं की आवश्यकता पड़ती है, इस हानि की उपेक्षा नहीं की जा सकती।

२. आकुचन—जब मिट्टी की वस्तुएँ सुखायी जाती हैं, तो इनके आकारों में आकुचन आ जाता है। इस आकुचन का कारण उनके अवशोषित जल का वाष्पीकरण होता है। यह आकुचन मुख्य रूप से गनी की उस मात्रा पर, जो वस्तु निर्माण के समय प्रयोग की गयी थी, तथा पदार्थों के षण-आकार पर निर्भर करता है। उदाहरण-स्वरूप बड़े कणोंवाली रेतीली मिट्टी से बनी वस्तुएँ कम अर्थात् एक प्रतिशत या इससे भी कुछ कम आकुचित होंगी, जब कि महीन षणवाली लचीली मिट्टी से बनी वस्तुएँ सुखाने पर लगभग १६% आकुचित होंगी। मिट्टी की वस्तुओं पर वह आकुचन, जो उन्हें सुखाने के कारण होता है, सुखाव-आकुचन कहलाता है। सुखाव-आकुचन सुखाने के तापक्रम पर निर्भर करता है, अतः न्यूनधिक भी हो सकती है। प्रामाणिक परिणाम के लिए व्यवहार में परीक्षण टुकड़े को ११०° से० पर गरम करके शोषित (Desiccator) में ठण्डा किया जाता है।

जब मिट्टी की वस्तुएँ पकायी जाती हैं, तो उनमें कुछ और आकुचन होता है। इस पकाने के समय के आकुचन को पकाव-आकुचन कहते हैं। पकाव-आकुचन, पकाव-तापक्रम के साथ बढ़ता जाता है। इस आकुचन का मुख्य कारण मिट्टी तथा खनिजों के कैल्स जल का निकलना, कच्चे पदार्थों में उपस्थित कार्बनिक अपद्रव्यों का जलना तथा अधिक गलनशील पदार्थों का प्रारम्भिक गलन होता है। तुलनात्मक परिणामों के लिए वस्तु को एक विशेष तापक्रम पर निश्चित समय तक पकाकर आकुचन की मात्रा ज्ञात की जाती है। विभिन्न मिट्टियों के पकाने के लिए, विभिन्न विशेष अवस्थाओं की आवश्यकता होती है। एक मिट्टी कम तापक्रम पर ही अच्छी तरह पक सकती है, जब कि दूसरी को अच्छी तरह पकाने के लिए उच्च तापक्रम की आवश्यकता हो सकती है।

लम्ब-आकुचन (Linear contraction) ज्ञात करने के लिए परीक्षण टुकड़े पर निश्चित दूरी पर दो रेखाएँ खींच दी जाती हैं। इस टुकड़े को सुखाया जाता है और बाद में फिर उन दोनों रेखाओं के बीच की दूरी नाप ली जाती है। प्रारम्भिक तथा आकुचित दूरी का अन्तर ही सुखाव-आकुचन होता है। तत्पश्चात्

परीक्षण टुकड़े को पकाया जाता है और इसी प्रकार पकाव-आकुचन ज्ञात कर लिया जाता है। गणना निम्नलिखित समीकरण द्वारा की जाती है।

$$\text{प्रतिशत लम्ब आकुचन} = \frac{\text{प्रारम्भिक लम्बाई—आकुचित लम्बाई}}{\text{प्रारम्भिक लम्बाई}} \times 100$$

निश्चित आगनवशाले पानी के निर्माण में मिश्रणपिण्ड का घन-आकुचन (Cubical contraction) ज्ञात होना आवश्यक है। ऐसी अवस्थाओं में प्रारम्भिक आयतन तथा आकुचन के पश्चात् आयतन निम्नलिखित ढग से निकाले जाते हैं।

माना कि परीक्षण टुकड़े द्वारा मिट्टी का तेल अवशोषित कराकर हवा में उसका भार 'क' ग्राम है। अब तेल अवशोषित टुकड़े को मिट्टी के तेल में लटकाकर भार लो। मान लो यह भार 'क<sub>१</sub>' ग्राम है। इसमें यह ध्यान रहे कि पूरा परीक्षण-टुकड़ा तेल में डूबा रहे, परन्तु तेल के पात्र की तली या दीवारों न छुए। अब यदि मिट्टी के तेल का आपेक्षिक घनत्व 'घ' हो, तो परीक्षण-टुकड़े का

$$\text{वास्तविक आयतन} = \frac{\text{क}-\text{क}_1}{\text{घ}} \text{ घन सेंटीमीटर होगा।}$$

मिट्टी के तेल का प्रयोग इस कारण किया जाता है कि बिना पका हुआ परीक्षण-टुकड़ा पानी में गल जायगा। अन्य तेल अधिक गाढ़े होने के कारण सरलता से अवशोषित नहीं होंगे।

व्यवहार में सर्वैव इसी विधि को अपनाना आवश्यक नहीं है, कारण गणना से पता चलता है कि घन-आकुचन, लम्ब-आकुचन से लगभग तिगुना होता है।

३. रुध्रता—जब मिट्टी की वस्तुएँ पकायी जाती हैं, तो तापक्रम बढ़ने पर कणों के बीच के रुध्र-स्थान धीरे-धीरे बन्द होते जाते हैं। यह आवश्यक नहीं है कि ये रुध्र-स्थान पूर्णतया बन्द हो जायें। बन्द न होनेवाले इन खाली स्थानों के कारण ही पात्र में रुध्रता होती है और इसका परिमाण मिश्रण-पिण्ड के प्रकार तथा पकाव-तापक्रम पर निर्भर करता है।

मिट्टी के पानी की रुध्रता ज्ञात करने के लिए निम्नलिखित विधि का प्रयोग किया जाता है, जो आर्कमेट्रीज के सिद्धान्त पर आधारित है।

परीक्षण-टुकड़े का हवा में भार = क

परीक्षण-टुकड़े को कुछ समय तक पानी के साथ उबालकर तथा बाद में कपड़े से अच्छी प्रकार पोंछकर उसका हवा में भार= $k_1$ ,

जल अवशोषित टुकड़े को पानी में पूरा लटका कर तोलने पर भार= $k_2$   
अब ( $k_2 - k_1$ ) उस पानी का भार है जो परीक्षण टुकड़े के रन्ध्रों में भर जाता है और

( $k_2 - k_1$ ) = सम्पूर्ण परीक्षण-टुकड़े द्वारा हटाये गये पानी का भार ।

चूँकि पानी का घनत्व इकाई होता है, इसलिए  $k_2 - k_1$  और  $k_2 - k_1$  समान रन्ध्र स्वाती तथा सम्पूर्ण परीक्षण-टुकड़े का आयतन प्रकट करते हैं ।

अतः परीक्षण-टुकड़े की रन्ध्रता निम्न सूत्र द्वारा निकाली जाती है ।

$$\text{रन्ध्रता} = \frac{k_2 - k_1}{k_2 - k_1}$$

मिट्टी के कच्चे पात्रों के लिए पानी के स्थान पर मिट्टी के तेल, पैराफिन आदि द्रवों का उपयोग किया जाता है, कारण कच्चे पात्र पानी में गल जाते हैं । परन्तु इसमें उपर्युक्त सूत्र में कोई अन्तर नहीं पड़ता ।

४. आपेक्षिक घनत्व—विभिन्न पदार्थों का आपेक्षिक घनत्व उस पदार्थ के तथा बराबर आयतनवाले प्रमाणभूत पदार्थ के भारों का अनुपात होता है । चूँकि पानी का घनत्व इकाई है, इसलिए किसी भी पदार्थ का आपेक्षिक घनत्व निकालने के लिए पानी को प्रमाणभूत पदार्थ माना गया है ।

भूतिका-उद्योग में सोडियम सिलीकेट जैसे पदार्थों का व्यापारिक महत्व उनके आपेक्षिक घनत्व के आधार पर होता है । मिट्टी-घोला सम्बन्धी कुछ गणनाओं में तथा पानी के साथ पीसे गये खनिज पदार्थों के घोलों में ठोस पदार्थों की मात्रा निर्धारित करने के लिए भी आपेक्षिक घनत्व की आवश्यकता होती है । जब चकमक पत्थर को निस्तापित किया जाता है, तो उसमें प्रसार होता है । परिणाम-स्वरूप आपेक्षिक घनत्व कम हो जाता है । इस कारण आपेक्षिक घनत्व-निर्धारण द्वारा चकमकी की निस्तापन-क्रिया पर नियन्त्रण किया जा सकता है ।

द्रव पदार्थों का आपेक्षिक घनत्व प्रायः द्रव घनत्वमापी (Hydrometer) द्वारा सीधा मात कर लिया जाता है । द्रव घनत्वमापी काँच की बनी एक अशक्तिशाली होती है । इसके निचले भाग में एक फूला हुआ बल्ब-जैसा होता है, जिसमें पारा

या सीमे के टुकड़े नक्का भागे कर दिया जाता है, जिसमे दस उपकरण द्रव में लज्जाधर अवस्था में नैरना रहे । इसे किसी द्रव में डालने पर द्रव के आर्सेलिक घनत्व के अनुसार इनका कम या अधिक भाग उठना है तथा नती पर अविलंब अक द्रव के आर्सेलिक घनत्व को प्रकट करे ।

गन्ध्र दानों का आर्सेलिक घनत्व निकालने समय प्राय दो भिन्न आर्सेलिक घनत्वों की गणना की जाती है । प्रथम घन है, जिसमें केन्द्र टोम वस्तु का ही ध्यान में रखा जाता है । इस प्रकार के आर्सेलिक प्रत्येक को वास्तविक आर्सेलिक घनत्व कहते हैं । दूसरे में गन्ध्र स्थानो-मज्जित सम्पूर्ण द्रव का आर्सेलिक घनत्व निकारा जाता है । इसे आभासित आर्सेलिक घनत्व (Apparent Specific-gravity) कहते हैं ।

पूरुं वर्णित दानों प्रकार के आर्सेलिक घनत्व निकालने की भी वही विधियाँ हैं जो गन्धरा निरालने में प्रयुक्त हुई थी ।

यदि  $w$  = शुष्क परीक्षण-टुकड़े का ह्वा में भार—

$w_1$  = जल-ज्वगोपित परीक्षण-टुकड़े का ह्वा में भार—

$w_2$  = जल-ज्वगोपित परीक्षण-टुकड़े का पानी में भार—

तो  $w-w_1$  = केन्द्र टोम दान ह्वा में हुए पानी का भार अर्थात् टोम के बराबर आयतनवाले पानी का भार ।

और  $w_1-w_2$  = टोम व गन्ध्र स्थानों दोनों के आयतन के बराबर आयतनवाले पानी का भार ।

$$\text{इसलिए वास्तविक आ० घ०} = \frac{w}{w-w_1}$$

$$\text{और आभासित आ० घ०} = \frac{w}{w_1-w_2}$$

५. शुष्क तथा घोला-मिश्रण—मूलाध वनाने के लिए विभिन्न मज्जितों तथा मिट्टियों को मिश्रकर मिश्रण-पिण्ड बनाया जाता है । इन्हें मिश्रण की दो विधियाँ प्रचलित हैं । प्रथम है शुष्क विधि तथा द्वितीय है घोलाविधि या गोली विधि । शुष्क विधि में मिश्रण-पिण्ड के अथवा उन्ही शुष्क अवस्थाओं में मिला दिये जाते हैं, जिनमें

वे कारखानों में आते हैं। शुष्क अवयवसूत्र भार के आधार पर दिये रहते हैं। इन्हीं सूत्रों के अनुसार पदार्थ तौलकर पानी के साथ मिला लिये जाते हैं। इस विधि में कच्चे पदार्थों में उपस्थित नमी की मात्रा पर उचित ध्यान देना आवश्यक होता है, जिससे मिलाये जानेवाले अवयवों का वास्तविक भार ज्ञात हो सके।

द्वितीय विधि में विभिन्न खनिजों को पानी के साथ पीसकर उनके अलग-अलग विशेष घनत्व के घोला बनाकर भिन्न-भिन्न कुण्डों में रख दिये जाते हैं। मिश्रण-पिण्ड बनाने के लिए इन्हीं घोलों के घोला-अवयव-सूत्र के अनुसार आयतन लेकर मिश्रण-कुण्ड में मिला दिये जाते हैं। इस विधि के घोला-अवयव-सूत्र मिश्रण-कुण्ड की इंचों में पहराइयों के रूप में प्रकट किये जाते हैं। इस विधि का सबसे बड़ा लाभ यह है कि इसमें कच्चे खनिज पदार्थों की नमी का जानना आवश्यक नहीं होता।

किसी घोले में शुष्क ठोस पदार्थ की मात्रा निम्नलिखित के लिए घोले का मापन अर्थात् घोल का प्रति लीटर भार तथा शुष्क ठोस का आपेक्षिक घनत्व ज्ञात होना आवश्यक है। उदाहरण-स्वरूप—

यदि क = १ लीटर घोले का भार (ग्रामों में)

ख = १ लीटर घोले में उपस्थित शुष्क ठोस की मात्रा (ग्रामों में)

ग = ठोस का आपेक्षिक घनत्व।

चूंकि शुष्क पदार्थ का आपेक्षिक घनत्व ग है, अतः एक लीटर ठोस का भार = १,००० ग ग्राम

अतः ख ग्राम ठोस का आयतन =  $\frac{ख}{१००० ग}$  लीटर

इसी प्रकार एक लीटर घोल में उपस्थित पानी का आयतन =  $\frac{क-ख}{१०००}$  लीटर परन्तु घोल का सम्पूर्ण आयतन केवल १ लीटर है।

$$\text{अतः } \frac{ख}{१००० ग} + \frac{क-ख}{१०००} = १$$

$$\text{या } ख + क ग - ख ग = १००० ग$$

$$\text{या } ख (\text{ग्राम}) = (क - १०००) \frac{ग}{ग - १} \dots \dots (१)$$

उदाहरण—किसी मृत्पात्र का घोला-अवयव-सूत्र इस प्रकार है—  
 २४५ औंस प्रति पाइण्टवाला बॉल-मिट्टी घोला . . . . . १४ इंच  
 २५५ " " " " चीनी मिट्टी घोला . . . . . ९ " "  
 ३१७ " " " " चकमकी घोला . . . . ६५ " "  
 ३२२ " " " " कार्निश पत्थर घोला . . . . ३ "

इससे इस मिश्रण-पिण्ड का शुष्क-अवयव सूत्र निकालो।

उपर्युक्त घोला-अवयव-सूत्र की आनुपातिक ठोस मात्राएँ—

बॉल-मिट्टी = १४ (२४५-२०) या ६३ भाग  
 चीनी मिट्टी = ९ (२५५-२०) या ४९५ "  
 चकमकी = ६५ (३१७-२०) या ७६० "  
 कार्निश पत्थर = ३ (३२२-२०) या ३६६ "

उपर्युक्त को प्रतिशत में परिवर्तित करने पर यह सूत्र प्राप्त होगा है—

बॉल-मिट्टी	.	२८.०० प्रतिशत
चीनी मिट्टी	..	२१.९८ "
चकमकी	..	३३.७६ "
कार्निश पत्थर		१६.२६ "
	योग	<u>१००.००</u>

६. मिश्रण-पिण्ड की गणना—मिट्टियों तथा खनिज पदार्थों के रासायनिक विश्लेषण प्रकट करने के लिए दो विधियाँ प्रचलित हैं। प्रथम को चरम विश्लेषण (Ultimate Analysis) विधि तथा द्वितीय को मुक्तिगत विश्लेषण विधि (Rational Analysis) कहते हैं। प्रथम विधि में विश्लेषण-परिणाम मिश्रण में उपस्थित अकार्बनिक पदार्थों के आक्साइडों के रूप में प्रकट किये जाते हैं। रासायनिक विश्लेषण को इस भाँति प्रकट करने से परिणाम, अच्छा निकलता है। परन्तु किसी विश्लेषण को पूरा करने में समय बहुत लगता है।

द्वितीय विधि में विश्लेषण-परिणाम मिट्टियों तथा मिश्रणों में उपस्थित खनिजों, मुख्यतः मृत्सारी, फेल्स्पार तथा स्फाटिक के रूप में व्यक्त किया जाता है। इस विधि में अनेक त्रुटियाँ होने के कारण इस परिणाम पर पूर्ण विश्वास नहीं किया जा सकता। परन्तु अधिकांश मृत्पात्र-कारिगर मिश्रण-पिण्डों के खनिज अवयवों के ज्ञान को

प्राथमिकता देने हैं, कारण उन्हें प्रत्येक खनिज के गुणों व प्रभावों का ज्ञान होता है। चूंकि युक्तिगत विश्लेषण में कुछ सुधार करके अधिक सन्तोषजनक परिणाम पाने की कोई विशेष आशा नहीं है, अतः इस विधि का उपयोग आजकल अधिक नहीं किया जाता। फिर भी जैसा कि पूर्व ही कहा जा चुका है, मिश्रण-पिण्ड में विभिन्न खनिजों की मात्रा का ज्ञान होना विशेष लाभदायक होने के कारण चरम विश्लेषण से ही विभिन्न खनिजों की मात्रा की गणना करने का प्रस्ताव किया गया है। इस गणना विधि से प्राप्त परिणाम को सन्निकट विश्लेषण (Proximate Analysis) कहते हैं। यद्यपि यह गणना भी बहुत सी काल्पनिक सत्त्वों के आधार पर की जाती है, परन्तु फिर भी यह विधि युक्तिगत विश्लेषण विधि से अधिक सन्तोषजनक मानी जाती है।

इस विधि द्वारा खनिजों की गणना में यह कल्पना कर ली जाती है कि मुस्ता, फेल्सपार और स्फटिक क्रमा केओलीनाइट, ओर्थोक्लेज और शुद्ध सिलीका के आदर्श संगठन हैं। परन्तु व्यावहारिक विश्लेषणों द्वारा देखा गया है कि बहुत थोड़े खनिज इतने शुद्ध होते हैं। सभी फेल्सपारों में पोटैश के अतिरिक्त सोडा या चूना थोड़ी बहुत मात्रा में अवश्य उपस्थित रहता है। गणना के समय पोटैश, सोडा, चूना, मैंगनीशिया आदि भास्मिक अवयवों का परिणाम पोटैश के रूप में प्रकट किया जाता है। फेल्सपार की गणना सम्पूर्ण भास्मिक अवयवों तथा ५९ के गुणफल पर आधारित होती है। लोहे का आक्साइड जब थोड़ी मात्रा में उपस्थित होता है, तो उसकी गणना सम्पूर्ण भास्मिक आक्साइडों के साथ की जाती है, अन्यथा उसे अलग से प्रकट किया जाता है। पूर्वलिखित कथन द्वारा स्पष्ट है कि यदि पोटैश के अतिरिक्त भास्मिक आक्साइडों की मात्रा अधिक है, तो यह गणना विधि सन्तोषजनक नहीं होगी। ऐसी दशा में इसे सुविधानुसार बदला जा सकता है। उदाहरण-स्वरूप यदि सोडा की मात्रा पोटैश की मात्रा से अत्यधिक है, तो आदर्श फेल्सपार की गणना ओर्थोक्लेज ( $K_2O \cdot Al_2O_3 \cdot 6SiO_2$ ) के आधार पर न करके अल्वाइट ( $Na_2O \cdot Al_2O_3 \cdot 6SiO_2$ ) के आधार पर की जानी चाहिए। वह गुणक जो सम्पूर्ण भास्मिक आक्साइडों को अल्वाइट में परिवर्तित करता है, ८४५ है। यदि चूना तथा मैंगनीशिया की मात्राएँ सोडा तथा पोटैश की अपेक्षा अत्यधिक हैं, तो चूना तथा मैंगनीशिया को कार्बोनेटों के रूप में अलग-अलग सूचित करना चाहिए।

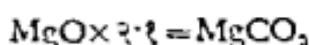
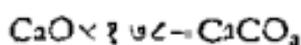

फेल्सपार की गणना के पश्चात् बची हुई एल्यूमिना के आधार पर आदर्श मृत्तार की गणना की जाती है।

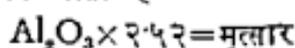

अब फेल्सपार तथा मृत्तार में उपस्थित सिलीका की मात्राओं को सम्पूर्ण सिलीका की मात्रा से घटाने पर स्फटिक या मुक्त सिलीका निकाल ली जाती है।

लेटराइट जैसी कुछ मिट्टियों में एल्यूमिना का प्रतिशत कुछ अधिक होता है। ऐसी दशा में मृत्तार की गणना फेल्सपार की गणना के पश्चात् बची हुई सिलीका के आधार पर की जाती है।

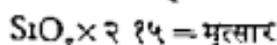

शेष एल्यूमिना को मुक्त एल्यूमिना कहते हैं।

सन्निकट विश्लेषण के अनुसार मिट्टियों तथा बिना पकाये हुए मृत्पात्र-पिण्डों में अवयवों का योग लगभग सौ हो जाता है। अतः प्रत्येक अवयव की मात्रा उमका प्रतिशत समझी जा सकती है। परन्तु पकाये हुए पिण्डों में ऐसा सम्भव नहीं है, कारण पकाने पर अवयवों का केलास जल निकल जाता है, जो कि मृत्तार की गणना में सम्मिलित रहता है। इस प्रकार सम्पूर्ण अवयवों का योग पकाने पर सदैव सौ से अधिक हो जाता है।

चरम विश्लेषण को सन्निकट विश्लेषण में परिवर्तित करने का उदाहरण नीचे दिया जाता है।

उदाहरण--किसी मिश्रण-पिण्ड का चरम विश्लेषण निम्नलिखित है। इसका सन्निकट विश्लेषण में परिवर्तन करो।

$\text{SiO}_2$	....	६३.००
$\text{Al}_2\text{O}_3$	....	२२.००
$\text{Fe}_2\text{O}_3$	....	१.००
$\text{K}_2\text{O}$	....	२.१५
$\text{Na}_2\text{O}$	....	१.०२
$\text{MgO}$	....	०.२४
$\text{CaO}$	....	०.८१
Loss	....	९.८२
	योग	<u>१००.०४</u>

गणना—यहाँ सम्पूर्ण भास्मिक आक्साइडों का योग ४०० है। चूँकि  $K_2O$  की मात्रा योग सभी भास्मिक आक्साइडों के योग में अधिक है, अतः फेल्सपार की गणना जीर्बोक्सेड के आधार पर करनी चाहिए।

अतः सम्पूर्ण आदर्श फेल्सपार = ४०० / ५९ = ६७९ भाग

अब चूँकि ५९६ भाग जीर्बोक्सेड में  $Al_2O_3$  की मात्रा १०० भाग तथा  $SiO_2$  की मात्रा ३६० भाग रहती है, इस कारण इस फेल्सपार में ६७९ भाग में ६५६ भाग  $Al_2O_3$  तथा १६११ भाग  $SiO_2$  मिलेगा।

इस प्रकार फेल्सपार निकाल देने के पश्चात्  $Al_2O_3$  की मात्रा - ००० - ६५६ = १३६६ भाग

अतः सूत्रात् = १३६६ / ०५० या ६६१० भाग

अब चूँकि मिट्टी के २५८ भाग में  $SiO_2$  की मात्रा १०० भाग होती है। इसलिए स्फटिक या मुक्त मिलीना की

$$\begin{aligned} \text{मात्रा} &= ६३ - (१६११ + २०५०) \\ &= ०६३३ \text{ भाग} \end{aligned}$$

अतः मिट्टी के पिण्ड का सन्निवृत्त विश्लेषण निम्न प्रकार में प्रकट किया जायगा—

सूत्रात्	..	४६१२
आदर्श जीर्बोक्सेड	.	२६९०
स्फटिक	..	०६३३
कैल्सियम आक्साइड	..	१००

७. प्रलेप-संगठन-गणना—मृत्तिका-उद्योग में प्रलेप संगठन को व्ययन करने की तीन विधियाँ हैं। (क) चर्म विश्लेषण विधि अर्थात् शुष्क पदार्थों के रासायनिक विश्लेषण द्वारा प्राप्त सत्रिय आक्साइडों के प्रतिशत व्ययन करने की सामान्य विधि। (ख) व्यावहारिक मूत्र विधि, जिसमें प्रलेप संगठन में प्रयुक्त होनेवाले पदार्थों की मात्रा व्ययन की जाती है। (ग) आणविक मूत्र विधि अर्थात् प्रलेप संगठन में उपस्थित सत्रिय आक्साइडों के अणुओं की आनुपातिक मात्राओं को व्ययन करने की सर्वप्रचलित विधि। अधिकांश मृद्-उद्योगियों द्वारा यही विधि उपयोग में लायी जाती है, कारण

इससे अनुभव की कारीगरी को व्यावहारिक महत्त्व की बहुत-सी सूचनाएं सीधी प्राप्त हो जाती हैं।

### चरम विश्लेषण का आणविक सूत्र में परिवर्तन

उदाहरण—निम्नलिखित प्रलेप के चरम विश्लेषण को आणविक सूत्र में व्यक्त कीजिए।

$\text{SiO}_2$	४६.२३
$\text{B}_2\text{O}_3$	७.०९
$\text{Al}_2\text{O}_3$	७.६३
$\text{PbO}$	२३.२७
$\text{Na}_2\text{O}$	६.२८
$\text{K}_2\text{O}$	९.५२

प्रत्येक आक्साइड की मात्रा को क्रमशः उसके अणुभार से भाग देने पर उन आक्साइडों का आणविक अनुपात प्राप्त होता है, जैसा कि निम्न सारणी में दिया गया है—

रासायनिक अद्वयव	प्रतिशत सगठन	अणुभार	आणविक अनुपात
$\text{SiO}_2$	४६.२३	६०	०.७७
$\text{B}_2\text{O}_3$	७.०९	७०	०.१०१
$\text{Al}_2\text{O}_3$	७.६३	१०२	०.०७४
$\text{PbO}$	२३.२७	२२३	०.१०४
$\text{Na}_2\text{O}$	६.२८	६२	०.१०१
$\text{K}_2\text{O}$	९.५२	९४	०.१०१

प्रलेप के आणविक सूत्र को व्यक्त करने में सिलीका और बोरिक आक्साइड साथ-साथ रखे जाते हैं और अम्लीय आक्साइड के नाम से प्रकट किये जाते हैं, कारण वे भास्मिक अद्वयवों से संयोग करके रासायनिक यौगिक बनाते हैं। एल्यूमिना उदासीन या द्विधर्मी (जो अम्लीय एवं भास्मिक दोनों रूपों में प्रयोग किया जा सके) आक्साइड माना जाता है और उसे अलग करके बीच में रखा जाता है। शेष आक्साइडों को एक अलग वर्ग में भस्मों के नाम से व्यक्त करते हैं।

उपर्युक्त नियमों के आधार पर चतुर्थ स्तम्भ का परिणाम निम्नलिखित रूप में वर्गीकृत किया जा सकता है—

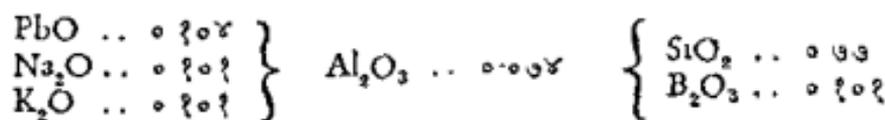

सामान्य सुविधा के लिए प्रायः भास्मिक आक्साइडों के अणु-अनुपातों का योग इकाई के रूप में व्यक्त किया जाता है। अन्य अवयवों को आवश्यकतानुसार सुधार दिया जाता है, जिससे अनुपात में अन्तर न आवे। इस प्रकार उपर्युक्त समस्त मर्यादों को ३३ से गुणा करने पर समस्त भास्मिक आक्साइडों का योग एक हो जाता है। अतः अनुपात में कोई अन्तर लाये बिना ही दिये हुए प्रलेप के आणविक सूत्र को निम्न रूप में प्रकट किया जाता है।

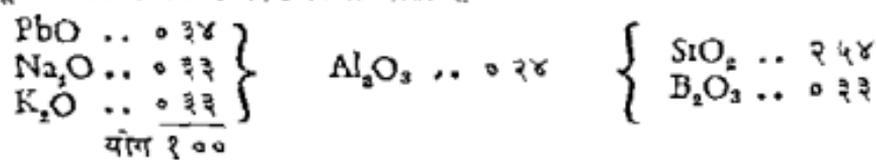

### आणविक सूत्र का व्यावहारिक सूत्र में परिवर्तन

उदाहरण—निम्नलिखित आणविक सूत्र को व्यावहारिक सूत्र में परिवर्तित कीजिए—

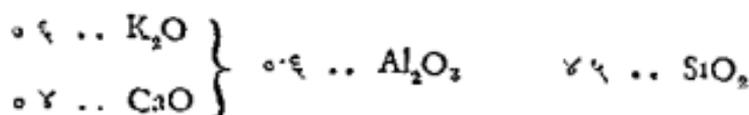

इस प्रलेप-मिश्रण के बनाने में फ्लेक्सपार, मगमरमर और चकमक पत्थर अर्थात् चकमकी का उपयोग करने में सुविधा होगी।  $\text{K}_2\text{O}$  के ०.६ अणु के लिए आदर्श रचनावाले जीयोक्टेड्र फ्लेक्सपार के ०.६ अणु की आवश्यकता होगी। ०.६ अणु फ्लेक्सपार डालने से  $\text{Al}_2\text{O}_3$  के ०.६ अणु तथा  $\text{SiO}_2$  के ३.६ अणु भी रहेंगे। चूँकि जीयोक्टेड्र का अणुभार ५५६ होता है, अतः इसका ०.६ अणु ३३३.६ भाग के बराबर होगा। इसी प्रकार  $\text{CaO}$  के ०.४ अणु मगमरमर के ०.४ अणु या ४० भाग से प्राप्त होंगे। यह निम्नलिखित सारणी में दिखाया गया है। इन दोनों सन्निधियों के मिश्रण के पश्चात् भी  $\text{SiO}_2$  का ०.९ अणु बच रहता है, जो चकमकी के ०.९ अणु या ५४ भाग में प्राप्त होता है। चतुर्थ स्तम्भ के परिणाम की सहायता में अन्तिम स्तम्भ में व्यावहारिक सूत्र भी प्रतिपादित गणना की गयी है।

पदार्थ	अणु- भार	अणु- भाग	व्यावहारिक सूत्र	K <sub>2</sub> O	CaO	Ti <sub>2</sub> O <sub>3</sub>	SiO <sub>2</sub>	प्रतिशत व्यावहारिक सूत्र
फेल्सपार	५५६	०६	३३३६	०६	—	०६	३०६	७८.०१
सगमरमर	१००	०४	४००	—	०.४	—	—	९.३५
चकमकी	६०	०९	५४०	—	—	—	०.९	१२.६३
योग	—	—	४२७६	०.६	०.४	०.६	४.५	९९.९९

व्यावहारिक सूत्र से अणुसूत्र निकालने की गणना-विधि पूर्वलिखित विधि के बिलकुल विपरीत है जो निम्नलिखित उदाहरण से स्पष्ट हो जायगी।

उदाहरण—निम्नलिखित प्रलेप के दिये हुए व्यावहारिक सूत्र को अणुसूत्र में परिवर्तित कीजिए।

फेल्सपार	..	४२
सगमरमर		१८
चकमकी		२५
चीनी मिट्टी		१२

खनिजों के प्रत्येक अवयव को क्रमशः उनके अणुभारों से भाग देने पर उनके आणविक अनुपात प्राप्त होते हैं।

फेल्सपार	=	४२	—	५५६	=	०.०७५	अणु
सगमरमर	=	१८	—	१००	=	०.१८०	"
चकमकी	=	२५	—	६०	=	०.४१६	"
चीनी मिट्टी	=	१२	—	२५८	=	०.०४६	"

प्रत्येक खनिज अवयव में उपस्थित जाक्साइडों की मात्राओं को विभिन्न आक्शन इंडेक्स के स्तर में ही रखने पर निम्नलिखित माग्नी बनती है—

खनिज	अणु-भाग	K <sub>2</sub> O	CaO	Al <sub>2</sub> O <sub>3</sub>	SiO <sub>2</sub>
फेल्सपार	०.०७५	०.०७५	—	०.०७५	०.४५०
सगमरमर	०.१८०	—	०.१८०	—	—
चकमकी	०.४१६	—	—	—	०.४१६
चीनी मिट्टी	०.०४६	—	—	०.०४६	०.०९२
योग	—	०.०७५	०.१८०	०.१२१	०.९५८

सर्वाधिक प्रचलित नियम के अनुसार भास्मिक तथा अम्लीय आक्साइडों को अलग-अलग रखकर तथा भास्मिक आक्साइडों के योगको इवाई बनाकर निम्नलिखित अनुसूत्र प्राप्त होता है—

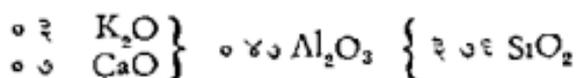

### कांचित-प्रलेप

यदि बोरैक्स, सोडियम कार्बोनेट, पोटैश जैमे घुलनशील पदार्थ प्रलेप-मिश्रण में प्रयुक्त किये जाते हैं, तो उपयोग में पूर्व उन्हें गलाकर कांचित कर लेना चाहिए, जिसमें वे अनुलनशील काच के रूप में परिवर्तित हो जायें। कांचित मिश्रण का सगठन ऐसा होना चाहिए, जो कम तापक्रम पर गल सके तथा गलित कांचित अधिक श्यान भी न हो। यदि कांचित मिश्रण अधिक दुर्गल है, तो उच्च तापक्रम पर गलेगा, जिसमें मिश्रण के क्षार, सीमा आक्साइड तथा बोरिक अम्ल जैसे वाष्पशील पदार्थों के निकल जाने की सम्भावना बढ़ती जाती है।

कांचित का गलन-तापक्रम सुगम मीनाओं के बीच रखने के लिए सम्पूर्ण अम्लीय अणुओं तथा समस्त भास्मिक अणुओं का अनुपात न्यूनतम १ : १ और अधिकतम ३ : १ रहना चाहिए। यदि कांचित मिश्रण में बोरिक आक्साइड भी उपस्थित हो, तो अम्लीय अवयवों में मिलीका अवश्य रहना चाहिए।  $\text{SiO}_2$  तथा  $\text{B}_2\text{O}_3$  का अनुपात न्यूनतम २ : १ रहना चाहिए।

एल्यूमिना की उपस्थिति में कांचित इतना श्यान हो जाता है कि उँडेलना बहुत कठिन हो जाता है। इसी कारण कांचित मिश्रण में एल्यूमिना की मात्रा ०.२ अणु से अधिक नहीं होनी चाहिए।

कांचित प्रलेप की गणना निम्नलिखित उदाहरण द्वारा स्पष्ट की गयी है।

उदाहरण—प्रत्येक खनिज के आदर्श सगठन के आधार पर निम्नलिखित व्यावहारिक सूत्र को अनुसूत्र में परिवर्तित कीजिए—

कांचित-मिश्रण

प्रलेप-मिश्रण

बोरैक्स	.. ६०	कांचित	.. १००
सोडियम कार्बोनेट	.. १०	सैन सीमा	.. ६०

चीनी मिट्टी	.. २५	चकमकी	.. ४०
संगमरमर	.. २०		
चकमकी	.. ३५		

सर्वप्रथम प्रद्रावण निचा के कारण वांछित-मिश्रण की भारहानि पर विचार करना चाहिए।

कच्चे पदार्थों को काचित करने में जो भारहानि होती है उसके परिवर्तन-गुणक निम्नलिखित सारणी में दिये गये हैं।

कच्चे पदार्थ	गुणक	वांछित से प्राप्त आक्साइड
पोटाश फिटवरी	०.२०६	$K_2O.Al_2O_3.$
एल्युमिनियम हाइड्रेट	०.६५४	$Al_2O_3.$
बेरियम कार्बोनेट	०.७७७	$BaO.$
बेरियम सल्फेट	०.६५७	$BaO.$
अस्थि-राह	१.०००	$3CaO. P_2O_5.$
बोरक्स केलास	०.५२९	$Na_2O. 2B_2O_3.$
बोरिक अम्ल	०.५६३	$B_2O_3.$
कैल्शियम कार्बोनेट	०.५६०	$CaO.$
कैल्शियम सल्फेट	०.३२५	$CaO.$
चीनी मिट्टी	०.८६०	$Al_2O_3. 2SiO_2.$
डोलोमाइट	०.५२२	$CaO. MgO.$
फेक्सपार	०.९९०	$K_2O.Al_2O_3. 6SiO_2.$
संगनीशियम कार्बोनेट	०.४७९	$MgO.$
पोटाश कार्बोनेट	०.६८१	$K_2O.$
पोटाश नाइट्रेट	०.४६५	$K_2O.$
लाड सीसा	०.९७७	$3PbO.$
तापित सोडियम कार्बोनेट	०.५८५	$Na_2O.$
सोडियम कार्बोनेट (केलास)	०.२१७	$Na_2O.$
सोडियम नाइट्रेट	०.३६४	$Na_2O.$
सोडियम सल्फेट	०.४३७	$Na_2O.$
स्वेत सीसा	०.८६३	$3PbO.$

उपर्युक्त सारणी के अनुसार —

६० भाग वोरेंकम	=	६० × ०.५२९	या	३१.७४	भाग स्यापी आक्साइड
१० " सोडियम कार्बोनेट	=	१० × ०.५८५	या	५.८५	" " "
२५ " चीनी मिट्टी	=	२५ × ०.८६	या	२१.५	" " "
२० " मगमरमर	=	२० × ०.५६	या	११.२	" " "
३५ " चरमकी	=	३५ × १.०	या	३५.०	" " "

अर्थात् कौनीयकरण क्रिया के पश्चात् १५० भाग कच्चे काचित मिश्रण से १०५.२९ भाग स्यापी आक्साइड मिलेगे ।

परन्तु हम देखते हैं कि प्रलेप-मिश्रण में केवल १०० भाग काचित की आवश्यकता पड़ती है। यह १०० भाग काचित, १४२ भाग कच्चे काचित मिश्रण से प्राप्त होता होगा तथा इस मिश्रण में निम्नलिखित कच्चे पदार्थों की मात्राएँ होंगी ।

$$\text{वोरेंकम} = \frac{६० \times १४२}{१५०} \text{ या } ५६.८ \text{ भाग}$$

$$\text{सोडियम कार्बोनेट} = \frac{१० \times १४२}{१५०} \text{ या } ९.४६ \text{ भाग}$$

$$\text{चीनी मिट्टी} = \frac{२५ \times १४२}{१५०} \text{ या } २३.६६ \text{ भाग}$$

$$\text{मगमरमर} = \frac{२० \times १४२}{१५०} \text{ या } १८.९३ \text{ भाग}$$

$$\text{चरमकी} = \frac{३५ \times १४२}{१५०} \text{ या } ३३.१३ \text{ भाग}$$

इन प्रकार सम्पूर्ण प्रलेप-मिश्रण में प्रयुक्त भिन्न-भिन्न खनिजों की मात्राएँ निम्न-लिखित हैं—

पदार्थ	काचित मिश्रण में	प्रलेप-मिश्रण में	योग
वोरेंकम	५६.८०	X	५६.८०
सोडियम कार्बोनेट	९.४६	X	९.४६
चीनी मिट्टी	२३.६६	X	२३.६६
मगमरमर	१८.९३	X	१८.९३
चरमकी	३३.१३	४०.००	७३.१३
श्वेत मीमा	X	६०.००	६०.००

सारणी के रूप में अब हम अणुसूत्र की गणना इस प्रकार कर सकते हैं—

पदार्थ	अणु- भाग	अणु- भाग	Na <sub>2</sub> O	CaO	PbO	Al <sub>2</sub> O <sub>3</sub>	SiO <sub>2</sub>	B <sub>2</sub> O <sub>3</sub>
बोरैक्स	३८२	०.१५	०.१५	—	—	—	—	०.३
सोडियम कार्बोनेट	१०६	०.०९	०.०९	—	—	—	—	—
चीनी मिट्टी	२५८	०.०९	—	—	—	०.०९	०.१८	—
सगमरमर	१००	०.१९	—	०.१९	—	—	—	—
चबमकी	६०	१.२१	—	—	—	—	१.२१	—
श्वेत सीसा	७७५	०.०८	—	—	०.२४	—	—	—
योग	—	—	०.२४	०.१९	०.२४	०.०९	१.३९	०.३

उपर्युक्त आक्साइडो को क्षारीय तथा अम्लीय वर्गों में विभक्त करके निम्न प्रकार प्रमवद्ध किया जाता है—

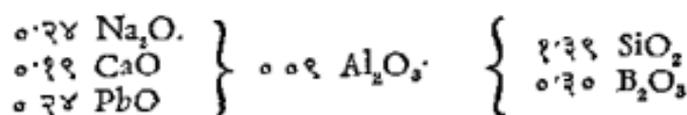

अब भास्मिक आक्साइडो के योग को इकाई बनाकर यह सूत्र निम्नलिखित सूत्र में परिवर्तित हो जाता है—

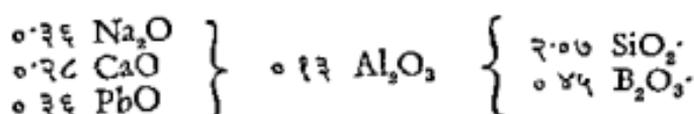

उदाहरण—निम्नलिखित कांचित-मिश्रण तथा प्रलेप-मिश्रण के अणु-सूत्रों को प्रलेप के व्यावहारिक सूत्र में परिवर्तित करो—

बोरैक्स-कांचित-मिश्रण

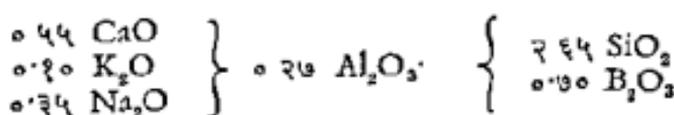

सीसा-कांचित-मिश्रण

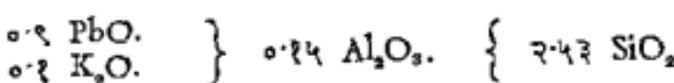

प्रत्येक-मिश्रण

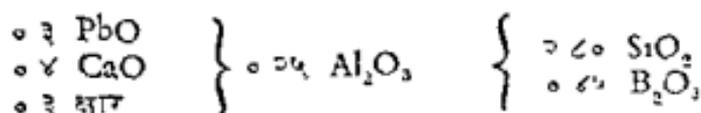

बोरैकम काचित बनाने के लिए हमें बोरैकम फेल्टपार चक्रमकी और चीनी मिट्टी को ऐसे अनुपातों में मिलाना चाहिए जिनमें सब पदार्थों द्वारा, उपर्युक्त सूत्र के अनुसार, आकसाइडों की मात्रा लायी जा सके। बोरैकम काचित मिश्रण में ० ३५ अणु बोरैकम डालने में ० ३५ अणु  $\text{Na}_2\text{O}$  तथा ० ७ अणु  $\text{B}_2\text{O}_3$  के मिलने। इसी प्रकार फेल्टपार का ० १ अणु डालने में ० १ अणु,  $\text{K}_2\text{O}$  ० १ अणु  $\text{Al}_2\text{O}_3$  तथा ० ६ अणु  $\text{SiO}_2$  मिलने।  $\text{Al}_2\text{O}_3$  तथा  $\text{SiO}_2$  के शेष भाग, चीनी मिट्टी तथा चक्रमकी में प्राप्त किये जायेंगे। सगमरमर में  $\text{CaO}$  लिया जायगा। यह सब निम्न सारणी में दिखाया गया है—

पदार्थ	अणु- भार	पदार्थ- भार	CaO	K <sub>2</sub> O	Na <sub>2</sub> O	Al <sub>2</sub> O <sub>3</sub>	SiO <sub>2</sub>	B <sub>2</sub> O <sub>3</sub>	काचित भार
बोरैकम	३८२	१३३ ७०	—	—	० ३५	—	—	० ७	७० ७०
फेल्टपार	५५६	५५ ६०	—	० १	—	० १	० ६	—	५५ ६०
सगमरमर	१००	५५ ००	० ५५	—	—	—	—	—	३० ८०
चक्रमकी	६०	१०२ ६०	—	—	—	—	१ ७१	—	१०२ ६०
चीनी मिट्टी	२५८	४३ ८६	—	—	—	० १७	० ३४	—	३७ ७१
योग	—	३९० ७६	० ५५	० १	० ३५	० २७	२ ६५	० ७	२९७ ४३

उपर्युक्त सारणी के अन्तिम स्तम्भ में मिश्रण का काचित भार दिखाया गया है। इसके स्पष्ट हो जाता है कि ३९० ७६ भाग कच्चा मिश्रण कांचोपकरण के पश्चात् का २९७ ४३ भाग रह जाता है।

सीमा काचित को भी इसी प्रकार जाल सीमा, चक्रमकी तथा चीनी मिट्टी द्वारा बनाया जाता है और इसकी गणना भी उपर्युक्त गणना की भाँति ही की जाती है। परिणाम निम्नलिखित सारणी में दिखाया गया है—

पदार्थ	अणु-भार	पदार्थ-भार	PbO	K <sub>2</sub> O	Al <sub>2</sub> O <sub>3</sub>	SiO <sub>2</sub>	कांचित भार
लालतीसा	६८५	२०५.२	०.९	—	—	—	२००.४०
फेल्सपार	५५६	५५६	—	०.१	०.१	०.६०	५५.६०
चकगकी	६०	१०९८	—	—	—	१.८३	१०९.८०
चीनी मिट्टी	२५८	१२.९	—	—	०.०५	०.१०	११.०९
योग	—	३८३.५	०.९	०.१	०.१५	२.५३	३७६.८९

### प्रलेप मिश्रण की गणना

प्रलेप मिश्रण में B<sub>2</sub>O<sub>3</sub> के ०.४५ अणु पाने के लिए  $\frac{२९७.४३ \times ०.४५}{०.७}$

या १९१.२ भाग बोरेक्स कांचित की आवश्यकता पड़ेगी।

बोरेक्स कांचित के १९१.२ भाग से अन्य आक्साइडों के निम्नलिखित भाग प्राप्त होंगे—

$$\text{SiO}_2 = \frac{१९१.२ \times २.६५}{२९७.४३} \text{ या } १.७०३ \text{ भाग}$$

$$\text{Al}_2\text{O}_3 = \frac{१९१.२ \times ०.२७}{२९७.४३} \text{ या } ०.१७३ \text{ भाग}$$

$$\text{CaO} = \frac{१९१.२ \times ०.५५}{२९७.४३} \text{ या } ०.३५३ \text{ भाग}$$

$$\text{K}_2\text{O} = \frac{१९१.२ \times ०.१}{२९७.४३} \text{ या } ०.०६४ \text{ भाग}$$

$$\text{Na}_2\text{O} = \frac{१९१.२ \times ०.३५}{२९७.४३} \text{ या } ०.२२५ \text{ भाग}$$

चूँकि बोरेक्स कांचित से प्राप्त सम्पूर्ण धारों की मात्रा केवल ०.२८९ भाग है, परन्तु आवश्यकता ०.३ भाग की है। अतः शेष ०.०११ भाग की पूर्ति सीसा-कांचित से की जायगी।

क्षार के ०.०११ भाग को  $K_2O$  के रूप में लाने के लिए—

$\frac{३३६८९/००११}{.१}$  या ६१.४५ भाग सीमा कांचित की आवश्यकता होगी।

सीमा-कांचित की यह मात्रा अपने साथ निम्नलिखित अन्य आक्साइडों को इन मात्राओं को भी लायेगी।

$$PbO = \frac{६१.४५/०.९}{३३६८९} \text{ या } ०.०१९ \text{ भाग}$$

$$Al_2O_3 = \frac{६१.४५/०.१५}{३३६८९} \text{ या } ०.०१६ \text{ भाग}$$

$$SiO_2 = \frac{४१.४५/०.५३}{३३६८९} \text{ या } ०.०३८ \text{ भाग}$$

इस प्रकार दोनों कांचितों में निम्नलिखित म्यारी आक्साइडों की मात्राएँ प्रलेप-मिश्रण में आ जायेंगी।

कांचित	PbO	CaO	$K_2O$	$Na_2O$	$Al_2O_3$	$SiO_2$	$B_2O_3$
बोरैकम कांचित	—	०.३५३	०.०६४	०.००५	०.१३३	१.००३	०.४५
सीमा-कांचित	०.०१९	—	०.०११	—	०.०१६	०.२७८	—
योग	०.०१९	०.३५३	०.०७५	०.००५	०.१८९	१.२८१	०.४५

चूँकि आक्साइडों के दोष भाग कच्चे रूप में ही मिलाये जाते हैं, इसलिए निम्न-लिखित आक्साइडों को कांचित के साथ मिलाना पड़ता है—

०.००१ भाग PbO या  $\frac{७३५/२०१}{३}$  अर्थात् ५१.९ भाग श्वेत सीमा।

०.०६३ CaO या १००/०.०६३ अर्थात् ४३ भाग सगमरसर।

०.०६१  $Al_2O_3$  या २५८/०.०६१ अर्थात् १५७ भाग धोना मिट्टी।

०.८१९  $SiO_2$  या ६०/०.८१९ अर्थात् ४९.१६ भाग चकभकी।

अन प्रलेप-मिश्रण तथा दोनों कांचित मिश्रणों के व्यावहारिक मूय इन प्रकार होंगे—

बोरेक्स-कांचित मिश्रण		सीसा-कांचित मिश्रण	
बोरेक्स केलास	१३३.७०	लाल सीसा	२०५.२
सगमरमर	५५.००	चकमकी	१०९.८
फेल्सपार	५५.६०	फेल्सपार	५५.६
चकमकी	१०२.६०	चीनी मिट्टी	१२.९
चीनी मिट्टी	४३.८६		

### प्रलेप-मिश्रण

बोरेक्स-कांचित	..	१९१.२०
सीसा-कांचित	..	४१.४५
श्वेत सीसा	..	५१.९०
चकमकी	..	४९.१४
चीनी मिट्टी	..	१५.७०
सगमरमर	..	४.७०

### अल्प घुलनशील प्रलेप

मानव-शरीर पर सीसा के विपैले प्रभाव का ज्ञान पहले बहुत ही कम था। सन् १९०४ ई० के पूर्व प्रलेप तथा कांच-कलईयो में सीसा-योगिको के उपयोग पर कोई प्रतिबन्ध नहीं था। सन् १९०४ ई० में प्रलेपित तथा कांच-कलईवाले पात्रों में उपस्थित सीसा-योगिको की विपत्तिया रोकने के वास्ते, नियम बनाने के लिए एक समिति संगठित की गयी। समिति द्वारा प्रस्तावित नियम के अनुसार ०.२५ प्रतिशत हाइड्रोजेन सल्फाइड अम्ल में प्रलेप या कांचित को गरम करने पर, प्रलेप या कांचित के जो सीसा-लवण घुल जायें, उन्हें  $PbO$  की भांति प्रकट करने पर वे पूरे प्रलेप या कांचित के ५ प्रतिशत से अधिक नहीं होने चाहिए। इस परीक्षण के लिए बोल में हाइड्रोजेन सल्फाइड गैस वहान्तर  $PbS$  अवक्षेपित करा लिया जाता है। बाद में  $PbO$  की भांति इसकी गणना कर ली जाती है। परन्तु जर्मनी तथा अन्य यूरोपीय देशों में हाइड्रोजेन सल्फाइड अम्ल के स्वान पर २ प्रतिशत साइट्रिक अम्ल या ऐनेटिक अम्ल के घोल का प्रयोग किया जाता है।

में अधिक समय लग जाता है। जब काँचित मिश्रण में सीसा के साथ अधिक वॉरेन्स रहता है, तो उस काँचित मिश्रण को साधारणतया दो भागों में काँचित किया जाता है। प्रथम काँचित में सम्पूर्ण सीसा और उसके साथ इतना सिलिका तथा एल्यूमिना रहता है कि काँचोयकरण क्रिया द्वारा पूरा सीसा वाई-सिलीकेट ( $PbO \cdot 2SiO_2$ ) में परिवर्तित हो जाय, कारण सीसा के वाई-सिलीकेट अम्ल रस में बहुत ही कम घुलनशील होने हैं। इस काँचित को सीसा काँचित कहा जाता है। द्वितीय काँचित में सम्पूर्ण वॉरेन्स के साथ मिश्रण के दूसरे खनिज मिलाकर काँचित किया जाता है और इसे वॉरेन्स काँचित कहते हैं।

८. इल्यूट्रिएशन (Elutriation) — शुष्क चूर्ण पर पानी के प्रभाव-द्वारा समान व्यासवाले कणों को पृथक् करने को अप्रेसी में इल्यूट्रिएशन कहते हैं। हिन्दी में इसके लिए अभी तक कोई शब्द नहीं बन पाया है। शुष्क खनिज पदार्थों के कणों का सूक्ष्म जाकार बहुत ही महत्त्वपूर्ण होता है, कारण मृद-उद्योग में कण-आकार की सूक्ष्मता पर भी निर्मित वस्तुओं के गुण-दोष निर्भर करते हैं। व्यवहार में देखा गया है कि चकमकी, स्फटिक तथा फेल्सपार आदि खनिजों के कण-आकार के प्रभाव, खनिजों की शुद्धता के प्रभाव से अधिक महत्त्वपूर्ण होते हैं।

चूर्ण पदार्थों के कण-आकार के आधार पर वर्गीकरण के लिए चलनी का प्रयोग सर्वसाधारण विधि है। बहुत ही सूक्ष्म कणोंय पदार्थों को छानडकर अन्य पदार्थों के कण-आकार ज्ञात करने के लिए यह सन्तोपजनक विधि है। विभिन्न देशों में प्रामाणिक चलनियाँ विभिन्न प्रकार की होती हैं। प्रत्येक चलनी पर एक-एक नम्बर लिखा रहता है और इन्हीं नम्बरों से चलनी के छिद्रों की सूक्ष्मता जानी जाती है। परन्तु विभिन्न देशों के चलनी नम्बरों में भिन्नता होती है। ब्रिटेन की प्रामाणिक चलनियाँ इस प्रकार बनायी जाती हैं कि उनके तारों का व्यास छिद्र की चौड़ाई के बराबर होता है और चलनी का नम्बर एक इंच में छिद्रों की सख्या प्रकट करता है। इस प्रकार १०० नम्बर की चलनी में प्रति इंच १०० छिद्र होंगे तथा १०० तार लगे होंगे। अतः छिद्र की चौड़ाई  $0.009$  इंच या  $0.227$  मिलीमीटर होगी। अमेरिका की प्रामाणिक चलनी ब्रिटेन की चलनी से कुछ भिन्न होती है। इसमें भी ब्रिटेन की चलनी की भाँति चलनी का नम्बर उसके प्रति इंच छिद्रों की सख्या बताता है। परन्तु ब्रिटेनवाली चलनी के विपरीत छिद्र का व्यास एक दूसरे ही नियम के अनुसार रखा

जाता है जो कुछ गणित-सम्बन्धी तथ्यों पर आधारित है। दो लगानार नम्बर की चलनियों के छिद्रों की चौड़ाइयों का अनुपात सदैव १ : ११८९२ होता है। १८ नम्बरी चलनी के छिद्र की चौड़ाई १० मिलीमीटर होती है तथा इसी चलनी का आधार मानकर छोटे छिद्रों की चलनियाँ बनायी गयी हैं। इस प्रकार १०० नम्बर की चलनी में प्रत्येक छिद्र की चौड़ाई ०.००५९ इंच या ०.१४९ मिलीमीटर होती है। यूरोपीय देशों की चलनियों के नम्बर प्रत्येक वर्ग सेण्टीमीटर में उपस्थित छिद्रों की संख्या प्रकट करते हैं। इस प्रकार चलनी नम्बर १०० के प्रत्येक वर्ग सेण्टीमीटर में १०० छिद्र होंगे।

ब्रिटेन की सबसे सूक्ष्म चलनी का नम्बर ३२५ और उसके छिद्र की चौड़ाई ०.००१७ इंच या ०.०४४ मिलीमीटर होती है। कभी-कभी जब सनिज चूर्णों के कण इतने अधिक सूक्ष्म होते हैं तो उनकी आकार-माप चलनी द्वारा नहीं निकाली जा सकती। ऐसी अवस्था में इल्यूट्रिएशन विधि से सूक्ष्म कणों का वर्गीकरण, आकार के आधार पर किया जाता है।

इस विधि में चूर्णों के सूक्ष्म कणों पर पानी-प्रभाव की सहायता से चूर्ण-कणों को उनके आकार के अनुसार भिन्न-भिन्न असों में वर्गीकृत किया जाता है, जिसका सिद्धान्त निम्न प्रकार है—

किसी सनिज चूर्ण को स्थिर पानी में डालने पर चूर्ण का प्रत्येक कण एक निश्चित गति से पानी में डूबने लगता है। यह गति कण के आकार, आपेक्षिक घनत्व, आवृत्ति तथा कण तल के प्रकार पर निर्भर करती है। जब सनिज पदार्थ काफी सहान्तरणीय लिये जाने हैं, तो उनके कण न्यूनाधिक गोलाकार हो जाते हैं तथा उनके तल भी समान प्रकार के होते हैं। अतः सूक्ष्म कणों के नीचे बैठने की गति उनके आपेक्षिक घनत्व तथा आकार पर ही निर्भर करती है।

अतः यदि पानी को ऊपर की ओर बहाया जाय और पानी की ऊर्ध्वगति धीरे-धीरे बढ़ायी जाय, तो पता चलता है कि जब पानी की ऊर्ध्वगति कणों की अधोगति के बराबर होती है, तो कण स्थिर हो जाते हैं। परन्तु पानी की ऊर्ध्वगति कणों की अधोगति में अधिक होने पर कण जलप्रवाह के साथ ऊपर जाने लगते हैं। अतः यदि हम पानी की ऊर्ध्वगति निर्धारित कर सकें तो निम्नलिखित समीकरण द्वारा कण-आकार की गणना कर सकेंगे हैं।

$$\text{जल प्रवाह की गति} = 1.047 (v-1)^{1.75} \times v^{1.75}$$

यहाँ  $v =$  कण का आपेक्षिक घनत्व  
 $v =$  कण का औसत व्यास

इस प्रकार पानी के विभिन्न वेगों का प्रयोग करके चूर्ण को समान आकारवाले कणों के कई अंशों में वर्गीकृत कर सकते हैं, जिनके औसत व्यास हम पूर्वलिखित समीकरण से ज्ञात कर सकते हैं।

इसी सिद्धान्त के आधार पर श्वेन (E. Schoene) ने महीन पिसे हुए चूर्ण-पदार्थों के कणों को समान आकारवाले विभिन्न अंशों में वर्गीकृत करने के लिए एक वर्गीकरण उपकरण का आविष्कार किया। चित्र ६१ में इस उपकरण को दिखाया गया है। इस उपकरण में एक मुड़ी हुई नली AEG रहती है, जिसके एक सिरे A पर खड़ की एक टाट लगी रहती है। खड़ की टाट में होकर एक दूसरी छोटी नली K इस नली में जाती है। इस नली K द्वारा पानी तथा चूर्ण के सूक्ष्म कण नली AEG से बाहर निकल जाते हैं। A के नीचे नली का सबसे चौड़ा भाग BC होता है। यह ठीक बेलनाकार होता है। BC के ऊपर व नीचे नली कम चौड़ी हो जाती है। नली के दूसरे सिरे G पर पानी घुसता है और K द्वारा बाहर निकल जाता है। पानी का वेग निम्न प्रकार से ज्ञात किया जाता है।

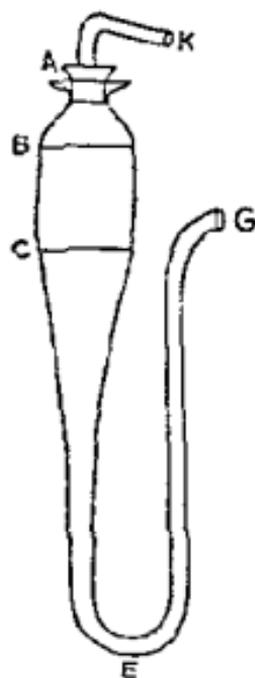

चित्र. ६१. श्वेन वर्गीकरण उपकरण

उपकरण के बेलनाकार भाग के नीचे तक पानी भर दिया जाता है। उसके बाद बेलनाकार भाग में पानी का एक ज्ञात आयतन (अ) डाला जाता है। पानी के इन बड़े हुए तल पर चिह्न लगा दिया जाता है और पानी-तल की ऊँचाई-वृद्धि (उ) नाप ली जाती है। पानी के इस आयतन 'अ' और तल की ऊँचाई-वृद्धि 'उ'

से बेलनाकार भाग का अनुप्रस्थ काट निम्न प्रकार से निकाल लेते हैं—

$$\text{अनुप्रस्थ काट} = \frac{\text{अ}}{\text{उ}}$$

$$\text{कण का औसत आयतन} = \frac{\pi v^3}{6}$$

$$\text{कण का औसत भार} = \frac{\pi v^3 \rho}{6}$$

यदि सम्पूर्ण अंश का भार (म) तथा उसमें कणों की संख्या (स) हो तो :

$$s = \frac{m}{\frac{\pi v^3 \rho}{6}} = \frac{6m}{\pi v^3 \rho}$$

अब चूंकि एक कण का तल क्षेत्रफल ( $\pi v^2$ ) होता है, अतः इस अंश में उपस्थित 'स' कणों के तल-क्षेत्रफल का योगफल निम्नलिखित होगा—

$$\text{अंश का सम्पूर्ण तल-क्षेत्रफल} = \frac{6m \times \pi v^2}{\pi v^3 \rho} = \frac{6m}{v \rho}$$

यदि हमारे पास कई अंश हों जिनके भार क्रमशः  $m_1, m_2, m_3, \dots$  हो तथा जिनके कणों के औसत व्यास क्रमशः  $v_1, v_2, v_3, \dots$  हों तो सम्पूर्ण तल-क्षेत्रफल निम्नलिखित समीकरण द्वारा प्रकट किया जायगा—

$$\text{सम्पूर्ण तल-क्षेत्रफल} = \frac{6}{\rho} \left\{ \frac{m_1}{v_1} + \frac{m_2}{v_2} + \frac{m_3}{v_3} + \dots \right\}$$

यदि इस समीकरण में प्रयुक्त हुए  $m_1 + m_2 + m_3 + \dots = 1$  ग्राम हो तो समीकरण द्वारा प्राप्त सम्पूर्ण तल-क्षेत्रफल प्रामाणिक तल-अङ्क के बराबर होगा। परिणाम वर्ग सेण्टीमीटर में व्यक्त किया जाता है।

मृत्तिका-उद्योग में उपयोगों खनिज पदार्थों के प्रामाणिक तल-अङ्क ज्ञात करने के लिए मैलर ने निम्नलिखित विधि अपनाए का प्रस्ताव रखा, जो प्रामाणिक परिणामों के लिए इंग्लैण्ड में अपनायी जाती है।

सम्पूर्ण चूर्ण को १२० नम्बर की चलनी से छान लिया जाता है। तत्पश्चात् छाने हुए अंश में से एक ग्राम चूर्ण लेकर उसे निम्न प्रकार के तीन अंशों में वर्गीकृत किया जाता है—

(i) मोटा अंश (Grit)—एक ग्राम चूर्ण को २०० नम्बर की चलनी से छानने पर ऊपर बचे हुए मोटे अंश को अंग्रेजी में ग्रिट कहते हैं। इस अंश के कणों का व्यास ०.०६३ और ०.१०७ मिलीमीटर के बीच रहता है।

कोई कण नीचे बैठने समय दूसरे कण के बैठने में बाधा न डाले। आलम्बन को घीकर में लेकर कुछ समय तक ऐसा ही छोड़ दिया जाता है। अपेक्षावृत्त बड़े कण जमकर भीचे बैठ जाते हैं। सूक्ष्म कण आलम्बन अवस्था में ही रहते हैं। अब आलम्बन को वोकर की एक निश्चित ऊँचाई पर से निथार लिया जाता है। वोकर में बची तलछट को पुन इतने पर्याप्त पानी के साथ मिलाया जाता है कि आलम्बन का आयतन पूर्ववत् एक निश्चित आयतन के बराबर हो जाय। इस आलम्बन को उतने ही काल तक ऐसे ही शान्त छोड़ दिया जाता है, तत्पश्चात् उसी ऊँचाई पर से आलम्बन फिर निथार लिया जाता है। यह क्रिया तब तक दुहरायी जाती है, जब तक कि निथारने-वाला ऊपर का पानी स्वच्छ न मिले। प्रत्येक निथारे हुए आलम्बन से प्राप्त कणों को तोड़ा जाता है और सूक्ष्मदर्शी की सहायता से उनका औसत व्यास निवाला जाता है। चूर्ण का प्रामाणिक तल-अव पूर्वलिखित समीकरण द्वारा निवाला जाता है।

१०. सुखाव ताप-गणना—मृत्पात्र कारखानों में भट्ठी की दहन-जनित गैसें तथा वाष्पित रहने पर वाष्पित से बाहर जानेवाले जलवाष्प के द्वारा ताप की बहुत अधिक मात्रा व्यर्थ चली जाती है। इस विषय में यह उल्लेखनीय है कि वाष्पित से बाहर जानेवाले जलवाष्प के प्रत्येक पीड से हमें ९७० ताप-इकाइयाँ प्राप्त हो सकती हैं और १०० अश्वशक्ति उत्पन्न करनेवाले तथा १० घण्टा प्रतिदिन काम करनेवाले वाष्पिनो से बाहर जानेवाले व्यर्थ जलवाष्प द्वारा हम ३,३४६,५०० ताप-इकाइयों की प्राप्ति की आशा कर सकते हैं। इस ताप का प्रयोग पात्र सुखाने तथा अन्य धार्यों में किया जा सकता है।

यदि इन दहन-जनित गैसों का सुखाव-प्रकोष्ठों में सीधा प्रयोग किया जाय तो सुखाव-प्रकोष्ठ के लौहभागों पर शीघ्र ही मोर्चा लग जाता है तथा सुखनेवाले पात्रों पर भी प्रायः छादनी आ जाती है। अतः भट्ठी गैसों को नलों द्वारा उस हवा को गरम करने के काम में लया जाता है, जो सुखाव-प्रकोष्ठ में पात्रों को सुखाती है। इस प्रकार हम गैसों के व्यर्थ ताप का उपयोग भी कर सकते हैं और गैसों के सीधा उपयोग करने के हानिकर प्रभावों से भी दृष्टकारा पा जाते हैं।

एक मध्यम आकार के श्वेत मृत्पात्र कारखाने में प्रतिदिन ४ से ५ टन मिश्रण-पिण्ड प्रयोग किया जाता है। इतने मिश्रण-पिण्ड से निम्नलिखित प्रकार की वस्तुओं में से किसी एक प्रकार की जितनी वस्तुएँ बनेंगी, उनकी सशिकट संख्या दी जाती है।

## सुखाने में तापव्यय

$$(१) \text{ मृत्पात्रों को गरम करने के लिए आवश्यक ताप} = १०,००० \times ०.२ \times (१२० - ७०) = १०,००० \text{ त्रि० ऊ० मा०}$$

$$(२) \text{ पानी के वाष्पीकरण के लिए आवश्यक ताप} = (२००० \times ५०) + (२१२३ \times २०००) = ४३,४६,००० \text{ त्रि० ऊ० मा०}$$

$$(३) \text{ गाड़ियों के लौह भागों को गरम करने के लिए आवश्यक ताप} = १०,००० \times १२ \times ५० = ६०,००० \text{ त्रि० ऊ० मा०}$$

$$(४) \text{ गाड़ियों के ईट-भागों को गरम करने के लिए आवश्यक ताप} = ५००० \times ०.२ \times ५० = ५०,००० \text{ त्रि० ऊ० मा०}$$

$$\text{योग} \quad \underline{\underline{४५,५६,००० \text{ त्रि० ऊ० मा०}}}$$

## व्यय गैसों से प्राप्य ताप

५ टन मृद्-वस्तुएँ पकाने में पकाव भट्टियों की गैसों से प्राप्त उस ताप की गणना, जो मृत्पात्र सुखाने के काम आ सकता है, निम्नलिखित बातों के आधार पर की जा सकती है।

पकाव तापक्रम के अनुसार एक टन मृत्पात्रों को पकाने में १.५ से २.५ टन कोयले की आवश्यकता पड़ती है। एक टन मृत्पात्र पकाने में कोयले का औसत व्यय २ टन मान लेने पर ५ टन मृद्-वस्तुओं की पकाने में १० टन कोयले की आवश्यकता होगी। भारतीय कोयले का औसत ऊष्मीय मान १२६०० त्रि० ऊ० मा० या ७०० कैलरी मान लेने पर हमें ईंधन से  $२२४० \times १० \times १२६००$  त्रि० ऊ० मा० ताप प्राप्त होगा। ताप की इस मात्रा का केवल २७ प्रतिशत मृद्-उद्योग भट्टी की गैसों के साथ भट्टी के बाहर चला जाता है। अतः सुखाने के लिए प्राप्य ताप की मात्रा—

$$= \frac{२२४० \times १० \times १२६०० \times २७}{१००} \text{ या } ७६२०४८०० \text{ त्रि० ऊ० मा०}$$

इस प्रकार हम देखते हैं कि पानी के सुखाने के लिए आवश्यक ताप का लगभग १७ गुना ताप भट्टी गैसों के व्यय ताप से प्राप्त किया जा सकता है। परन्तु इस प्राप्य

ताप का अधिकांश भाग चिमनी द्वारा बाहर जाना चाहिए, जिसमें भट्ठी के अन्दर गैसों के निरन्तर बहाव के लिए आवश्यक खिचाव उत्पन्न हो सके।

### चिमनी के लिए आवश्यक ताप

जो ताप चिमनी द्वारा बहना चाहिए, उसकी गणना निम्न प्रकार से की जा सकती है—

प्रत्येक टन कोयले के पूर्ण दहन के लिए लगभग ९० टन हवा की आवश्यकता होती है। परन्तु वास्तविक व्यवहार में २५ से ३० प्रतिशत और अधिक हवा भेजी जानी चाहिए। इस प्रकार हम देखते हैं कि प्रत्येक टन कोयला जलने पर लगभग १२५ टन गैसें उत्पन्न करेगा। परिणाम-स्वरूप १० टन कोयला १२५ टन दहन-जनित गैसें उत्पन्न करेगा। चिमनी को गैसों का औसत तापक्रम और औसत आपेक्षिक ताप क्रमशः ३००° F और ०.२५ मान लेते पर चिमनी में बाहर जानेवाले ताप की मात्रा निम्न-लिखित होगी—

$$\begin{aligned} \text{चिमनी से बाहर गया ताप} &= 125 \times 2240 \times 0.25 \times 300 \text{ ब्रि० ऊ० मा०} \\ &= 2,10,00,000 \text{ ब्रि० ऊ० मा०} \end{aligned}$$

इन गणना से हमें पता चलता है कि मूलतः भट्ठी से बाहर जानेवाले ताप का लगभग एक चौथाई भाग भट्ठी के अन्दर चिमनी द्वारा आवश्यक खिचाव उत्पन्न करने में काम आता है। परन्तु यदि भट्ठी में तेल-ईंधन का प्रयोग किया जाता है और परिणाम-स्वरूप खिचाव दबाव में उत्पन्न किया जाता है, तो ताप की इस मात्रा की भी आवश्यकता नहीं होती। अतः यदि मृद्-उद्योग-भट्ठियों की दहन-जनित गैसों के व्यय ताप का ठीक प्रकार से उपयोग किया जाय, तो यह ताप, पापों के मुगाने के लिए आवश्यक ताप से कहीं अधिक होता है। सभी भारतीय मृद्-उद्योग कारखानों के प्रबन्धकों को इस ओर ध्यान देना चाहिए।

वास्तव में इस ताप की कुछ मात्रा सुखाव प्रकोष्ठ, गैस नालियों तथा चिमनी की दीवारों द्वारा अवशोषित हो जाती है और इनसे विकिरण द्वारा व्यय चली जाती है। परन्तु यदि ये दीवारें उचित ताप-पृथक्करण इंटों से बनायी जायें, तो इस विकिरण ताप-हानि को काफी कम किया जा सकता है। चूँकि सुखाव प्रकोष्ठ की दीवारें १५०° F से अधिक तथा चिमनी की दीवारें ३००° F से अधिक गरम नहीं होती, अतः विशेष सरल साधारण मिट्टी की इंटों से ही ताप-पृथक्करण का काम चल जायगा। ये इंटें अग्नि-इंटों की अपेक्षा सस्ती भी पड़ती हैं।

## चतुर्दश अध्याय

### उद्योग-परिकल्पना

उद्योगशाला की परिकल्पनाएँ उस व्यक्ति से करायी जानी चाहिए जिसे निर्माण-सम्बन्धी पूर्ण ज्ञान तथा अनुभव हो और स्थानीय दशा—जैसे पदार्थों की उपलब्धि, श्रमिकों का ठीक प्रकार से मिलना, यातायात के साधन और बाजार की सुविधा—के विषय में आवश्यक ज्ञान हो। विशेषतः भारत में पूंजीपतियों की यह प्रवृत्ति है कि यदि वे देखते हैं कि एक उद्योग किसी विशेष क्षेत्र में उपयोगी वस्तुओं का उत्पादन कर रहा है तो वे उसी क्षेत्र में, बाजार के विषय में बिना सूक्ष्म निरीक्षण किये ही और अधिक उद्योगशालाएँ स्थापित करने का प्रयत्न करते हैं और निर्माणाधिक्य के कारण इसका अवश्यम्भावी परिणाम अनुचित प्रतियोगिता होता है। किन्हीं दशाओं में यह पाया गया है कि उद्योगशालाएँ (कारखाने), श्रमिक-सुविधा तथा सामग्री की उपलब्धि के विषय में विचार किये बिना ही स्थापित की गयी हैं। इन उद्योगशालाओं (कारखानों) को शीघ्र ही अथवा कुछ समय पश्चात् या तो सागरी-सम्बन्धी या मँहगे बाहरी श्रमिकों की प्राप्ति के विषय में अवश्य ही कठिनाई का सामना करना पड़ेगा। एक नवनिर्मित उद्योगशाला (कारखाने) के लिए ये दोनों बातें अपेक्षित हैं।

अमेरिका और इंग्लैण्ड—जैसे देशों में, जहाँ श्रमिक बहुत मँहगे मिलने हैं, आधुनिक श्रमिक-व्यय कम करने के उपाय स्वतन्त्रता से उपयोग में लाये जाते हैं। परन्तु भारत में श्रमिक अपेक्षाकृत सस्ते होने के कारण उत्पादन की आर्थिक दशा को ध्यान में रखते हुए ये अधिक व्ययवाले उपाय टाले जा सकते हैं। जिस समय मिट्टी के पात्रों की नयी उद्योगशाला की परिकल्पना की जाती है तो वह मशीनों का चुनाव, स्थानीय श्रमिकों की दशा और उनकी योग्यता तथा उत्पादन की सस्या पर आधारित होना चाहिए, अन्यथा कुछ मशीनें अच्छे चालकों के अभाव में पूर्ण या आंशिक रूप से बेकार रहेगी।

आवश्यकता के समय के लिए मशीनों की क्षमता (Capacity) अधिक

होनी चाहिए, चाहे वह अधिक समय देकर की जाय या मशीन बड़ाकर, परन्तु उनका वास्तविक उत्पादन सुझानेवाले भाग और भट्ठी की क्षमता के अनुसार हो। मिट्टी के कारखाने में भट्ठीवाला भाग सबसे वीमती है, इसलिए कम व्यय और ठीक काम करने के लिए कारखाने में जितनी भट्ठियों की उचित आवश्यकता हो उससे अधिक नहीं बनानी चाहिए तथा दूसरी मशीनों का सतुलन भट्ठी की क्षमता के साथ होना चाहिए। कीमती भट्ठी को बन्द रखने की अपेक्षा एक मशीन को पूर्णतया या आंशिक रूप से कुछ समय के लिए बन्द रखना अच्छा है।

विभिन्न प्रकार की भट्ठियों में, जैसे ऊर्ध्वगति (Up-draught), निम्नगति (Down-draught), अविराम सुरगभट्ठी (Cartunnel) में विभिन्न प्रकार की स्थितियाँ उपस्थित होती हैं। एक सुरगभट्ठी (Cartunnel) में लगातार रात व दिन तथा छुट्टियों के समय भी, जब उद्योगशाला उत्पादन न कर रही हो तब भी, वर्तन ईंटें इत्यादि पकाने की सामग्री पहुँचती रहनी चाहिए। ऐसी आवश्यकताओं की पूर्ति के लिए विशेष गोदामों का प्रबन्ध होना चाहिए और जो उद्योगशाला इस प्रकार की भट्ठियों का प्रयोग करती है उसे अपनी मशीनें और गोदामों की जगह इस प्रकार बनानी चाहिए जिससे भट्ठियों की आवश्यकताएँ पूरी हो सकें।

यह बुद्धिमत्ता की बात नहीं है कि एक ही निर्माणशाला में अनेक प्रकार के मिट्टी के वर्तन बनाये जायें, जिनके निर्माण में केवल सुझाने में ही नहीं, किन्तु प्रारम्भिक दशाओं में भी विभिन्न प्रकार के उपाय काम में लाये जाते हैं। इस प्रकार की मिली-जुली योजना से न तो वस्तुओं की संख्या में ही वृद्धि होती है और न उनके गुणों में ही। अतएव यह अच्छा है कि उन वस्तुओं के उत्पादन के विषय में बाजार की स्थिति के अनुसार वैसी ही वस्तुओं के निर्माण के सम्बन्ध में विचार कर लिया जाय।

निम्न पृष्ठों में विभिन्न प्रकार के वर्तनों के निर्माण के सम्बन्ध में परिकल्पनाएँ करने के लिए कुछ निर्देश किये गये हैं। परन्तु ये निर्देश अन्तिम नहीं कहे जा सकते। मिट्टी के काम के लिए परिकल्पना में अनेक प्रकार की समस्याएँ, जैसे कि गृह, मशीन, विद्युत् और रासायनिक सम्बन्धी विशिष्ट ज्ञान निहित है। इसके अतिरिक्त खनिज तथा ईंधन के विषय में विशिष्ट ज्ञान भी रहना चाहिए।

### १--अग्नि-ईंट के उद्योग की परिकल्पना

इसकी क्षमता दस हजार ईंटें प्रतिदिन होगी।

यदि चार टन सूखा सामान एक हजार ईंटों के लिए हो तो हमें थालीस टन सूखे सामान की प्रतिदिन आवश्यकता होगी।

अग्निमिट्टी के बड़े ढेलों को छोटे-छोटे टुकड़ों में तोड़ दिया जाता है और उसमें से सब लीह ग्रन्थियों को छँट दिया जाता है। इसके लिए बड़ी मशीनों से काम लेने की अपेक्षा मानवीय श्रम ही ठीक समझा जाता है।

तुड़ाई व छँटाई के उपरान्त अग्नि-मिट्टी (Fire clay) को भली भाँति सुखा लेना चाहिए, क्योंकि गीली मिट्टी बहुत धारीक नहीं पीसी जा सकती। दूसरा कदम मिट्टी को पैन मिल (Pan mill) में, विशेष कर ऊपर से घूमनेवाले तसले के साथ, धारीक पीसना है। घूमनेवाले तसलों की मिलें स्थिर तसलों की मिलों की अपेक्षा अच्छा परिणाम देती हैं। तसले में छोटी-छोटी चलनी होनी चाहिए जिसके छेद २ मिलीमीटर या १।१० इंच के आकार के हों। इसी प्रकार की मिल में छर्रों (Grog) को पीसने के लिए घूमनेवाले तसलों के साथ चलनी होनी चाहिए जिसके छेद ३ मिली-मीटर या १।८ इंच के आकार के हों। छर्रों (Grog) के आकार नियन्त्रित रखने के लिए पिसी हुई छर्रों को काम में लाने से पूर्व छानकर श्रेणीबद्ध कर लेना आवश्यक है।

पिसी हुई मिट्टी और छर्रों को उनके ठीक अनुपात में मिलाकर पानी सोखने के गड्ढों में छोड़ दिया जाता है जहाँ पर कि उसमें उचित मात्रा में पानी डाला जाता है। भोपण-आय २४ घंटे तक चलता है। इस काम के लिए दो गड्ढे होने चाहिए जिनसे कि जब एक गड्ढे में मिट्टी, पानी सोखने के लिए पड़ी है, तो दूसरे की मिट्टी काम आ सके। हर एक टन मिट्टी के ढेर के लिए प्रायः दो घन गज गड्ढे के स्थान की आवश्यकता है, इसलिए उस उद्योगशाला के लिए जिसमें प्रतिदिन ४० टन मिट्टी के ढेर की क्षमता की क्षमता हो, दो गड्ढे होने चाहिए, जिनमें हर गड्ढा अस्सी घन गज की क्षमतावाला हो।

अच्छी तरह से पानी सोखी हुई मिट्टी और छर्रों (Grog) के इग मिश्रण को क्षैतिज (Horizontal) मिश्रण-यन्त्र (Mixer) में भेजा जाता है जिसमें पानी, मिट्टी और छर्रों भली भाँति मिश्रित हो जायें। इस मिश्रण-यन्त्र में एक लम्बी नाँद (Trough) के भीतर दो समानान्तर मोटी घुरियों के साथ मजबूत पखे (Blades) लगे रहते हैं जो घुरी के घूमने समय मिट्टी के ढेर को नाटते और मिलाने हैं। विभिन्न पदार्थों का समान रूप में मिश्रण होता अति आवश्यक है, जिससे ईंटों में बनाते, सुखाते और पकाने समय किसी प्रकार का दोष न रह जाय। मिश्रण-

पग को इस प्रकार रखा जाय कि मिश्रित को हुई मिट्टी स्वतः ही उसमें से पग मिल (Pug Mill) में गिर पड़े, जिससे कि मिश्रण ढोने के लिए मानवीय धम की आवश्यकता न हो।

पग मिल (Pug mill) का काम उन मिट्टी को दबाकर एक पिण्ड में करके ईंटे बनाने के लिए तैयार कर देना है।

भारत में हाथ से दबाकर ईंटे बनायी जाती हैं। एक अनुभवी ईंटे बनानेवाला एक बच्चे की सहायता से प्रतिदिन ८०० से १००० तक ईंटे बना सकता है। ये ईंटे जब आधी सूख जाती हैं तो इनको ठीक आकार देने के लिए लोहे के साँचे में दुबारा दबाया जाता है। आधुनिक काल में हाथ से दबाकर ईंटे बनाने की प्रथा को बदलकर पग मिल (Pug mill) से बाहर आनेवाले मिट्टी के पिण्ड को तार से काटकर उन्हें बना लिया जाता है। एक आदमी १०० से १२० तक ईंटे एक हाथ-गाड़ी से ले जा सकता है।

### मशीनें

अग्नि-मिट्टी को पीसने के लिए—

१ एक पैन रोलर (Pan Roller) मशीन, घूमनेवाले तसके तथा चलनी मुक्त। चलनी के छेद २ मि मी या १।१० इंच के आकार के होने चाहिए। क्षमता ३-४ टन प्रति घंटा। शक्ति ९-१० अश्वशक्ति (हास पावर) हो।

२. छरी को पीसने के लिए इसी प्रकार की एक दूसरी मशीन जिसको चलनी के छेद ३ मि मी या १।८ इंच के आकार के हो। क्षमता—३-४ टन प्र. घ ; शक्ति ९-१० हा० पा०।

३ धुरी तथा धिरनियों से युक्त एक २० हा० पा० की धीरे चलनेवाली मोटर, जो कि उपर्युक्त दो मशीनों को चलाने के उपयुक्त हो।

४-५. पानी, मिट्टी और छरी के मिश्रण के लिए धुरीयुक्त दो समतल नार्दें। प्रत्येक की क्षमता २-३ टन प्र घ, शक्ति प्रत्येक की ४-५ हा० पा०।

६-७ तार काटनेवाली भेज के साथ जुड़ी हुई दो समतल पग मिल (Pug mill), प्रत्येक की क्षमता—प्रत्येक के लिए ३ टन प्र घ ; प्रत्येक के लिए आवश्यक शक्ति १० हा० पा०।

८. धुरी और घिरनियो आदि से युक्त उपर्युक्त चार मशीनों को चलाने के लिए एक ३० हा० पा० की धीरे चलनेवाली मोटर ।

९. साँचो, औजारो आदि के सहित ईंटो को दुबारा दवाने के लिए हाथसे दवाने-वाले १४ प्रेस ।

उपर्युक्त मशीनों के अतिरिक्त कुछ सहायक सामग्री भी आवश्यक है; जैसे—लकड़ी के तख्ते, मुखाने के ताक, लकड़ी के साँचे, जाटने के औजार और हाथ के ठेले आदि ।

**भट्ठीयाँ—**एक घन गज में ३८४ ईंटें आती हैं । इसलिए प्रति दिन १०००० ईंटो के उत्पादन के लिए २६ घन गज स्थान की आवश्यकता होगी । यदि महीने में २५ दिन काम हो तो ६५० घन गज स्थान की आवश्यकता होगी । भट्ठी में ईंटो को खड़ा करके दूसरी ईंटो से ५।८ इंच पृथक् करके रखा जाता है । इसलिए प्रत्येक तीन ईंटो के बीच दो खाली स्थान होते हैं जिनकी कुल दूरी ५।४ इंच होती है । यह स्थान भट्ठी की गरम गँसो के बहने के लिए खाली छोड़ा जाता है । यह खाली स्थान जितने स्थान में ईंटें आती हैं उसका १४ प्रतिशत होता है । ६ प्रतिशत स्थान छत (Crown) के नीचे और चूल्हे (Bags) के समीप छोड़ा जाता है । अतः ईंटो को ठीक प्रकार से रखने और पकाने के लिए २०% स्थान अधिक लगता है । यह सब मिलाकर भट्ठे के स्थान का ७८० घन गज के लगभग होता है ।

अग्नि ईंटो को पकाने में एक भट्ठी से महीने में दो बार काम लिया जा सकता है । अतः एक भट्ठी के लिए ३९० घन गज स्थान की आवश्यकता है । यदि भट्ठे चार गज ऊँचे बनाये जायें तो भूमि की सतह का क्षेत्रफल ९७.५ वर्ग गज होता है जो २३.४ फुट व्यास के दो भट्ठो में या १९.२ फुट व्यास के तीन भट्ठो में विभाजित किया जा सकता है । एक आदमी भट्ठे में प्रति दिन ८००० से लेकर १०००० ईंटें तक लगा सकता है ।

## २-कड़े मिट्टी-पात्र उद्योगशाला की परिफलपना

इसकी क्षमता प्रति दिन पाँच टन मिश्रण की होगी ।

इस निर्माणशाला में निम्नलिखित वस्तुएँ बनेंगी—

परेलू कार्य के लिए जार (Jar) और कार्बोय (Carboys) एक रासायनिक कामो में अम्ल रखने के बर्तन तथा नमक-प्रलेप से निर्मित विभिन्न वस्तुएँ । डलाई घोला निर्माण शाला में निम्नलिखित विभाग होंगे—

क. डलाई घोला विभाग (Slip House)

ख गठनविभाग (Making line)

ग प्लास्टर विभाग (Plaster House)

घ. भट्टी विभाग

ङ. भण्डार विभाग (Store House)

क—दलाई घोला विभाग—इस विभाग में फेल्सपार तथा स्फटिक को बारीक पीसा जायगा और फिर पिसी हुई अग्नि-मिट्टी (Fire clay) के साथ पूर्णतया मिश्रित कर दिया जायगा। दलाई घोला बनाने के लिए मिश्रण यन्त्र में विद्युद्विरल्य (Electrolyte) भी मिला सकते हैं।

इस विभाग के लिए मशीने तथा उपकरण—

१—फेल्सपार (Felspar) तथा स्फटिक (Quartz) को  $\frac{5}{8}$ " के छोटे-छोटे टुकड़ों में तोड़ने के लिए एक जबड़ा-चूर्णक यंत्र (Jaw crusher), क्षमता—१-२ टन प्रति घंटा। आवश्यक शक्ति १० हा० पा०।

२-४. तीन बड़ी बाल मिल (Ball Mill)—प्रत्येक एक टन सामान पीसने की क्षमतावाली। शक्ति प्रत्येक की ५-६ हा० पा०।

५. एक शक्तिशाली मिश्रण-यन्त्र (Screw Blunger), आकार ६"×५"। शक्ति ४ हार्स पावर।

६. एक १८ इंच व्यास की चम्पमान चलनी, आधी हार्स पावर मोटर से युक्त।

७. दलाई घोला रखने के लिए एक कुण्ड (Storage Tank) जिसमें लकड़ी का एक मिश्रक लगा हो। शक्ति ३-४ हा० पा०।

८. अग्नि-मिट्टी (Fire Clay) तथा छर्ची (Grog) को पीसने के लिए घूमने-वाले आधार के साथ एक पैन रोलर मिल, जिसमें १।१० इंच या २ मि. मी. के आकार के छेदवाली चलनी हो। आवश्यक शक्ति २-३ हार्सपावर।

९. उपर्युक्त मशीनों को चलाने के लिए एक धीरे चलनेवाली ३० हा० पा० की मोटर।

नोट—पहली जड़वा-चूर्णक (Jaw Crusher) मशीन के बिना भी काम चल सकता है। जन्तम पैन रोलर मिल (Pan Roller mill) का दोनो चारों में उपयोग किया जा सकता है।

यदि लचीले पिण्ड से गठन आवश्यक हो तो एक जलनिष्कासन चक्र तथा एक पग-मिल (Pug mill) की भी आवश्यकता होगी।

ख गठन विभाग—जार और कारबोय (Carboys) विशेष कर ढलाई द्वारा बनेगे। छोटी-छोटी वस्तुएँ या तो मुम्हार के चाक द्वारा या जाली विधि द्वारा बनेंगी।

प्रत्येक बतन के लिए यदि पांच या छ. पीड औसतन गीला सामान लें तो लगभग दो हजार वस्तुएँ प्रतिदिन पांच टन सामान से बनेंगी। बड़ी मिट्टी की मोटी वस्तुओं के ढालने में यह आशा की जा सकती है कि प्रतिदिन एक साँचे से २-३ बार ढलाई हो सकेगी। इन प्रकार साँचे के विभाग में केवल ढलाई के लिए एक हजार प्लास्टर के साँचे आवश्यक होंगे। इसके अतिरिक्त ढालने की मेज, मुखाने के ताब, लवड़ी के तस्ते और छँटाई के लिए औजार आदि भी होने चाहिए। वस्तुओं की ढलाई के पश्चात् या तो खुले ताक में सुखाना होगा या फिर तापित घर मुखाने के लिए चाहिए। तब उनकी छँटाई एवं परिष्करण अलग-अलग कारीगरों द्वारा किया जाना चाहिए। इससे बाद वे पचने के लिए भेज दिये जाते हैं।

ग. प्लास्टर विभाग—इस विभाग में जिप्सम (Gypsum) को तोड़कर प्लास्टर बनाने के लिए उनकी पिसाई और छनाई की जाती है। यह चूर्ण लोहे की कड़ाही में ताप पर पकाकर प्लास्टर बना लिया जाता है और उसी प्लास्टर से आवश्यक साँचे बना लिये जाते हैं।

मशीने तथा दूसरी सहायक सामग्रियाँ—

१—जिप्सम (Gypsum) को तोड़ने और पीसने के लिए एक पैन मिल, ३ हा० पा०।

२—जिप्सम को छानने के लिए एक बेलगाकार लवड़ी की चकली, शक्ति २ हा० पा०।

३—उपरोक्त मशीनों के लिए एक पाँच हासंपावर की मोटर।

४—प्लास्टर को पचाने के लिए एक बड़ाही।

५—तीन घूमनेवाले चाक (Rotating discs) जो प्लास्टर के साँचे बनाने के लिए मेज पर लगे हो।

प्लास्टर से साँचे बनाने के लिए इनके अतिरिक्त दूमरे औजार और सामग्रीना भी होगी चाहिए ।

(घ) भट्ठी विभाग—ज़ार तथा कारख़ाया आदि पर नमक-प्रलेप लगाया जाता है। इसके लिए तैगर (Sagger) की कोई आवश्यकता नहीं होती। भट्ठी में पकाया जानेवाला बर्तन जन्तिमिट्टी और छरों से निर्मित विनोप प्रकार की टेक (Setters) पर रखा जाता है। इन कारण पहले ही यह कहना कठिन है कि भट्ठी में कितने स्थान की आवश्यकता होती। परन्तु अनुभव से यह कहा जा सकता है कि १४ फुट व्यास की ४ भट्ठियाँ पर्याप्त हैं ।

### ३—गोरसिलेन उद्योगशाला की परिकल्पना

यह प्रतिदिन ४ टन माल का उत्पादन करेगी ।

साधनों की योजना प्रतिदिन के निम्नलिखित उत्पादन पर निर्भर करती है—

१ या तो ३०० फ़ी (Cleats), बट आउट आदि के साथ लगभग ३५०० विद्युत्-रोधक (Insulator), या—

२ ८०० चाप के बर्तन (Teapots), और चीनी के बर्तन (Sugar pots) के साथ लगभग ५००० बच और तरतियाँ, या—

३ आधे-आधे दोनो ।

इसके लिए निम्नलिखित विभाग होंगे, जिनका विस्तारपूर्वक वर्णन जगो दिया गया है—

(क) ढलाई घोला विभाग, (ख) गठन विभाग, (ग) सैगर विभाग, (घ) प्लास्टर विभाग, (ङ) भट्ठी विभाग, (च) भण्डार विभाग तथा कार्यालय ।

इसके अतिरिक्त साँचे बनाने का स्थान, छाँटने का स्थान तथा परिष्कृत सामान को एकत्र रखने का स्थान होना चाहिए ।

विभागों का प्रवर्णन इस प्रकार होना चाहिए कि वे सच्चा माल रखने के स्थान से लेकर ढलाई घोला विभाग तक लगातार बने हों और तब गठन विभाग तक और वहाँ से भट्ठी तक । प्लास्टर विभाग ढलाई घोला विभाग से दूर रहना चाहिए । सैगर विभाग भट्ठी के पास रह सकता है । ढलाई घोला विभाग तथा भट्ठी के अतिरिक्त दूमरे विभाग एक सिन्ट में कार्य करेंगे । ढलाई घोला विभाग में पिनाई करनेवाली वालनिल २२ घंटे कार्य करेगी । २ घंटे के लिए विदली की मोटरें बन्द रहेंगी ।

डलाई धोला विभाग का जुटाई करनेवाला भाग एक पाली में कार्य करेगा और दोष दो पाली में। जब भट्ठी जल रही हो तो भट्ठी विभाग २४ घंटे कार्य करेगा।

(क) डलाई धोला विभाग—इस विभाग की खाती (Bids) से पत्थर के टुकड़े भेजे जायेंगे और यह उनका बारीक चूर्ण बनाकर मिथण-पिण्ड, चिकन-प्रलेप (Glaze) तथा रंग तैयार करेगा। लगभग चार टन उत्पादन प्रतिदिन होगा जिसके लिए निम्नलिखित यंत्र आवश्यक होंगे—

१—एक जवड़ा चूर्णक (Jaw Crusher) जिसका जा (Jaw) या जवड़ा ६"× १२" होगा। क्षमता—३।४ इंच आकार का १ टन सामान प्रति घंटा। शक्ति—९-१० हा० पा०।

२—पैन मिल जिसका बेलन और आधार ग्रेनाइट (Granite) का बना हो और जिसके बेलन का आकार २४"× ९" और आधार का आकार ४ फुट× १२ इंच होगा।

पिसाई क्षमता—२० मंस आकार का १।३ टन सामान प्रति घंटा। शक्ति—५ हा० पा०।

ये दोनों मशीनें एक ही कमरे (Shed) में १८ हा० पा० की मोटर के साथ लगायी जानी चाहिए और कमरे का आकार १०'× २०' होना चाहिए।

३—अन्दर साइलेक्स (Silex) पत्थरों के अस्तारवाली पाँच बालमिल जिनका आकार ४।। × ४ फुट होना चाहिए।

क्षमता—आधा टन पत्थर का चूर्ण। शक्ति प्रत्येक की ६ हा० पा०।

इन सिलेण्डरों में से चार तो मिथण-पिण्ड को बनायेंगे और एक चिकन-प्रलेप को पीनेगा। मिथण-पिण्ड के लिए ५० प्रतिशत पत्थर चूर्ण के आधार पर, ये चार सिलेण्डर चार टन सामान प्रतिदिन तैयार करेंगे। पाँचवाँ १।२ टन चिकन-प्रलेप लगभग ६० घंटे में तैयार करेगा, क्योंकि ग्लेज (Glaze) के लिए अधिक पिसाई की आवश्यकता है।

४. आवश्यकतानुसार रंग व पिसाई करने के लिए घूमनेवाले फ्रेम के साथ भांड्यय (Pot Mill) की आवश्यकता होगी। प्रत्येक भांड की क्षमता लगभग ४ सेर होगी और शक्ति २ हा० पा० होगी। एक फ्रेम में कई भांड होते हैं।

५ एक मिश्रण-घन, वायु का आकार ७ फुट, व्यास ५ फुट, ऊँचाई और पत्रों का व्यास २०", जो एक टन मिश्रण-पिण्ड को एक घंटा मिश्रणसेगा। शक्ति ५ हा० पा०।

६ एक १८" के व्यास की चम्पनगील चक्की जो मिश्रण-घन में उम मिश्रित सामान को छानने के लिए होगी। शक्ति १।२ हा० पा०।

७ एक विजली का बल्ब, मिश्रण में लाह को दूर करने के लिए, जो ११०-२०० वॉल्ट डी सी में पायं कर सके।

८ मिट्टी के घोंदों को रखने के लिए मिश्रक के साथ एक कुण्ड की आवश्यकता होगी, जिसका आकार १०' / ६' / ६' होगा। शक्ति ५ हा० पा०।

९ घाला में जल-निष्कासन के लिए एक दबाव पंप, जिसकी क्षमता ३५० गैटन प्रति घंटा और शक्ति ४ हा० पा० हो।

१० ४० घालियों में युक्त (Chamber) एक जल-निष्कासन प्रेम, जिसमें हर घाली का व्यास ३२" होना चाहिए।

क्षमता ३।४ टन प्रेम किया हुआ सामान १३ घंटे में।

११. या एक चाय-निष्कासन मनेन पग-घन, जिसकी क्षमता एक टन प्रति घंटा और शक्ति ५ हा० पा० हो।

या एक निष्कासित प्रेम सहित एक पग-घन, जिसकी शक्ति ५ हा० पा० हो।

१२. एक लम्बी घुटी तथा पट्टा सहित २० हा० पा० की मोटर जो उपर्युक्त मशीनों को चलाने के लिए लगेगी।

(ख) गहन विभाग—इन्फ्लेटर, कप, प्लेटे और दूसरी गोल आकृति को चम्बुएँ जिम्बर और जाली द्वारा बनायी जायंगी। फली, बट-आउट, मौलिंग रोज (Ceiling Rose) इत्यादि को हाथ के प्रेम द्वारा और चाय के बॉग, दूध के बर्तन और दूसरी विशेष आकृति को चम्बुओं को डलाई द्वारा बनाया जाएगा।

गहन विभाग के लिए निम्नलिखित वस्तुओं की आवश्यकता होगी—

(१) १२ जिम्बर और जाली, शक्ति १।२ हा० पा० प्रत्येक की।

(२) १० बुम्हार के चक्र, शक्ति १।२ हा० पा० प्रत्येक की।

(३) ८ हम्म-वाशिंग पेप फाटने के यंत्र।

(४) एक सूखे टुकड़ों को चूषण करनेवाली मशीन, शक्ति २ हा० पा०।

(५) सूखे चूर्ण को पानी और तेल से मिलाने के लिए एक मिश्रण यन्त्र। इस चूर्ण मिश्रण से फत्तो, कट-आउट आदि वस्तुएँ तैयार होगी।

(६) एक १५ हा० पा० की मोटर उपर्युक्त मशीन को चलाने के लिए।

(७) अलग-अलग डाइज (Dies) के साथ फर्नी और कट आउट आदि को दवाने के लिए एक हस्तचालित दवाब यन्त्र।

(८) साँचे, जीजार जीर काम करने के लिए भेज आदि।

(ग) सैंगर विभाग—उत्तरियाँ तथा अन्य समान कार्यों के लिए सैंगर (Gigger and jolley) द्वारा बनाये जायेंगे और अन्य कार्यों के लिए सैंगर को हाथ से बनाया जायगा। निम्नलिखित मशीनें इस विभाग में आवश्यक होगी—

(१) अग्निमिट्टी और छर्छी को तोड़ने के लिए एक जोडा रोलर यन्त्र। क्षमता— $\frac{1}{2}$  टन प्रति घंटा, आवश्यक शक्ति ५ हा० पा०।

(२) अग्निमिट्टी को पानी और छर्छी के साथ मिश्रित करने के लिए एक नाँद, क्षमता— $\frac{1}{2}$  टन प्र० घंटा, शक्ति २ हा० पा०।

(३) सैंगर पिण्ड को गूँघने के लिए एक पग मिल (Pug Mill)।

क्षमता—१ टन प्र० घंटा। शक्ति—५ हा० पा०।

(४) एक शक्तिशाली जिग्गर जाली, शक्ति  $\frac{1}{2}$  हा० पा०।

(५) दूसरी सहायक मशीनों के साथ १० हा० पा० की एक मोटर।

(घ) प्लास्टर विभाग—इस विभाग में जिप्सम को पैन मिल द्वारा पीसा जायगा, जो कि बाद में ९० नम्बर की चलनी द्वारा छाना जायगा और लोहे की कड़ाही में भद आँच पर पकाने पर प्लास्टर बनाया जायगा। इस प्लास्टर से सब प्रकार के साँचे बनाये जायेंगे।

निम्नलिखित मशीनें और साधन आवश्यक हैं—

१. एक पैन मिल जिसमें या तो लोहे के या पत्थर के बेलन हों। आकार २४" × ९" और आधार ४" × १२", क्षमता—५ मन पीसा हुआ जिप्सम प्रति घंटा, शक्ति ५ हा० पा०।

२. एक छोटी भट्ठी जो कि पिते हुए जिप्सम को पकाने के लिए काम आयेगी।

३. ५ हा० पा० की बिजली की एक मोटर।

४ एक लोहे की कड़ाही या तसला जो कि जिप्सम के चूर्ण को पकाने के काम में आयेगा।

५ चलनी तथा दूसरी सहायक सामग्रियाँ।

(ड) भट्ठी विभाग—एक उद्योगशाला में भिन्न-भिन्न प्रकार के वर्तन पकाने के लिए बितने स्थान की आवश्यकता होगी, इसका ठीक अनुमान लगाना सम्भव नहीं है। परन्तु एक प्रकार के वर्तनों के आधार पर गणना करने से प्रायः स्थान का ठीक अनुमान किया जा सकता है। अतः इन्मुलेटर के उत्पादन के आधार पर हम गणना करेंगे।

एक उद्योगशाला मित्य ३५०० इन्मुलेटरों का निर्माण करती है, और उतनी ही छोटी वस्तुओं का, जो कि सामान्यतः बड़े इन्मुलेटर के बीच के रिक्त स्थान में रखी जाती हैं। यदि महीने में पचीस दिन काम हो तो प्रत्येक मास ३५०० × २५ इन्मुलेटरों का निर्माण होगा।

सामान्यतः नौ इन्मुलेटर एक सैगर में रखे जाते हैं—(१३" × १३" × ८") वाह्याकार। अतः प्रत्येक मास ९७२३ सैगर के स्थान की आवश्यकता होगी।

एक जोड़ा निम्नगति (Down draught) भट्ठी से एक सप्ताह में केवल तीन बार पोरसिलेन पकाया जा सकता है। भट्ठी की मरम्मत के लिए कुछ समय छोड़कर प्रत्येक मास में १० बार भट्ठी में पोरसिलेन द्रव्य पकाया जा सकता है। अतः प्रत्येक बार पकाने के लिए ९७२३ सैगर का स्थान होना चाहिए।

मान लीजिए कि एक सैगर का घनफल ८ घनफुट है तो हमें सैगर के स्थान के लिए प्रत्येक भट्ठी में ८ × ९७२३ या ७७७८४ घनफुट स्थान की आवश्यकता होगी। १५ प्रतिशत स्थान गरम गैस के सहाय के लिए छोड़ने पर हर एक भट्ठी में हमें कुल ८९४५२ घनफुट स्थान की आवश्यकता होगी।

पोरसिलेन के वर्तनों को पकाने के लिए उच्चताप भट्ठी को १० फुट से अधिक ऊँचा नहीं होना चाहिए, क्योंकि भट्ठी की ऊँचाई अधिक होने से नीचे का सैगर दबकर नष्ट हो जाता है। अतः भट्ठी की ऊँचाई १० फुट रखने से उसकी सतह का क्षेत्रफल ८९४५२ वर्गफुट होगा।

इसलिए दो जोड़ा भट्ठियाँ, जिनमें प्रत्येक भट्ठी के फर्श का क्षेत्रफल २२३७ वर्गफुट और ऊँचाई १० फुट हो, पर्याप्त होगी। परन्तु जब विभिन्न प्रकार के वर्तनों के लिए

धीमी आँच की आवश्यकता होगी तो इसके लिए इसी प्रकार की दूसरी भट्ठी भी आवश्यक है। उपर्युक्त तीन भट्टियों के अतिरिक्त स्फटिक को तापित करने के लिए एक मफल (Muffle) भट्ठी और एक खुली छत की भट्ठी की भी आवश्यकता होगी। प्रायः हर विभाग में आवश्यक कारीगरों की गणना नीचे दी गयी है।

(क) ढलाई घोला विभाग—तुड़ाई वाला भाग जिसमें जा (Jaw) चूणक हो और एक पैन मिल हो तथा प्रतिदिन एक पाली में काम हो तो दो आदमियों की आवश्यकता होगी।

(ख) गठन विभाग—प्रतिदिन आठ घंटे कार्य करते हुए दो सहायकों के साथ एक कारीगर औसतन ५०० इन्सुलेटर बना सकता है। इसलिए ३५०० इन्सुलेटर बनाने के लिए १४ सहायक तथा ७ कारीगर चाहिए। इनके अतिरिक्त दो आदमी फल्टी (Cleats) आदि बनाने के लिए चाहिए। जब इन्सुलेटर बन और मूल जायेंगे तब वे परिष्करण के लिए भेज दिये जायेंगे, जिसके लिए चाक पर काम करनेवाले पाँच सहायकों के साथ दस कारीगर पर्याप्त होंगे।

एक कारीगर एक सहायक के साथ प्रतिदिन आठ घंटा कार्य करते हुए १००० कप तथा ८०० तश्तरियाँ बना सकता है। अतः १६ कारीगर १६ सहायकों के साथ आवश्यक हैं। इनके अतिरिक्त ३ आदमी कप के हथ्यों को ढबाने तथा जोड़ने के लिए चाहिए। आठ घंटों में चाय के वर्तन आदि की साँचे में चार ढलाईयाँ हो सकती हैं। इनके लिए चार आदमी आवश्यक हैं। जब सब सामान ठीक से सूख जायँ और उनका परिष्करण हो जाय तब वे प्रलेपित (Glaze) किये जायेंगे। अधिकतर इस हलके कार्य के लिए स्त्रियों को लगाया जाता है। आठ घंटों में वे लगभग १००० टुकड़ों को प्रलेपित कर देती हैं। इसलिए यदि केवल इन्सुलेटर ही बनाये जायँ तो पाँच कारीगर होने चाहिए और यदि कप और तश्तरियाँ बनायी जायँ तो १५ कारीगर चाहिए।

नोट—गठन तथा परिष्करण आदि सामान्यतः ठेके के आधार पर होते हैं।

(ग) सैगर विभाग—इस विभाग में प्रतिदिन के सैगर निर्माण के लिए आठ से दस तक आदमियों की आवश्यकता होगी, क्योंकि विभिन्न आकार के बहुसंख्यक सैगरों की आवश्यकता होती है। अन्यथा भट्ठी की आग के काम में देर होगी जिसका परिणाम हानिकर है।

(घ) प्लास्टर विभाग—लगभग दो मन प्लास्टर प्रतिदिन चाहिए, जिससे

केवल एक कारीगर पीसने, छानने तथा उसे जलाने का काम सफलतापूर्वक कर सके। तीन या चार चतुर कारीगर साबे आदि बनाने के लिए चाहिए।

(ड) भट्ठी विभाग—तीन सहायको के साथ एक फायरमैन हर पाली में भाग की देखभाल के लिए होगा। उतारने तथा चढ़ाने के लिए तीन आदमी और अधिक चाहिए।

नोट—इसके अतिरिक्त एक सामान्य विभाग होता चाहिए, जिसका काम कच्चा माल लाना तथा अनुपयुक्त माल और राख आदि को हटाना होगा।

### कच्चा माल

१ चीनी मिट्टी	५५ टन	प्रतिमास
२ फेल्सपार	३० "	"
३. स्फटिक	३० "	"
४ मर्मर	१ "	"
५ अग्निमिट्टी	२५ "	"
६ जिप्सम	३ "	"
७ कोयला	४५ "	"

प्रलेपन के लिए रसायन (Chemicals) तथा रजक, उत्पादन की हुई रंगीन और सजी हुई वस्तुओं पर निर्भर करते हैं।

नोट (Remark)—यह परिकल्पना ५०००० लाइट इन्मुलेटर प्रतिमास उत्पादन के लिए की गयी है। इसके साथ कई हजार छोटे-छोटे विद्युत् के सामान, जैसे स्विच, कट आउट्स (Cut outs), सीलिंग रोज (Ceiling Roses) और क्लिप्स आदि हैं तथा लगभग इतने ही खोलले बर्तन, जैसे प्याला, तश्तरी, चाय के बर्तन तथा अस्पताल के लिए आवश्यक सामान आदि सम्मिलित हैं। यह सब सामान मशीन से तथा साँचो से ढालकर, दोनो प्रकार से बनाया जाता है।

भविष्य में बढ़ाने के लिए चार या पांच एकड भूमि रेलवे स्टेशन के समीप पर्याप्त और ठीक होगी। स्थान का चुनाव बड़े नगर के पास होना चाहिए जिससे उत्पादन सामग्री के लिए बाजार की सुविधा और उद्योगशाला को चलाने के लिए बिजुत् प्राप्त हो सके।

## मशीनों का चुनाव

नये उद्योग के लिए यन्त्र और मशीनों का चुनाव करने में व्यापारिक ज्ञान और अनेक प्रकार की मशीनों के विषय में जानकारी आवश्यक है, जिससे किसी यन्त्र के स्वीकार या अस्वीकार करते समय, जो ढाँचे में अनुपयुक्त और अधिक मूल्यवाला है, विवेक का उपयोग हो सके। अत्यन्त मूल्यवान् मशीन चाहे ढाँचे में ठीक ही हो किसी विशेष कार्य के लिए ठीक नहीं भी हो सकती, जब कि सस्ती मशीन भी कुछ विशेष कार्य के लिए अधिक खर्चवाली हो सकती है। नयी मशीनों का चुनाव करने में पहला वदम—किस प्रकार का मजदूर मिलेगा और स्थानीय बाजार की दशा क्या है; इन बातों का ध्यान रखते हुए तथा औद्योगिक वस्तुओं का वित्तीय संस्था में निर्माण किया जायगा—इस दिशा में ही रखना पड़ता है।

जब स्वतः चालित टाली यन्त्र (Tile press) यूरोपीय देशों में पहली बार बाजार में आये तो मजदूर न मिलने के कारण उनका चलना कठिन हो गया था। आधुनिक स्वतः चालित बनाने की मशीन के चलाने में यदि स्थानीय मजदूरों की दशा का पहले ही अध्ययन न किया जाय तो इसी प्रकार की कठिनाई भारत में भी उत्पन्न हो सकती है। किसी प्रकार के स्वतः चालित यन्त्र या मशीन को मँगाने के लिए आर्डर देने से पहले मजदूर-समस्या का अध्ययन आवश्यक है।

उद्योग में किसी विशेष भाग के लिए त्रय की गयी मशीनें दूसरे विभागों की मशीनों के मेल के योग्य होनी चाहिए। उदाहरणार्थ—यदि मिट्टी की वस्तुओं का निर्माण करनेवाले विभाग में पीसनेवाले विभाग से जितनी मिट्टी प्राप्त होती है उससे अधिक की खपत है तो निर्माण विभाग में कुछ मशीनों को खाली रहना पड़ेगा या पीसनेवाले भाग को अधिक काम करना होगा। इन दोनों ही अवस्थाओं में व्यापारिक हानि है, यह ध्यान भट्टों की क्षमता और कच्चे वर्तनों के निर्माण के बीच बहुत सावधानी से रखना आवश्यक है।

मशीनों के चलाने के लिए शक्ति-संचालन विधि की समस्या पर विशेष ध्यान देना चाहिए, क्योंकि इसी विषय पर मशीनों का ठीक प्रकार से चलना, उन्हें ठीक रखने का व्यय एवं शक्ति का व्यय निर्भर करता है। प्राचीन पद्धति में संचालन-शक्ति उद्योगशालाओं और मशीनों में घुरी और पट्टों (Shafting belts) के द्वारा केन्द्र से भेजी जाती थी। इसमें धर्पण द्वारा शक्ति को बहुत क्षति होती थी। अच्छा

उपाय एक मोटर या तेल के इंजन से हर विभाग में मशीनों को सामूहिक रूप में चलाने का है। इस पद्धति में लम्बे धुरी पट्टों के कारण जो घर्षण द्वारा शक्ति की क्षति होती थी वह कम हो जाती है। लेकिन सबसे उत्तम उपाय एक-एक मशीन अलग विद्युत् मोटर से चलाने का है जो बिना धुरी पट्टे के वही पर भी स्थापित की जा सकती है। यद्यपि इस प्रणाली में केवल एक मोटर के चलाने में अधिक व्यय होता है, लेकिन जब आवश्यकता हो तो एक उद्योगशाला में एक मोटर चलाना नवीं मितव्ययिता की बात है।

जब धुरी पट्टे आवश्यक हो तो वे सरलता से चलनेवाली बाल विद्यरिंग (Ball bearing) के ऊपर कुछ अन्तर में रहने चाहिए और हर दो विद्यरिंग (Bearing) का अन्तर धुरी (Shafting) के व्यास के नौ गुने से अधिक नहीं होना चाहिए। घिरनियों (Pulleys) की जोड़े के द्वारा धुरी से जुड़ी होनी चाहिए।

पट्टे की अनावश्यक फिमलन रोकने के लिए बड़ी घिरनियाँ (Pulleys) छोटी घिरनियों से व्यास में छ गुने से अधिक नहीं होनी चाहिए, अन्यथा पट्टा छोटी घिरनियों की ठीक से नहीं पकड़ सकेगा।

घिरनियों के लिए पट्टे की निर्माण-वस्तु के चुनाव का ध्यान रखना आवश्यक है। इस देश में चमड़े या ऊँट के बालों का पट्टा प्रचलित है। चमड़े के पट्टों के लिए सतत ध्यान, उनकी सफाई तथा तेल की आवश्यकता होती है। इंग्लैण्ड में मिट्टी की उद्योगशाला में अधिकतर रस्ती के पट्टे नाम में आते हैं। जब कि दो घिरनियों के बीच का अन्तर बहुत अधिक या बहुत कम हो तो रस्ती के पट्टे बहुत उपयुक्त होते हैं। अधिक लचीलापन, मजबूती और कम फैलना उन्हें विशेषतया कोनों में चलाने के योग्य बनाता है। और यदि वे मुरती ही रखी जायें तो उनकी ओर अधिक ध्यान देने की आवश्यकता नहीं पड़ती।

### धम-नियन्त्रण

औद्योगिक सफलता का आधार उत्पादन है और अच्छे उत्पादन से ही एक उद्योगशाला की प्रसिद्धि होती है। स्थायी तथा बहुत समय तक रहनेवाले व्यापार के लिए एक ही प्रकार का ऊँची श्रेणी का उत्पादन व्यापारिक समार में नाम पँदा करता है और यह नाम ही व्यापार के स्थायी बनाने का प्रमुख कारण है। उद्योग में अधिक लाभ ही अन्तिम या सबसे अधिक विचारणीय विषय नहीं है। स्थायी व्यापार

स्वेच्छा से काम करनेवाले बुद्धिमान् और मतोपी मजदूरो के द्वारा बनता है जो कि बहुत महत्वशाली होते हैं, और अन्त में ऐसे ही उद्योग राष्ट्र के लिए अधिक लाभदायक सिद्ध होते हैं।

उद्योगशाला के तीन आवश्यक अंग हैं—पूँजी, व्यवस्था और श्रमिक। पूँजी व्यापार में यन्त्र आदि और बच्चा माल खरीदने के लिए तथा कार्य का व्यय वहन करने के लिए आवश्यक है। व्यवस्था का सम्बन्ध पूँजी द्वारा यन्त्र खरीदने और उन्हे लगाने के व्यय से तथा उत्पादन के लिए श्रमिकों और व्यापार के समन्वय से है।

श्रमिक कच्चे माल से मशीनों के द्वारा परिष्कृत नयी वस्तुओं का निर्माण करता है। व्यापार के सफल और शान्तिपूर्वक चलने के लिए इन तीनों भागों में सहयोग और समझौते की भावना होनी चाहिए।

श्रमिकों और व्यवस्थापकों के समझौते में सबसे बड़ी कठिनाई सामाजिक स्तर (Status) के प्रश्न पर है। आधुनिक औद्योगिक विवास में चालकों को मशीनों के समान ही समझा जाता है। औसत कारीगर का व्यवस्था में कोई भी हाथ या महत्त्व नहीं है, इसलिए व्यापार की सफलता में इसके अतिरिक्त कि व्यापार बिलकुल बन्द नहीं होना चाहिए, उसकी कोई हित-भावना नहीं है।

इसी प्रकार की कठिनाई उपाजित धन के विभाजन में उत्पन्न होती है। श्रमिक यह अनुभव करता है कि उसके श्रम को एक सामग्री (Commodity) समझा जाता है जिसके बाजार भाव का स्तर, इस बात का विचार किये बिना ही कि रहन-सहन का स्तर कैसा हो, या जीवन-निर्वाह ठीक से हो सके, निम्न कर देना मालिकों के हाथ में है।

ऐसा इस देश में प्रायः होता है। श्रमिक का यह सोचना उचित ही है कि उसे उसके श्रम का जो फल मिलता है वह उसके अधिकार या सहयोग के साथ काम करने से उपाजित धन का निष्पक्ष विभाजन नहीं है, वरन् एक असादान है जो मालिक स्वेच्छा से निर्धारित कर देते हैं, और जो उसके जीवन-निर्वाह का एकमात्र साधन है। उसे यह भी ख्याल रहता है कि मालिक इच्छा करते ही उसे काम से हटा सकता है।

मूर्त्तिका की इस भावना का परिणाम मजदूरों में इस प्रवृत्ति का उत्पन्न होना है कि वे काम में बिना हित-भावना या प्रसन्नता का अनुभव किये नित्य प्रति मशीन की

तरह लगे रहने हैं। दूसरे, श्रमिक यह विद्वान करने हैं कि यदि हर आदमी अपनी पूरी शक्ति के साथ उत्पादन करे तो मालिक जो निम्नतम काम का स्तर निर्धारित करेगा वह मध्यम बुद्धिमान् और शीघ्र काम करनेवाले कारीगर के काम के उपर आधारीत होगा, जिसके परिणाम-स्वरूप या तो औसत कारीगर को अधिक काम करना पड़ेगा या उसकी जीविका मन्त्रे में पड़ जायगी। इस दृष्टि में मन्त्रे योग्य कारीगर भी अपनी शक्ति का पूरा उपयोग करने में हिचकता है क्योंकि इसके लिए ऐसा करना एक बलिदान होगा और उसमें अधिक मश्यावाओं की हानि होगी। पूरा शक्ति के ऊपर नियन्त्रण की यह प्रवृत्ति उत्पादन के पूर्ण विकास में बाधक है।

मालिक अमुविद्या आज के श्रमिकों की यह है कि उद्योग की निर्धारित दशाओं ने मालिकों के हाथ में उत्पादन और निर्माण के सम्बन्ध में ही नहीं, वरन् श्रमिकों के ऊपर भी पूर्ण अधिकार दे दिये हैं। वे अनुभव करते हैं कि कुछ थोटे हाथों में ही पूंजी के एकर हो जाने में श्रमिक और पूंजीपति में निष्पक्ष समझौता होना असम्भव हो गया है। कुछ मालिकों की यह प्रवृत्ति होती है कि वे अपने श्रमिकों को औद्योगिक चक्र का एक भाग समझते हैं, मानो उनका बोर्ड भी मानवीय अधिकार नहीं है। इस प्रवृत्ति को श्रमिक बहुत बुरा मानते हैं, और इसमें भी घृणित प्रवृत्ति यह है कि श्रमिकों के लिए नियम बनाये जाते तथा उन्हें काम के लिए प्रेरणा दी जाती है, परन्तु उनमें कभी पूछा नहीं जाता कि उनकी जीविका सम्बन्धी कठिनाइयाँ क्या हैं।

व्यवस्था का यह विशेष आन्तरिक नियम होना चाहिए कि मालिक और श्रमिकों में पूर्ण सहयोग हो तथा उनके साथ बराबर का व्यवहार किया जाय। एक राष्ट्र के शासन की तरह एक उद्योगमाला कभी भी केवल नियमों द्वारा शासित होकर सफल नहीं हो सकती। नियमों की मित्रता, सम्यक्ता और आपसी भावना के द्वारा मधुर बनाना चाहिए। शासन आत्मविद्वान् के बिना, सम्यक्ता विनोद भाव के बिना, और मोक्षमय परिचय के बिना मनुष्यों को अपनापन अनुभव नहीं करने देता। श्रमिकों का मन जीतने के कार्य में जब तक ये गुण न हों तब तक कुछ विशेष सफलता नहीं होती और जब तक श्रमिकों का हृदय जीता नहीं जाता, व्यापार में उत्थित असम्भव है। यही इसकी कुजी है।

श्रमिकों और व्यवस्थापकों के बीच सीधा सम्बन्ध कारीगर-प्रवाल द्वारा होता है। कारीगर-प्रवाल (Foreman) की नियुक्ति श्रमिकों के एक समुदाय पर की

जाती है। उसका कार्य उन तक आवश्यक निर्देशन पहुँचाना तथा उनका पालन कराना है। कुछ ऐसे कारीगर-प्रधान होते हैं जिनमें स्वाभाविक प्रशासन की योग्यता हानि है और वे श्रमिकों की कठिनाइयों का ध्यान रखते हुए अपने वर्तव्य का पालन करते हैं। परन्तु कभी-कभी इस कार्य के लिए गलत आदमी का चुनाव हो जाता है और फिर भी उसकी अयोग्यता व्यवस्था के सामने प्रकट नहीं होती। मिट्टी के काम के लिए व्यक्तिगत मजदूर का काम परीक्षण करनेवाले कारीगर-प्रधान को काफी धैर्यवान् होना चाहिए, क्योंकि बहुत से दोष मिट्टी के बर्तन बनाते समय लुप्त हो जाते हैं, परन्तु पक्वों के पश्चात्, जब उन दोषों के उपचार का कोई साधन नहीं रह जाता, प्रकट हो जाते हैं। वह व्यक्ति जो इस उत्तरदायित्व का अनुभव नहीं करता और अपने नाके काम करनेवाले मजदूरों की ऊपरी देखभाल से ही सन्तुष्ट हो जाता है, भले ही वह ईमानदार और मेहनती हो, पर मिट्टी की उद्योगशाला के लिए बहुत काम वा नहीं है।

कारीगर-प्रधान के उत्तरदायित्व अगणित हैं। वह श्रमिकों के ठीक चुनाव के लिए, ठीक समय पर उनकी उपस्थिति तथा कम व्यय के साथ बर्तनों के उत्पादन के लिए उत्तरदायी है। वह परिशिक्षण में रहनेवाले अर्म्पियों की देखभाल करता है तथा प्रत्येक को काम देता है जिससे कोई श्रमिक या मशीन खाली न रहे। वह अनुपस्थितों के स्थान में आदमी भेजता तथा यन्त्रों को ठीक दशा में रखता है।

इतना अधिक उत्तरदायित्व और कार्य कारीगर-प्रधान के मस्तिष्क पर अधिक बोझ डालते हैं जिसके कारण उसका स्वभाव चिञ्चिड़ा हो जाता है और श्रमिकों में दूरी भावना और असन्तोष फैल जाता है। जिस प्रकार एक कप्तान अपने दल को प्रेरित करता है, उसी प्रकार कारीगर-प्रधान को अपने श्रमिकों को प्रेरित करना चाहिए, जिससे उनकी अधिक से अधिक वफादारी और सहयोग प्राप्त हो सके।

सबसे अधिक ध्यान इस बात पर देना चाहिए कि मँनेजर लगातार कारीगर-प्रधान से मिलकर आन्तरिक विभाग के काम पर सलाह-मस्विदा करे। इस अभ्यास से अधिक लाभ हो सकता है। ध्यान देने योग्य बात यह है कि कारीगर-प्रधान व्यवस्था की ओर से श्रमिकों से व्यवहार करने में प्रतिनिधित्व करता है और यदि कारीगर-प्रधान असन्तुष्ट हो जाय तो इस अव्यवस्था का प्रभाव जाने या अनजाने श्रमिकों के ऊपर भी पड़ेगा जो बड़ा हानिकारक सिद्ध होगा।

श्रमिकों का चुनाव और उनमें काम का वँटवारा व्यवस्था के विशेष भाग है।

यह प्रणाली दूसरी प्रणाली की अपेक्षा इसलिए अच्छी है कि इसमें श्रमिक सावधानी से ठीक काम करते हैं तथा काम करने में सीधता नहीं करते। इसमें कारीगर-प्रधान द्वारा समीप से देखभाल की भी आवश्यकता नहीं है।

काम में कर्मचारियों की रुचि पैदा करने तथा उत्पादन बढ़ाने के लिए ही "काम के आधार पर" (Piece work) की प्रणाली प्रारम्भ की गयी है। इस प्रणाली में पारिश्रमिक काम के ऊपर निर्भर करता है न कि समय पर, जैसा कि पहले कहा गया है। इसमें शीघ्र काम करनेवाले धीरे काम करनेवालों से अधिक कमा लेते हैं।

श्रमिकों का एक रागठन इस प्रणाली का विशेष विरोध करता है और उसका यह विरोध अनुचित भी नहीं है। प्रायः यह पाया गया है कि मालिकों ने पीस-वर्क (Piece work) का मूल्य इतना कम कर दिया है कि साधारण उद्योगों के द्वारा श्रमिक अधिक कमा लेते हैं। कभी-कभी ऐसा भी होता है कि माल असमय में तथा कम आता है, मशीन रुक या टूट जाती है, जिसका उत्पादन पर बुरा प्रभाव पड़ता है जिसके कारण श्रमिकों को कम पैसा मिलता है।

दूसरे इस प्रणाली में विशेष देखभाल की आवश्यकता पड़ती है, अथवा केवल उत्पादन की मात्रा बढ़ाने के लिए कारीगरों से दीपयुक्त काम की सम्भावना रहती है। यह प्रवृत्ति विशेषतः मिट्टी के काम में अधिक हानिकारक है जिससे वर्तन में अनेक दोष पकने के पहले नहीं, पकने के बाद ही स्पष्ट होते हैं, और तब उनका उपचार असम्भव हो जाता है। यदि यह प्रणाली मिट्टी के काम में प्रयुक्त करनी हो तो यह अनुपयुक्त न होगा कि पारिश्रमिक वर्चस्व वर्तनों के आधार पर निर्धारित करने के बजाय पक्के वर्तनों के आधार पर निर्धारित करें, परन्तु हर दशा में गणना पूर्णतया सूखने पर करनी चाहिए।

पारिश्रमिक देने की कोई भी प्रणाली अपनायी जाय व्यवस्था-अधिकारियों को यह देखना उचित है कि श्रमिकों के मन और शरीर पर जब तक वे उद्योगशाला में रहे बुरा प्रभाव न पड़े। अनिच्छित लम्बे कार्य में घटी तक हलका काम उतनी ही भारी प्रकार की अयोग्यता तथा थकान उत्पन्न करता है जितनी कि छोड़े घटी में भारी काम। यह अयोग्यता विशेष कर उस समय अधिक स्पष्ट हो जाती है जब हलका काम मस्तिष्क-सम्बन्धी हो, जैसे कि एक छोटी मशीन को चलाना और देखभाल करना जो कि लगातार एक ही-जैसा काम करती है और सारे दिन शारीरिक भारी कार्य करना, जैसे पूरे दिन भारी बोझ उठाना।

जिम व्यक्ति के ऊपर अधिक भार पड़ता है वह स्वभावतः ही निरुचि और अनावश्यक रूप में भावुक हो जाता है। वह अपनी कल्पना दानि में निपत्र जाता है और अपने दुखों को बढ़ा लेता है तथा उमका दूगरो के माय जो सम्बन्ध है उसके स्वरूप को खो देता है। उद्योगशाला के अनुशासन में ऐसे मनुष्यों पर नियन्त्रण करना कठिन है।

श्रमिकों में धकान बग करने के लिए काम के घटे तथा आगम का समय भिन्न-भिन्न उद्योगों में काम के प्रकार के अनुसार निर्धारित होना चाहिए। मजदूरों में काम करने की उदासीनता को उनके नाम में रचि पैदा करके या उनके नाम में सामयिक बदली करने कम किया जा सकता है। इसके लिए अपने असली काम के अतिरिक्त हर मजदूर को दूगरे कार्य में भी निपुण होना चाहिए।

## पञ्चदश अध्याय

### कारखाने की व्यवस्था तथा प्रबन्ध

किसी कारखाने की सफलता प्रारम्भिक व्यवस्था पर अधिक निर्भर करती है। कोई कारखाना प्रारम्भ करने से पूर्व जिन बातों पर विचार करना होता है, वे इस प्रकार हैं—(क) पूँजी (ख) उचित स्थान (ग) श्रमिकों की सरल मुक्तमना (घ) बच्चे मालों की प्राप्ति तथा (ङ) निर्मित माल के विक्रय की सुविधाएँ।

**पूँजी**—किसी कारखाने की पूँजी तीन भागों में बाँटी जा सकती है—(१) व्ययित पूँजी, (२) गतिशील पूँजी एवं (३) स्थायी पूँजी। प्रथम प्रकार की पूँजी कारखाने के लिए जमीन खरीदने, इमारत बनवाने, यन्त्रों को खरीदने तथा लगवाने, औजार, कुर्सी मेज आदि आवश्यक सामान खरीदने के लिए व्यय की जाती है। इसी कारण इसे व्ययित पूँजी कहते हैं। यह पूँजी एक बार व्यय करने के पश्चात् इस पर कोई लाभ नहीं होता, बल्कि प्रति वर्ष इसका मूल्य भी कम होता जाता है। इमारत, यन्त्रों, औजारों आदि का एक निश्चित कार्यकाल या जीवनकाल होता है, जिसके पश्चात् वे व्यर्थ हो जाते हैं। इस प्रकार इन विषयों पर व्यय की गयी पूँजी कुछ समय पश्चात् नष्ट हो जाती है। अतः इस पूँजी को खर्च करते समय काफी मोचने-विचारने की आवश्यकता होती है। कारखाना प्रारम्भ करते समय स्थान का परिमाण, इमारत के स्थान तथा उसके प्रकार पर बड़ी सावधानी के साथ विचार करना चाहिए। यन्त्रों के उचित प्रकार और उनकी उचित मात्रा का चुनाव इस क्षेत्र के उन विशेषज्ञों पर छोड़ देना चाहिए, जो इन दिशा में काफी समय तक अनुभव प्राप्त कर चुके हों। गत वर्षों में कई बार ऐसा देखा गया है कि कई कारखाने केवल इसी कारण असफल हो गये कि उनके यन्त्रों आदि का चुनाव उचित नहीं था। आजकल तो यन्त्रों तथा औजारों का चुनाव और भी सावधानी से करना चाहिए, कारण निर्मित वस्तुओं में स्पर्धा अधिक तीव्र हो गयी है। उचित संचालकों के दमाम में भारतवर्ष के सबसे

या साप्ताहिक दिया जानेवाला मजदूरों का वेतन सर्वद्वय तैयार रहे। यदि उचित समय पर मजदूरों तथा कर्मचारियों का वेतन नहीं दिया जाता तो वे असन्तुष्ट रहते हैं, जिनसे कारखाने का उत्पादन कम हो जाता है।

तृतीय प्रकार की पूंजी विमी बैंक में ऐसे नियमों के आधार पर जमा कर दी जाती है कि आवश्यकता पड़ने पर उसका उपयोग किया जा सके। इस रुपये पर व्याज बहुत कम मिलता है। यह देखा गया है कि कभी-कभी कारखाने या व्यापार में काफी अज्ञात मुम्किनों, जिनकी पूर्व-चल्पना नहीं की जा सकती, आ जाती हैं। ऐसी अवस्था में यदि उचित मात्रा में स्थायी पूंजी न हो, तो इसके कारण कारखाना बन्द कर देना पड़ता है। इन सभी घातक मुम्किनों की, जिनसे कारखाना बन्द हो जाता है, पूर्व-चल्पना करना बठिन ही नहीं, अगितु असम्भव है। इस प्रकार का एक उदाहरण यहाँ दिया जाता है। बिहार प्रदेश के एक बड़े शहर में गंगा के किनारे पुराने नील के कारखानों के स्थान पर एक चमड़ा कमाने का कारखाना खोला गया था। कुछ वर्षों तक कारखाना अच्छी प्रकार चलता रहा। एक बार वर्षा ऋतु में गंगा में ऐसी बाढ़ आयी, जैसी वहाँ के निवासियों ने कभी नहीं देखी थी। बाढ़ के कारण तीन दिन तक कारखाना तथा इसकी सारी भूमि पानी में डूबी रहो। बाढ़ से जमी मिट्टी निकलवाने में, कारखाने की दीवारों तथा फर्श सुखाने में और यन्त्रों को साफ करने में लगभग १५ दिन लग गये। तब वही जाकर कारखाना कार्य करने योग्य हुआ। उधर भण्डार की तथा कारखाने में लगी हुई कच्ची एव पकायी हुई सब ग्वालें नष्ट हो गयी। कारखाने के पास गतिशील या स्थायी पूंजी अधिक न थी, अतः कुछ समय पश्चात् कारखाना बन्द कर देना पडा। स्थायी पूंजी का परिमाण निर्मित वस्तुओं के प्रकार पर निर्भर करता है। परन्तु मूलात्र कारखाने में कम-से-कम तीन मास के लिए आवश्यक गतिशील पूंजी के बराबर घन स्थायी पूंजी में होना चाहिए। चूँकि स्थायी पूंजी से कारखाने की पुरानी इमारतों, यन्त्रों, औजारों को बदलने में तथा कारखाने के विस्तार में भी सहायता मिलती है, अतः प्रतिवर्ष के लाभ के कुछ अंश द्वारा स्थायी पूंजी बढ़ाते रहना चाहिए। इमारतों, यन्त्र, औजार आदि पुराने होने पर उनकी कार्ययोगिता कम होती जाती है। अतः उनकी मरम्मत करना एव उन्हें बदलना भी आवश्यक होता है। इस कारण वार्षिक लाभ में से कुछ धन इमारतों, यन्त्रों, औजारों आदि के वार्षिक ह्रास के लिए रखा जाता है। इसे मूल्य-ह्रास-पूंजी कहते हैं। इस पूंजी के होने पर आवश्यकता के समय प्रत्येक को कोई

पूर्व ही छोड़ दिया जाना है जिससे वे शीघ्र घर जाकर अपने पति तथा बच्चों को भोजन धवा सकें। किमी एक स्थान पर कारखाने के लिए आवश्यक सभी सुविधाएँ मिलना सर्वत्र सम्भव नहीं होता। परन्तु यदि किमी स्थान के रेलमार्ग से जुड़े होने के कारण कच्चे माल मँगाने में और निर्मित माल विरग स्थानों को ले जाने में अत्यधिक व्यय न पड़ता हो और वहाँ सस्ती जमीन तथा सस्ते मजदूरों की सुविधा प्राप्त हो, तो उन स्थान पर कारखाना, विशेष कर हलके मृत्पात्रों का कारखाना खोला जा सकता है। भारी वस्तुओं का निर्माण करनेवाले कारखाने का स्थान चुनने समय, कच्चे माल लाने और निर्मित माल को बित्री-केन्द्रों तक पहुँचाने के व्यय पर भी ध्यान देना चाहिए। जब अश्रीगड रेल मार्ग पर एक छोटे से स्थान बहभोर्ड में 'यू० पी० ग्लास वर्क्स' नामक काँच का कारखाना खोला गया था, तो यह स्थान चुनने का कारण केवल सस्ते मजदूर और सस्ती जमीन तथा निर्मित काँच वस्तुओं के पैकिंग के लिए पुजाल की प्राप्यता के अनिश्चित कुट न था। चूँकि काँच की वस्तुएँ जानानी से टूट जाती हैं, अतः भेजते समय पैकिंग के लिए काफ़ी पुजाल की आवश्यकता पड़ती है। चूँकि यह स्थान रेल मार्ग पर था, अतः प्रथमको को दूर के स्थानों से चूना, रेत, गोडा एवं कोयला आदि मँगाने में तथा निर्मित वस्तुएँ विरग-केन्द्रों तक पहुँचाने में परेशानों नहीं पड़ीं। यह कारखाना द्धर कुट वर्षों में काफ़ी विस्तृत हो गया है।

नया मृत्पात्र कारखाना प्रारम्भ करनेवाले व्यवस्थापक को कारखाने के लिए स्थान चुनने में निम्नलिखित बातों पर विचार करना चाहिए—

- (क) जमीन की भौगोलिक अवस्थाएँ।
- (ख) कालत्र पानी निकालने की सुविधा तथा नदों का मुहानात्रिममें कारखाने का गन्दा पानी बहाया जा सके।
- (ग) मृत्पात्र कारखाने के लिए उचित, पर्याप्त पानी की प्राप्यता।
- (घ) रेलमार्ग तथा सड़क मार्ग की समीपता।
- (ङ) विद्युत् शक्ति की प्राप्यता।
- (च) स्थान पर कोई स्थानीय या आविश्कारिक प्रतिबन्ध।

कारखाने की जमीन भारी यन्त्रों तथा इमारतों के निर्माण के लिए उचित ठीक होनी चाहिए, अन्यथा मुद्दह नीब के लिए व्यय बढ जाता है। यदि जमीन के नीचे तथा आसपास खानें हों, तो जमीन धँस जाने की सम्भानता पर भी विचार

कर लेना चाहिए। खानों से खनिज निकाल लेने के कारण जमीन खोवली हो जाती है। बिहार के झरिया नामक स्थान में एक मोझे-बनियान का बड़ा कारखाना कुछ ही वर्ष पूर्व जमीन धँस जाने से नष्ट हो गया था, कारण इन कारखानों के नीचे कोयले की पुरानी खान थी, जिससे कोयला निकाल लिया गया था। कारखाने का मालिक स्वयं भी अपनी सम्पत्ति-महित उसी दुर्घटना में मर गया।

व्यवस्थापक प्रायः यह प्रश्न किया करते हैं कि कारखाना निर्मित वस्तुओं के विषय-केन्द्रों के पाम खोला जाय या कच्चे मालों के प्राप्ति-स्थानों के पाम। इन गम्भीर प्रश्न का उत्तर निम्नलिखित बातों पर विचार करके निश्चित किया जाना चाहिए।

एक टन श्वेत मृत्यान पकाने के लिए लगभग डेढ़ टन कोयले की आवश्यकता पड़ती है। पकाने से पात्रों का भार लगभग ८ प्रतिशत कम हो जाता है। वस्तुएं बनाते समय कच्चे पदार्थों की हानि २ प्रतिशत तथा पकाने समय पाम टूटने में हानि १० प्रतिशत के लगभग होनी चाहिए, इस प्रकार सम्पूर्ण हानि २० प्रतिशत हो जाती है। इस गणना के अनुसार हमें एक टन कच्चे मिथेनगैस तथा १५ टन कोयले से केवल ०.८० टन निर्मित वस्तुएं मिलेंगी। मृद-वस्तुओं को बाहर भेजने समय लगभग २५ प्रतिशत भार पैकिंग तथा पैटी के कारण बढ़ जाता है। इस प्रकार हम देखते हैं कि एक टन निर्मित वस्तुओं को कारखाने से भेजने के लिए कोयले महिन २५ टन कच्चा सामान कारखाने में मँगाना पड़ता है। इसके अतिरिक्त सैंगर बनाने के लिए अग्निमिट्री, और साँपे बनाने के लिए जिप्सम मँगाना पड़ेगा। यदि कारखाने के पाम विद्युत् शक्ति प्राप्य नहीं है, तो यन्त्र चलाने के लिए कोयला या तेल ईंधन भी मँगाना पड़ेगा, जिससे शक्ति उत्पन्न करके यन्त्र चलाये जा सकें। कच्चे पदार्थों तथा कोयले की अपेक्षा निर्मित वस्तुओं का रेलभाड़ा अधिक होता है। कच्चा माल और कोयला आदि पूरे उच्च भरके मँगाये जा सकते हैं जिनमें भाटे की दर भी कम हो जाती है। इन सारी बातों पर कारखाने के मास्तर उत्पादन के आचार पर बड़ी सावधानी से विचार करना चाहिए। यह देखा गया है कि बलरत्ता, वम्पर्ट, देहशे-जैसे बड़े शहरों की बाहरी सीमा पर स्थित कारखाने निर्मित वस्तुओं की बड़ी सरलता से बिना पैकिंग व्यय के ही विक्रय केन्द्रों तक पहुँचा देने हैं। बाजार पाम होने में उन्हें ले जाने का भाड़ा भी कम लगता है। परन्तु जो कारखाने जोरला, मिट्टियाँ

जैसे मुख्य कच्चे मालों के प्रान्ति-स्थानों के पास स्थित होने हैं, वे इन शहरी कारखानों से लाभजनक होने हैं।

**मजदूर समस्या**—किसी कारखाने की सफलता उचित शिक्षा-प्राप्त मजदूरों पर निर्भर करती है। अतः किसी व्यवस्थापक के लिए कारखाने के मजदूर प्राप्त करने की सुविधा नवमे अधिक महत्त्वपूर्ण समस्या होती है। किसी स्थान पर मृद्-उद्योग कारखाना प्रारम्भ करने से पूर्व व्यवस्थापक को देख लेना चाहिए कि वहाँ उचित प्रकार के मजदूर मिल सकेंगे या नहीं? हिन्दुओं में मृद्-वस्तुएँ बनाने का काम करनेवाले व्यक्ति एक विशेष जाति के होते हैं, जिन्हें कुम्हार कहते हैं। कभी-कभी दूसरी जातिवालों को इस काम के लिए राजी करना बड़ा कठिन होता है। पंजाब के गुजरात जिले-जैसे कुछ स्थानों में मृद्-वस्तुओं को बनाने का काम मुख्य रूप से मुसलमान करते हैं तथा हिन्दू इस काम के करने में दडा संकोच करते हैं। कुछ स्थानों, जैसे उत्तर प्रदेश में चुनार, खुर्जा आदि में हिन्दू, मुसलमान दोनों इस कार्य को करते हैं। अतः ऐसे स्थानों पर दोनों वर्गों से मजदूर मिल सकते हैं। मृत्पात्र कारखाने में ऐसे मजदूरों को रखना लाभकर होता है, जिनका पैतृक व्यवसाय मृद्-वस्तु निर्माण ही रहा हो, कारण इन लोगों में इस कार्य के लिए एक जन्मजात प्रेरणा होती है। अतः ऐसे मजदूर साधारण मजदूर की अपेक्षा मृद्-उद्योग के किसी नये कौशल को अधिक सरलता से सीख लेंगे। किसी कुशल कारीगर को उसके जिले के बाहर बुलाना कठिन होता है, जब तक कि उसे अच्छे वेतन का लालच न दिया जाय। इंग्लैण्ड में उत्तरी सैफर्डशायर जिले के अतिरिक्त दूसरे जिलों के कारखानों में अच्छे वेतन के लालच बिना कुशल कारीगरों को पाना प्रायः कठिन होता है।

जो कुछ भी हो, कारखाने के आस-पास के स्थानों में पर्याप्त संख्या में ऐसे मनुष्य प्राप्य होने चाहिए, जो मृत्पात्र कारखाने में काम करने के इच्छुक हों। उन्हें आगे चलकर विशेष कार्यों के लिए शिक्षित किया जा सकता है। जब कोई नया कारखाना प्रारम्भ किया जाता है तो प्रायः कुछ संख्या में कुशल व्यक्तियों को दूसरे स्थानों से बुलाना आवश्यक होता है। परन्तु जब तक कारखाने के समीपस्थ स्थानों में योग्य, कुशल तथा कार्य-इच्छुक व्यक्ति नहीं मिलेंगे तब तक कारखाना सुचारूपेण तथा लाभजनक स्थिति में नहीं चल सकता। जब कलकत्ता में मृद्-वस्तुओं का प्रथम कारखाना खुला था, तो जापान से कुशल व्यक्ति स्थानीय कारीगरों को नये कौशल

की शिक्षा देने के लिए बुलाने की आवश्यकता पड़ी थी। दूसरे जिलों के कारीगरों की अपेक्षा स्थानीय कारीगर बिना सोचे-समझे हड़ताल में सम्मिलित नहीं होते। अतः मजदूरों का चुनाव करते समय इस बात का ध्यान रखना चाहिए कि सारे मजदूर एक ही वर्ग के न हों।

आवश्यक कच्चा माल स्थानीय दक्ष तथा उत्साही कारीगर मिलने पर कई स्थानों पर छोटे-छोटे कारखाने खोले जा सकते हैं, कारण छोटे कारखानों में कच्चा माल मँगाने और निर्मित माल विपणन-केन्द्रों तक ले जाने में अधिक व्यय नहीं पड़ता। उत्तर प्रदेश के फीरोजाबाद तथा शिरोहाबाद नामक छोटे शहरों में भारतावर्ष में सर्वाधिक काँच की चूड़ियाँ तथा अण्ड वस्तुएँ बनती हैं। इन शहरों के सभी कारखाने घरेलू उद्योग-धन्धों के स्तर पर छोटे-छोटे हैं। इन सभी कारखानों में केवल रेत को छोड़ शेष सभी कच्चे माल प्रदेश के बाहर से मँगारे जाते हैं और निर्मित माल का भी काफी भाग विपणन हेतु प्रदेश के बाहर भेजा जाता है। इस प्रकार के छोटे कारखानों की सफलता विशेष कर कारीगर पर निर्भर करती है। उत्तर प्रदेश के पुनार, खुर्जा, निजामाबाद स्थानों में मिट्टी की वस्तुओं के छोटे-छोटे कारखाने घरेलू उद्योग-धन्धों के रूप में चलाये जाते हैं, कारण इन सभी स्थानों पर बुसाल कारीगर पाये जाते हैं और बायोपयोगी मिट्टियाँ भी आम-प्राप्य ही मिल जाती हैं।

**कच्चे माल की प्राप्ति**—कारखाने के लिए कच्चे माल की प्राप्ति पर व्यवस्थापक को काफी विवेक बुद्धि से सोचना पड़ता है। कच्चे माल केवल पर्याप्त मात्रा में ही प्राप्त न हो, वरन् सस्ते मूल्य पर भी मिलने चाहिए। इसके लिए बाहन-सुविधा, मजदूरों की सुविधा, शक्ति और निर्मित वस्तुओं को बेचने के लिए बाजार आदि की सुविधा का ध्यान रखते हुए कारखाना कच्चे माल के प्राप्तिस्थान में यथामुम्भव पाम ही बनाया जाय। मिलीक्रेट उद्योग के कारखाने के लिए कोयला मुख्य पदार्थ है, जिस पर सर्वप्रथम विचार करना चाहिए। दूसरे मुख्य पदार्थ में, मृत्पात्र कारखाने में केओलिन, काँच कारखाने में रेत, सीमेण्ट कारखाने में चूना पत्थर और काँच बलई कारखाने में रमद्रव्य तथा लौह चदरे आती हैं। यदि बायोपयोगी मिट्टी के प्राप्तिस्थान अधिक दूर न हों तो भारत में मृत्पात्र कारखाना खोलने के लिए कोयले की खानों के पाम के स्थान सर्वोचित हैं। यहाँ यह बात देना आवश्यक है कि अधिक राख तथा गन्धकवाले कोयले मृत्पात्र कारखानों के लिए अनुपयोगी होते हैं। राख में भट्टी

की दुगुंल परत शीघ्र ही नष्ट हो जाती है और गन्धक से प्रलेप तथा पात्रों का रग खराब हो जाता है।

दक्षिण भारत में मृत्पात्र कारखाने मिट्टियों के प्राप्ति-स्थानों के पास हैं, कारण वहाँ कोयला बंगाल, बिहार या मध्यप्रदेश जैसे मुद्दूर स्थानों से मंगाया जाता है। उत्तर भारत में अधिकांश बड़े कारखानों की अपनी स्वयं की मिट्टी की खानें हैं, कारण इस भाग में कोई ऐसी बड़ी मिट्टी की खान नहीं है, जिस पर कि कोई कारखाना निर्भर रह सके। इस कठिनाई को दूर करने के लिए भारतवर्ष के विभिन्न प्रदेशों में मृद्-उद्योग के कच्चे मालों के भण्डार-केन्द्र खोले जायें, जो साधारण उचित मूल्य पर निश्चित गुण के कच्चे माल कारखाने को दे सकें। इंग्लैण्ड, जर्मनी तथा अन्य यूरोपीय देशों में, मृत्पात्र-निर्माण-कर्ता को कच्चे माल जुटाने की अधिक चिन्ता नहीं करनी पड़ती और वह अपना सारा ध्यान व्यापार की दूसरी बातों पर केन्द्रित कर सकता है। दुर्भाग्य से भारतवर्ष में अब भी इनमें उलटी ही दशा है। यहाँ कारखाने के प्रबन्धक को स्वयं वस्तु-निर्माण की अपेक्षा कच्चे सामान जुटाने की ओर अधिक चिन्ता रहती है। इंग्लैण्ड के स्टोव-आन-स्ट्रेण्ट में मृद्-उद्योगियों को कच्चा माल देनेवाली सस्था इतनी विकसित हो चुकी है कि अधिकांश कारखानों को चक्रमक तथा कानिया पत्थर आदि पीसने भी नहीं पड़ते, क्योंकि उस केन्द्रीय संस्था से ये पदार्थ आवश्यकतानुसार मृदमता में पिते विशाये ही प्राप्त हो जाते हैं। इस प्रकार की सस्था से कारखाने बड़ी सरलतापूर्वक चलते हैं और प्रत्येक कारखाने को पीसने की भारी मशीनें भी नहीं खरीदनी पड़नीं। यदि इस प्रकार पिते हुए तैयार कच्चे मिश्रण-पिण्ड, कच्चे प्रलेप तथा कच्चे रजक देनेवाली सस्था की स्थापना हो जाय, तो भारतवर्ष में वृत्त से छोटे-छोटे कारखाने खुल सकने हैं।

चिन्त्य बाजार—भारतवर्ष-जैसे देश में टूटनेवाली वस्तुओं, जैसे काँच-वस्तुओं, मृद्-वस्तुओं आदि के कारखाने विन्त्य-केन्द्रों से अधिक दूरी पर नहीं होने चाहिए, कारण यहाँ सामान होने के मागे व साधन न तो सुव्यवस्थित हो हैं और न उनका पूरा आयुनिर्वाकरण ही हुआ है। ऐसा करने से ग्राहकों के पास तक निर्मित वस्तुओं को पहुँचाने में पैकिंग आदि व्यय अधिक नहीं होंगे। काँच, पोरसिलेन-वस्तुएँ तथा खोजले पात्र टूटनेवाले होने हैं और कितनी ही सावधानी से उनकी पैकिंग क्यों न की जाय, दूर जाने में उनमें से कुछ वस्तुएँ टूट ही जाती हैं। किसी बड़े

कारखाने में इन टूटनेवाली वस्तुओं के पैकिंग का खर्च ऐसा खर्च है जिसकी उपेक्षा नहीं की जा सकती। सामान भेजने का व्यय अधिक हो जाने के कारण निर्मित वस्तुएँ अधिक दूर नहीं भेजी जाती। अहमदाबाद और बम्बई के कारखानों के मालिकों का अफ्रीका में आयात किया हुआ कोयला बिहार बंगाल के कोयले में मस्ता पड़ता है, कारण ये स्थान दूर हैं तथा रेल का किराया ममुद्री जहाज के किराये से अधिक पड़ता है। किरी भी स्थान पर स्थित कारखाना अपने निर्मित सामान को विप्री हेतु सीमित क्षेत्र में ही भेज सकता है। उनके आगे भेजने का किराया इतना अधिक हो जाता है कि देना के ही दूसरे कारखानों की वस्तुओं तथा रिफ़िनो में आयात की गयी वस्तुओं में मूल्य की स्पर्धा करना बटिल हो जाता है। बन्दरगाह के नगरों के पास, विदेशों से आयात की गयी वस्तुओं में अधिक स्पर्धा पानी होती है। बन्दरगाह में जितनी दूर जाने जायेंगे, वह स्पर्धा उतनी ही कम होती जाती है। इसी कारण छोटे-छोटे कारखाने बन्दरगाहों से दूर स्थित होने चाहिये तथा ऐसे स्थान पर होने चाहिए कि निर्मित वस्तुएँ स्थानीय माँग द्वारा ही खप जायँ।

कारखाने का हिसाब—बिना कारखाने को सफलतापूर्वक और लाभ सहित चलाने के लिए यह आवश्यक है कि प्रत्येक विषय के और प्रत्येक विभाग के हिसाब का पूर्ण विवरण रखा जाय। यह विवरण वास्तव में वह लेखा प्रमाण है जो कारखाने की सभी बातों का पूरा हिसाब रखने है। यह किसी बाह्यी धानशीन के लिए नहीं रखा जाने, बल्कि इनको कारखाने की अपनी ही प्रबन्ध-मुविधा हेतु रखा जाना चाहिए। कच्चे सामान, शक्ति, ईंधन व्यय, प्रत्येक प्रकार का सामान खरीदने तथा कारखाने की प्रगति-सम्बन्धी हिसाब रखना परमावश्यक है। मजदूरों की पाली के कार्य का तथा प्रत्येक मजदूर के कार्य का जलग-जलग हिसाब रखने से प्रबन्ध में मुविधा रहती है और मजदूरों में अधिक कार्य करने का उत्साह पैदा होता है। रज में समय-समय पर सर्वोत्तम मजदूर की कार्य-प्रगति को एक ऐसे सूचनापट्ट पर लगा दिया जाता है, जिनमें सब मजदूर उभे देख सकें। सूचनापट्ट पर केवल उमी कारखाने के सर्वोत्तम मजदूर की प्रगति नहीं रहनी, बल्कि अन्य कारखानों के सर्वोत्तम मजदूरों की प्रगति भी उस पर रहनी है। इसमें दूसरे मजदूरों को कार्य करने का प्रोत्साहन मिलता है और सभी मजदूर यथासम्भव अधिक कार्य करने का प्रयत्न करने हैं।

कारखाने के प्रबन्धक के सामने मुख्य समस्या यह रहती है कि वह ऐसे तरीके गोत्रे जिनमें वर्तमान समय में दो बन्दुएँ बनने के स्थान पर तीन बन्दुएँ बनने लगे।

इस समस्या के सुलझाने के लिए उसके पास केवल अपने कारखाने के ही नहीं, बरन् दूसरे देशी तथा विदेशी कारखानों के पुराने हिनाब होने चाहिए। नीचे विभिन्न भारतीय मृद्-उद्योग के मुख्य कारखानों के उत्पादन आँकड़े दिये जाते हैं।

कलकत्ता में एक बच्चे की सहायता से एक मनुष्य जिग्गर यन्त्र पर प्रतिदिन ८००-९०० चाय के प्याले बनाता है।

ग्वालियर में जिग्गर यन्त्र की सहायता से अदेला मनुष्य ६००-७०० प्याले प्रतिदिन बनाता है।

कोचीन में जिग्गर और जॉली यन्त्र की सहायता से दो बच्चे साथ-साथ काम करके २५०-३०० छोटे बटोरे या प्याले प्रतिदिन बनाते हैं।

सिधभूमि (बिहार) के छोटे से मृद्बस्तु कारखाने में दो मनुष्य साथ-साथ काम करके प्रतिदिन ८० से ९० तक ८"×२" आकार के सैगर हस्त-दबाव विधि से बनाते हैं। वही दो आदमी १५"×३" आकार के ३५ से ४० तब सैगर प्रतिदिन बनाते हैं, यदि कार्य करने का समय ८ घंटा प्रतिदिन हो।

मैसूर के पोरमिलेन कारखाने में एक जिग्गर कारीगर लगभग ७००-८०० चाय के प्याले या तस्तरियाँ प्रतिदिन (८ घंटा काम करके) बनाता है। भोजन तस्तरियाँ बनाने के लिए तीन जिग्गर कारीगर और दो सफाई करनेवाले कारीगर मिलकर ५०० भोजन तस्तरियाँ प्रतिदिन बनाते हैं। इसी कारखाने के डलाई विभाग में चाय के प्याले और तस्तरियों के ६० माँचों को एक कारीगर संभाल लेता है और ४ या ५ ढलाव प्रतिदिन निकाल लेता है। इस प्रकार प्रत्येक कारीगर प्रत्येक दिन ३०० चाय प्याले बना लेता है, परन्तु तस्तरियाँ केवल २०० ही ढाल पाता है। दो कारीगर साथ-साथ काम करके १६"×६" आकार के २५-३० सैगर तथा छोटे आकार के ४० सैगर प्रतिदिन हाथ से बना लेते हैं।

इन आँकड़ों से स्पष्ट पता चलता है कि भारतीय कारीगर हाथ से और यन्त्रों की सहायता से एक ही प्रकार की वस्तुएँ भिन्न-भिन्न सख्याओं में बनाते हैं। इस ज्ञान से प्रबन्धक को उन साधनों के ढूँढ निकालने में बड़ी सहायता मिलेगी, जिनसे उत्पादन बढ़कर अन्य देशों के उन्नत कारखानों के बराबर हो जायगा।

उदाहरण-स्वरूप हम मृद्-वस्तुओं को भट्टियों में पकाने का नियमित हिस्सा रखने के लाभ पर विचार करते हैं। ईंधन-व्यय न्यूनतम करने के लिए हमें प्रत्येक भट्टी

## प्रारम्भिक पकाव भट्ठी का उत्पादन

चटके हुए पात्र	..	३९	३२	३४
टेहे पात्र	..	२५	४०९	४४
छोटी-छोटी गरत टूटे हुए पात्र	..	१७	१०४	२५
धब्बेदार पात्र	.	१६	४३	३०
धूम लेपित पात्र	..	०२	०१	—
दोषपूर्ण बनावटवाले पात्र	..	०५	२७	१०३
प्रतिशत हानि		<u>१०४</u>	<u>१६०६</u>	<u>१४६</u>

इन आँकड़ों को ध्यान से देखने पर एक ही भट्ठी में अधिक हानि के कारण का स्पष्ट पता चल जायगा।

नीचे जमनी के एक पोरसिलेन कारखाने के ऐसे ही आँकड़े दिये गये हैं।

## उच्च तनाव विद्युत्-रोधक

दोषहीन	..	१०४	२७३
धब्बेदार	..	२	८
चटके हुए	..	१२	९८
टूटे हुए	..	१३	८१
योग		<u>१३१</u>	<u>३८७</u>

इन आँकड़ों से दूसरी भट्ठी में चटकने के कारण अत्यधिक हानि का पता लग पाता है, जिसको आगे के पकावों में सुधारा जा सकता है।

## न्यून तनाव विद्युत्-रोधक

दोषहीन	..	२४००	३०००
धब्बेदार	..	६५	३०
चटके हुए	..	१९०	४७
टूटे हुए	..	८	१५
योग		<u>२६६३</u>	<u>३०९२</u>

इन आँकड़ों से केवल उन दोषों का ही पता नहीं चलता, जो भट्ठी में आ सकते हैं,

वरन् एक कारखाने में बनी विभिन्न प्रकार की वस्तुओं की हानि का भी पता चढ़ जाना है जिमसे उनका मूल्य-निर्धारण करने समय बड़ी सहायता मिलती है। इस प्रकार का अनुमान निम्नलिखित आँकड़ों से लगाया जा सकता है, जो इंग्लैण्ड के मूलाय कारखाने से लिये गये हैं।

### प्रारम्भिक पकाव में विभिन्न प्रकार के पात्रों की औसत हानि

प्याले	७ प्रतिशत
तख्तगी	११ "
हाथ धोने वा छोटा पात्र	१७ "
प्यालियाँ	१६ "
चायपात्र	१० "
५" प्लेट	१० "
८" प्लेट	१७ "
जग	८ "

कारखाने के विभिन्न हिमाव रखने का अधिकतम लाभ कारखाने के आन्तरिक प्रबन्ध तथा व्यापारिक उद्देश्यों में होता है। जब कारखाने के प्रत्येक मजदूर के उत्पादन का हिमाव, प्रत्येक विभाग के उत्पादन का हिसाब तथा पूरे कारखाने के उत्पादन का हिमाव रखा जाता है, तो विभिन्न विभागों में इस ज्ञान का आदान-प्रदान हो सकता है।

कारीगरों के व्यक्तिगत उत्पादन हिमाव में वस्तु का उत्पादन-मूल्य तथा कारीगर की मजदूरी निर्धारित करने में सीधी सहायता मिलती है। अधिकारियों द्वारा किसी मजदूर की अनाधारण कार्य-क्षमता व योग्यता की सराहना करने में कारीगरों को व्यक्तिगत ही नहीं, वरन् पूरे कारीगर-समूह को उत्पाह मिलता है और कारीगरों की कार्य-क्षमता का स्तर बढ़ जाता है। लगभग ३० वर्ष पूर्व भारतीय मूड-वस्तु कारीगर जिगर जॉली यन्त्र पर केवल ३००-४०० चाय प्याले ही बनाते थे, परन्तु अब विदेशी के कारखानों के कारीगरों की कार्य-क्षमता के ज्ञान तथा कारीगरों की उचित शिक्षा के परिणाम-स्वरूप उनकी कार्य-क्षमता इतनी बढ़ गयी है कि वे माधारणतः ९०० प्याले तथा उनमें से कुछ तो १,२०० प्याले तक बना लेते हैं। यदि कारीगरों की व्यक्तिगत कार्य-क्षमता का हिसाब सरलता से प्राप्त हो सकता ही, तो नये स्थान पर

नियुक्त किये जानेवाले कारीगर की मजदूरी या वस्तु का उत्पादन-मूल्य पूर्व ही निर्धारित किया जा सकता है।

विभागीय हिसाब से कुल मजदूरी की संख्या तथा प्रतिदिन अनुपस्थित रहनेवाले कारीगरों की संख्या का पता चलता है। इसके अतिरिक्त विभागीय कार्य-सम्बन्धी दूरी मूचनाएँ मिलती हैं, जैसे शक्तिव्यय, निरीक्षण-व्यय, सभी यन्त्रों, औजारों, करणों आदि की जाँच तथा उनका सफाई-व्यय, विभाग का सम्पूर्ण उत्पादन एवं विभागीय उत्पादन, विभाग के अधिकतम अपेक्षित उत्पादन का वीन-सा भाग है आदि। इन आँकड़ों से प्रबन्धको को किसी वस्तु के वास्तविक उत्पादन-मूल्य और ऊपरी व्यय (Overhead-charges) के अनुपात का पता चल जाता है। ये आँकड़े वतमान उत्पादन और भूतकाल के उत्पादन की तुलना करने में भी सहायक होते हैं।

यदि वास्तविक उत्पादन-मूल्य (Prime cost) और प्रबन्ध-व्यय सम्बन्धी मूल्य अर्थात् ऊपरी व्यय (Oncost) के बीच प्रत्येक मास या पक्षमासे के पश्चात् रेखाचित्र खींचा जाय तो किसी समय को विभाग की दक्षता इस रेखाचित्र से स्पष्ट देखी जा सकती है। इन आँकड़ों का उचित उपयोग करने के लिए यह ज्ञान होना आवश्यक है कि ये आँकड़े प्राप्त कैसे किये जाते हैं। विभागीय आँकड़े प्राप्त करने की उचित विधि के चुनाव का उत्तरदायित्व कारखाने के प्रबन्धन पर होना चाहिए।

पूरे कारखाने के उत्पादन का हिसाब विभागीय प्रणति का मापदण्ड होता है। पूरे कारखाने के उत्पादन का हिसाब प्रायः वेचे जानेवाले उत्पादन से लगाया जाता है। परन्तु कभी-कभी वह विभिन्न विभागों के उत्पादन के आधार पर भी बनाया जाता है। पूरे कारखाने के हिसाब में निर्माण से सीधा सम्बन्ध रखनेवाले तथा कुछ ऐसे व्यय भी, जिनका निर्माण से सीधा सम्बन्ध नहीं है (जैसे दूकान खोलने का व्यय, कार्यालय का व्यय आदि), लगा लेने चाहिए। ये व्यय जो उत्पादन-मूल्य में नहीं आते हैं, ऊपरी व्यय कहलाते हैं। इन्हीं को इंग्लैण्ड में बॉन-कास्ट (Oncost) तथा अमेरिका में एक्सपेंस-बर्डन (Expense Burden) कहते हैं। ये ऊपरी व्यय दो भागों में विभक्त किये जा सकते हैं—(१) उत्पादन पर ऊपरी व्यय, (२) विक्रय पर ऊपरी व्यय।

उत्पादन पर ऊपरी व्यय में वास्तविक उत्पादन-व्यय के अतिरिक्त वे सभी व्यय आ जाते हैं, जो निर्मित वस्तु को कारखाने से बाहर भेजने तक होने हैं, अर्थात् वे व्यय जो वस्तु कारखाने में रहने तक होते हैं। भेजने का खर्च भी इसी में आ जाता है।

प्रबन्धको को ईवत-व्यय की ओर अधिक ध्यान देना चाहिए। मूल्य का हिसाब रखने को उचित और नियमित विधि से किसी कारखाने की स्थिति काफी सुधर जाती है, विशेष कर उस समय जब कि देशी तथा विदेशी कारखानों से स्पर्धा चल रही हो।

किसी कारखाने में उत्पादन मूल्य निर्धारित करने समय दो विभिन्न प्रकार के व्यय-विषयो पर विचार किया जाता है। प्रथम प्रकार के व्यय-विषयो में वे व्यय हैं जो स्थिर नहीं होते, जैसे कच्चे पदार्थों का मूल्य, मजदूरी तथा प्रबन्ध-व्यय आदि। द्वितीय प्रकार के विषयो में वे व्यय-विषय आते हैं जो स्थिर होते हैं, जैसे यन्त्रों व इमारतों का ह्रास-मूल्य, पूंजी पर दिया जानेवाला व्याज, बीमा की किस्त आदि। इन सभी विषयों को दो निम्नलिखित वर्गों में बाँटा जा सकता है—

(अ) उत्पादन-व्यय—कच्चे पदार्थ, मजदूरी, निरीक्षण, शक्ति-खपत और निर्मित माल में खराब माल निकल जाने के सम्बन्ध में जो व्यय होते हैं वे वास्तविक उत्पादन-मूल्य में आते हैं। इमारत, मेज-कुर्सी आदि कार्यालय की सामग्री, यन्त्रों, करणों तथा भट्टियों का ह्रासव्यय तथा मरम्मत-व्यय, भण्डार-व्यय तथा माल भेजने सम्बन्धी व्यय, प्रबन्ध तथा व्यवस्था सम्बन्धी व्यय, इमारतों तथा यन्त्रों पर बीमाव्यय और पूंजी पर दिया जानेवाला व्याज ऊपरी उत्पादन-व्यय में आते हैं।

(आ) ऊपरी विक्रय-व्यय—इस व्यय वर्ग में कार्यालय की व्यवस्था का व्यय, डाइरेक्टरों का वेतन, मुख्य कार्यालय की इमारत तथा सामग्रियों का ह्रासमूल्य तथा मरम्मत-व्यय, स्टेशनरी, टिकट-तार, बैंक कटौती-व्यय, कानूनी तथा हिसाब-निरीक्षण-शुल्क, विज्ञान पर दी जानेवाली कटौती, कहीं आने-जाने का भत्ताव्यय तथा विज्ञापन-व्यय आदि आते हैं।

निर्माण में मजदूरी और कच्चे माल के व्यय का निर्धारण करना कठिन नहीं होता, कारण वह दिये गये वेतन और कच्चे माल के क्रय मूल्य से मालूम पड़ जाता है। परन्तु यन्त्रों के ह्रासव्यय का पुराने हिसाब से ही पता चल सकता है। इस क्षेत्र में अमेरिका के 'ब्यूरो ऑफ स्टैण्डर्ड्स' द्वारा प्रकाशित मृद्-उद्योग यन्त्रों और करणों के जीवन तथा ह्रास-सम्बन्धी आँकड़ों काफ़ी सहायक सिद्ध होंगे।

यदि कारखाना प्रतिदिन चलता है तो कारखाने की इमारतों आदि का औसत जीवन-काल २५ वर्ष लिया जाता है, और ह्रासव्यय वार्षिक ४ प्रतिशत के हिसाब से लगाया जाता है। मेज, कुर्सी आदि सामानों का ह्रासव्यय ६ $\frac{1}{2}$  प्रतिशत वार्षिक लगाया जाता है।

मृद-वस्तुओं के भण्डार-व्यय प्रायः वस्तु के मूल्य के १० प्रतिशत लगाये जाते हैं। यह व्यय इसलिए इतना अधिक रखा जाता है कि एक तो भण्डार की निर्मित वस्तुओं पर स्पया फेंम जाता है, दूसरे भण्डार-गृह का हिसाब रखनेवाले एव उसके सहायक को वेतन देना पड़ता है, तीसरे भण्डार-गृह में वस्तुओं की टूट-फूट भी होती है। मृद-उद्योग के मुख्य धनो तथा करणो का जीवन-काल और उनके हासव्यय का विवरण नीचे दिया जाता है—

नाम यन्त्र	जीवन-काल वर्षों में	हास
चूणक	१५	६० प्रतिशत
बॉल यन्त्र	१५	६० " "
मिश्रक यन्त्र	१२	८० " "
पग यन्त्र	१४	७ " "
जल-निष्कासन यन्त्र	१५	६० " "
जिगर यन्त्र	१०	१० " "
मिट्टी घोला पम्प	१०	१० " "
ईंट बनाने का यन्त्र	१२ <sup>१</sup> / <sub>२</sub>	८ " "
टाली यन्त्र	१७	६ " "
चलनियाँ	८	१२ <sup>१</sup> / <sub>२</sub> " "
साँचे	५	२० " "
भट्ठियाँ	१५	६० " "

पैकिङ्ग व्यय प्रायः वस्तु के मूल्य का एक प्रतिशत लगाया जाता है। परन्तु जब वस्तु अधिक टूटनेवाली हो और दूर भेजनी हो, तो ५ प्रतिशत तक हो जाता है। अच्छे पैकिङ्ग के लिए सावधानी और निरीक्षण आवश्यक है। उचित पैकिङ्ग के अभाव में रास्ते में सामान नष्ट हो सकता है।

गोदाम पर या उससे बाहर सीमित क्षेत्र में निर्मित माल पहुँचाने का व्यय माल के मूल्य का १ से २ प्रतिशत लगाया जाता है।

विभिन्न मृद-वस्तुओं के मूल्य-निर्धारण के लिए विभिन्न देशों के कुछ आँकड़े दिये जाते हैं। ये आँकड़े काफी पुराने हैं, जिन्हें लेखक ने स्वयं देश विदेश के इन कारखानों में जाकर शिखा प्राप्त करते समय इकट्ठा किया था। परन्तु इससे गणना-विधि में कोई अन्तर नहीं आता।

(१) जर्मनी के एक कारखाने में J, प्रकार के ६" ऊँचे डबल कटोरेवाले १००० विद्युत् रोधकों की निर्माण-मूल्य-गणना—

इस प्रकार का प्रत्येक रोधक सूखी अवस्था में लगभग एक किलोग्राम भारी होता है। पकाने के लिए उसी मिश्रण-पिण्ड से बने हुए प्रत्येक आधार का भार लगभग ०.१५ किलोग्राम होता है। अतः १००० रोधकों को बनाने के लिए आवश्यक मिश्रण-पिण्ड की मात्रा ११५० किलोग्राम होगी।

मिश्रण-पिण्ड का औसत मूल्य ६३ राइस मार्क (R. m) प्रति हजार किलोग्राम मान लेने पर हम देखते हैं कि—

मिश्रण-पिण्ड का मूल्य	७२ ४५	रा० मा०
रोधक बनाने का व्यय	२७.००	" "
प्रलेप और उसमें डुबाने का व्यय	२.३५	" "
पकाने का व्यय	१४०.००	" "
	<u>२४१.८०</u>	" "
पकाने में हानि (५%)	१२.१०	" "
	<u>२५३.९०</u>	" "
ऊपरी व्यय, शक्तिव्यय और भण्डार-व्यय (२०%)	५०.८०	" "
पैकिङ्ग और माल पहुँचाने का व्यय (५%)	१२.७०	" "
कार्यालय तथा अन्य ऊपरी व्यय (३०%)	<u>७६.२०</u>	" "
सम्पूर्ण निर्माण तथा ऊपरी व्यय	<u>३९३.६०</u>	" "

३० वर्ष पूर्व जब ये आँकड़े लिये गये थे, तो उस समय एक रा० मा० का मान भारतीय १२ आने के बराबर था।

(२) इंग्लैण्ड के श्वेत मृत्पात्र कारखाने में चाय के प्याले, प्याली के १००० जोड़े बनाने की व्यय-गणना—

प्याले और प्याली के प्रत्येक जोड़े का भार लगभग ११ औंस होता है। अतः १००० जोड़ों के लिए ११००० औंस मिश्रण-पिण्ड की आवश्यकता होगी।

इंग्लैण्ड में मिश्रण-पिण्ड का मूल्य ६ २५ पौड प्रति टन लगाने पर—

मिश्रण-पिण्ड का मूल्य	३९ २८	शि०
१००० जोड़े बनवाने का व्यय	३८ ००	" "

हुंडिल लगाने और सफाई का व्यय	३० ००	दि०
प्रारम्भिक पकाव व्यय	७५ ००	"
	<u>१८२ २८</u>	"
प्रारम्भिक पकाव भट्ठी में हानि (१०%)	१८ २०	"
प्रलेपन व्यय	५ ५०	"
प्रलेप पकाव व्यय	८५ ००	"
	<u>२९१ ००</u>	"
प्रलेप पकाव भट्ठी में हानि (१५%)	४३ ६०	"
	<u>३३४ ६०</u>	"
रक्तिन तथा निरीक्षण आदि ऊपरी व्यय (२०%)	६६ ९२	"
कार्यालय आदि का ऊपरी व्यय (३०%)	९० ३८	"
पैकिङ्ग व सामान पहुँचाने का व्यय (५%)	१६ ७३	"
सम्पूर्ण निर्माण तथा ऊपरी व्यय	<u>५०१ ६३</u>	"

इंग्लैण्ड के एक शिलिंग को भारतीय १२ आने के बराबर मानने से इंग्लैण्ड के कारखाने में चाय के प्याले प्याली के १००० जोड़े बनाने में ३८१ रु० ७ आ० व्यय होगा।

(३) भारतीय कारखाने में अर्द्ध पोरसिलेन प्रकार के चाय के प्याले, प्याली के १००० जोड़े को निर्माण-मूल्य-गणना—

भारत में मिश्रण-विण्ड का मूल्य ५५ रु० प्रति टन और १००० जोड़ों का भार ११००० ऑंस लेने पर हम देखते हैं कि—

	रु०	आ०
मिश्रण-विण्ड का मूल्य	१६	१४
१००० जोड़े बनवाने का व्यय	२	८
हुंडिल लगाने और सफाई का व्यय	२	०
प्रारम्भिक पकाव व्यय	२०	०
	<u>४१</u>	<u>६</u>
प्रारम्भिक पकाव में हानि (१५%)	६	४
प्रलेपन व्यय	२	६
प्रलेप पकाव व्यय	३०	०
	<u>८०</u>	<u>०</u>

प्रलेप पकाव हानि (२०%)	१६	०
	१६	०
भण्डार आदि के ऊपरी व्यय (२०%)	१९	४
कार्यालय तथा अन्य ऊपरी व्यय (३०%)	२८	१२
पैकिङ्ग तथा माल भेजने का व्यय (५%)	४	१२
सम्पूर्ण निर्माण तथा ऊपरी व्यय	१४८	१२

आजकल कच्चे माल का मूल्य तथा मजदूरी की दर बढ़ गयी है। परन्तु उपर्युक्त गणना विधि से वर्तमान मूल्य तथा मजदूरी के आधार पर आपुनिक निर्माण-मूल्य निर्धारित करने में कोई कठिनाई नहीं होगी।

**आधुनिक विज्ञापन**—किसी कारखाने की सफलता मुख्य रूप से उसके निर्मित माल की बिक्री पर निर्भर करती है। यह कहना अतिशयोक्ति न होगा कि कारखाने की सफलता का केवल २५% भाग माल के सफल निर्माण तथा शेष ७५% भाग पूर्ण रूप से माल की बिक्री पर निर्भर करता है। निश्चित रूप से यह स्पष्ट हो चुका है कि बिसौ वस्तु की अधिक बिक्री नियमित तथा वैज्ञानिक विज्ञापन के बिना नहीं चल सकती। विज्ञापन उन वस्तुओं की माँग बढ़ाता है, जिनसे अब तक ग्राहक या तो अपरिचित था या नवीन ग्राहक की उनके प्रति अच्छी धारणा नहीं थी। नियमित विज्ञापन से माल की माँग दो प्रकार से बढ़ती है—एक तो उससे वस्तु का विज्ञापन होता है, ग्राहक वस्तु से परिचित हो जाता है। दूसरे उन लोगों में वस्तु की माँग उत्पन्न करता है, जो अब तक उस वस्तु का व्यवहार ही नहीं करते थे। इस प्रकार विज्ञापन पुराने ग्राहकों को स्थायी ग्राहक बनाता है और नवीन ग्राहक उत्पन्न करता है। विज्ञापन तुरन्त बिक्री भले ही न बढ़ा सके, परन्तु ग्राहक को उस वस्तु का नाम, चिह्न, विशेष गुण आदि बताकर उसको भविष्य में उस प्रकार की वस्तु की आवश्यकता पड़ने पर इसी वस्तु के खरीदने को तैयार करता है। उदाहरणार्थ कल्पना कीजिए कि एक कारखाना साधारण मिट्टी से श्रेष्ठ प्रकार के अम्लरोधक प्रलेप-युक्त पात्र बनाता है, जो बाजार के इस प्रकार के दूसरे पात्रों से श्रेष्ठ हैं। यदि कारखाना नियमित विज्ञापन द्वारा जनता को अपने पात्रों के विशेष गुण और लाभ बताता है तो इन पात्रों के प्रति ग्राहक की रुचि बढ़ेगी और उसे आवश्यकता पड़ने पर यह नवीन अम्लरोधक पात्र खरीदने की प्रेरणा देगी, यद्यपि वह साधारण मिट्टीपात्रों के प्रयोग का विरोधी था। नवीन निर्मित वस्तु

की विशेषताएँ विज्ञापन व प्रचार द्वारा ग्राहकों को स्पष्ट बता देनी चाहिए। भारतीय चाय और काफी की 'सेल' कमेटी के विज्ञापन और प्रचार से हम लोग भली भाँति परिचित हैं। लगभग ४० वर्ष पूर्व चाय को मानव यस्त्रान के लिए एक मन्द विष समझा जाता था और उत्तरी भारत में काफी को जनना जानती तब न थी। परन्तु डरी विज्ञापन और प्रचार के कारण आज शहरों तथा बहुत से गावों में भी चाय ही कोई घर ऐसा होगा जहाँ चाय या काफी का प्रयोग न होता हो।

अधिकारता देखा जाता है कि किसी सुपरिचित वस्तु की डिमांड की गति भी उसके लिए गिने गये विज्ञापन के अनुपात में होती है। विज्ञापन डोला करने ही डिमांड घट जाती है और विज्ञापन घटाने पर डिमांड पुनः बढ़ जाती है। निर्माणकर्ता द्वारा किया जानेवाला वित्तीय विज्ञापन उस सीमा तक विस्मृत हो चुका है कि पहले की भाँति साधारण ग्राहक के लिए दूकानदार अब विज्ञापक का काम नहीं कर पाता, वरन् प्रायः ग्राहक स्वयं पूर्व निश्चय करके दूकान पर आता है कि उसे किस कारखाने की कौन-सी वस्तु लेनी है। परिणाम-स्वरूप दूकानदार भी उसी प्रकार की वस्तुओं को अपनी दूकान में अधिक रखता है जिनका विज्ञापन अधिक होता है। दूकानदार कम विज्ञापनवाली और ग्राहकों से अपरिचित वस्तुओं को अपनी दूकान में रखने का साहस ही नहीं कर पाता। ग्राहक जिस वस्तु को खरीदना चाहता है उसके गुण और उपयोगिता में वह निर्माणकर्ता द्वारा किये गये विज्ञापन की सहायता से पूर्व-परिचित होता है। अब दूकान आने से पूर्व ही वह निश्चय कर लेता है कि उसे कौन-सी वस्तु खरीदनी है।

इस प्रकार विज्ञापन करना व्यय नहीं, वरन् लाभ हेतु लगी हुई पूँजी है। नियमित विज्ञापन से धीरे-धीरे ग्राहकों में वस्तु के प्रति जो आकर्षण और सद्भावना पैदा होती है, वह कभी-कभी अमूल्य सिद्ध होती है। अतः यह सोचना भूल है कि विज्ञापन से वस्तु का मूल्य बढ़ता है, जो अन्त में ग्राहकों को ही देना पड़ता है। यद्यपि दूसरी ओर विज्ञापन से वस्तु की माँग बढ़ती है, जिससे निर्माणकर्ता व्यापारिक मात्रा में अपेक्षाकृत कम मूल्य में अधिक वस्तुओं को बना सकता है। विज्ञापन के कारण माँग बढ़ जाने से थोक व्यापारियों को भी आवश्यकता नहीं रहती है और व्यापारिक बटौती भी कम की जा सकती है, जिससे ऊपरी विवरण-व्यय में काफी बचत आ जाती है। नियमित विज्ञापन के विषय में सबसे प्रमुख बात यह है कि विज्ञापित वस्तु उत्तम गुणों की ही हो, जिससे अन्त में सफलता ही मिले। वस्तु के विषय में विज्ञापन में कही गयी विशेषताएँ व गुण वस्तु में अवश्य रहने चाहिए। सन्तुष्ट ग्राहक सर्वोत्तम और निरन्तर विज्ञापनकर्ता होते हैं, कारण वे दूसरों से उस वस्तु के प्रयोग करने का अनुरोध करते हैं।

एक सफल विज्ञापनकर्ता के अन्दर असाधारण निरीक्षण-प्रतिभा होनी चाहिए, जिससे वह प्रतिदिन की घटनाओं को जान सके और उनका लाभ उठा सके। उसे जानना चाहिए कि विज्ञापन को किस प्रकार आकर्षक और प्रभावकारी बनाया जा सकता है। सर्वप्रसिद्ध अजन्ता चित्रकारी पर आधारित विज्ञापन-चित्रों ने भारतीय विज्ञापन-क्षेत्र में एक नया मोड़ ला दिया है। ये शिक्षित वर्ग की सुन्दरता की कल्पनाओं के अनुसार होते हैं और नवीन चित्रों से ग्राहकों को आकर्षित करते हैं। एक कुशल वैज्ञानिक विज्ञापनकर्ता का मुख्य उद्देश्य यह होता है कि वह अपने विषयों को इस प्रकार प्रदर्शित करे कि उनमें ध्यान आकर्षित करने की शक्ति हो। विज्ञापन का प्रदर्शन-मूल्य कई प्रकार से बढ़ाया जा सकता है, जैसे चित्रों के द्वारा, रंगीन नक्शों व हाशियों के द्वारा, आकर्षक शीर्षकों व नारों के द्वारा, नियान प्रकाश तथा अन्य रंगीन प्रकाशों के प्रभाव आदि के द्वारा। विज्ञापन की एक नयी विधि है, जिसमें आकाश में वायुयान द्वारा धुँएँ से वस्तु के विषय में कुछ लिखा जाता है। यह सभी वर्गों के मनुष्यों को बहुत ही आकर्षक होता है। यद्यपि इस प्रकार के विज्ञापन क्षणिक होते हैं, परन्तु वे युवा, वृद्ध सभी के मस्तिष्कों में स्थायी प्रभाव डालते हैं। आजकल सिनेमान्यूहों में रंगीन चित्र द्वारा विज्ञापन काफी लाभकर सिद्ध हो रहे हैं।

जब बाजार में कोई नयी वस्तु लानी हो या पुरानी वस्तु के प्रति ग्राहकों की बुरी धारणा को दूर करना हो, तो ऐसी दशा में विज्ञापन शिक्षात्मक और उपदेशात्मक होना चाहिए। इस प्रकार एक नये टूथपेस्ट को बाजार में लाने समय विज्ञापन में दाँतो तथा मनुष्यों का स्वच्छता सम्बन्धी विज्ञान राक्षेप में रहना चाहिए तथा इस टूथपेस्ट की दैनिक प्रयोग सम्बन्धी विशेषताओं को रखना चाहिए। धार्मिक हिन्दुओं के हृदय से चीनी मिट्टी पात्रों और काँच-कलई पात्रों के प्रति घृणा को सुव्यवस्थित शिक्षात्मक विज्ञापन और प्रचार द्वारा दूर किया जा सकता है। उन्हें अच्छी प्रकार समझा देना चाहिए कि देशी चीनी पात्रों और काँच कलई पात्रों के बनाने में हट्टी की राख का प्रयोग अब नहीं किया जाता, जैसा कि कुछ प्रकार के विदेशी पात्रों में होता है। जहाँ एक बार इस धार्मिक हिन्दू वर्ग की जनता को इस बात का विश्वास हो गया और उसने इन भारतीय पात्रों को खरीदना प्रारम्भ कर दिया, तो अनुमान लगा लीजिए कि हमारे पॉर्सिलेन और काँच कलई पात्रों की माँग कितनी बढ़ जायगी।

जैना कि हम जानते हैं, वैज्ञानिक विज्ञापन का उद्देश्य बिक्री बढ़ाना तथा परिणाम-स्वरूप व्यापार का लाभ बढ़ाना होता है। अतः विज्ञापन-व्यय को ऊपरी उत्पादन-व्यय,

बीमाव्यय आदि की भाँति उत्पादन का ही एक अंग समझना चाहिए और इसकी मात्रा का निर्धारण कुछ निश्चिन्त बातों के आधार पर होना चाहिए। परन्तु कोई ऐसा निश्चित नियम नहीं बनाया जा सकता जिसके आधार पर विज्ञापन-व्यय वास्तविक उत्पादन-व्यय के प्रतिशत के रूप में सदैव निकाला जा सके, कारण विभिन्न प्रकार की वस्तुओं में विभिन्न अवस्थाएँ होती हैं। इसके अतिरिक्त बाजार में पहले से विक्र रहे माल का विज्ञापन-व्यय नये माल के विज्ञापन-व्यय से कम होगा। उदाहरण-स्वरूप मोटर-कार कारखाने में कार के मूल्य का एक प्रतिशत विज्ञापन के लिए पर्याप्त होगा, परन्तु मृद-वस्तुओं को बाजार में लाने के लिए मूल्य का १० प्रतिशत भी अपर्याप्त हो सकता है।

प्रत्येक वस्तु के विज्ञापन का व्यय उस वस्तु के प्रकार पर निर्भर करता है। इसकी गणना करने की एक विधि में विज्ञापन-व्यय गन वर्ष की विक्री का कुछ प्रतिशत रखा जाना है। दूसरी विधि में यह व्यय भावी उत्पन्न समय की अनुमानित विक्री के आधार पर रखा जाता है, जितने समय विज्ञापन चलाना है। प्रथम विधि यद्यपि अधिक सुरक्षित है, परन्तु नयी वस्तु के लिए उपयोगी नहीं है। द्वितीय विधि की उपयोगिता अनिश्चिन्त है, जो अनुमानित विक्री होने या न होने पर लाभकर व हानिकर सिद्ध हो सकती है।

इसमें सन्देह नहीं कि किसी विशेष वस्तु के लिए विज्ञापन-व्यय का निर्धारण केवल अनुभव के आधार पर ही किया जाता है, परन्तु गणना का आधार निम्नलिखित तथ्यों पर होना चाहिए—

(१) विज्ञापित वस्तु का प्रकार—वस्तु बाजार में पहले से ही विक्र रही है या प्रथम बार आ रही है।

(२) विज्ञापन का उद्देश्य—केवल प्रदर्शन के लिए या शिक्षात्मक साहित्य के लिए।

(३) विक्री बाजार—वस्तु जन-साधारण के लिए है या केवल कुछ विशेष वर्ग के व्यक्तियों के लिए है।

(४) बाजार की दशा—बाजार में इस वस्तु को इस प्रकार की दूसरी वस्तुओं से स्पर्धा करनी होगी या नहीं ?

(५) कारखाने की उत्पादन-क्षमता।

घरेलू उपयोग के साधारण पत्र बनानेवाले मृद-उद्योग कारखाने को साधारण विज्ञापन में अधिक रूपमा नहीं व्यय करना चाहिए, वरन् ऐसे व्यापारियों व दुकानदारों

से सम्पर्क स्थापित करना चाहिए, जो इस प्रकार की वस्तुओं का व्यापार करते हैं और जिनका काम ऐसी वस्तुओं की बाजार में बिक्री बढ़ाना है। परन्तु इसके लिए वस्तुएँ श्रेष्ठ प्रकार की होनी चाहिए। भारत में बहुत ही कम कारखाने श्वेत स्वास्थ्य सम्बन्धी मृत्पात्र बनाते हैं। अतः इन पात्रों को बनानेवाले कारखाने को, जनता को विज्ञापन या सूचना पत्रों द्वारा यह सूचित कर देना चाहिए कि अमुक कारखाना इस प्रकार के इन आकारों, आकृतियों तथा गुणोंवाले पात्र बनाता है। भारतवर्ष में अभी रासायनिक पोरसिलेन पात्रों का निर्माण बहुत ही कम होता है। अतः जो कारखाना इस नवीन वस्तु को बाजार में लायेगा उसे उन आयात रासायनिक पोरसिलेन वस्तुओं से बाफ़ी टक्कर लेनी होगी जिनकी प्रसिद्धि बाजार में पहले से ही हो गयी है। इस नवीन वस्तु का विज्ञापन व्यय अन्य व्यय-विषयों के साथ विचारपूर्वक प्रारम्भ में ही निश्चित कर लेना चाहिए।

इन रासायनिक पोरसिलेन वस्तुओं के विज्ञापन का उद्देश्य केवल इनके विशेष उपयोगवर्तियों को जैसे, स्कूल तथा कालिज की सवेषणा एवं प्रयोगशालाओं को इन वस्तुओं की प्राप्यता की सूचना दे देना है। इन वस्तुओं का विज्ञापन समाचारपत्रों में छपवाने, पोस्टर छपवाने, विज्ञापन लगवाने आदि के द्वारा करने से अधिक लाभ नहीं होगा, बल्कि वैज्ञानिक पत्रिकाओं में इनका विज्ञापन अधिक उपयोगी सिद्ध होगा। व्यावहारिक ज्ञान सम्बन्धी सूचनापत्र स्कूल तथा कालिज प्रयोगशालाओं में भेजे जाने चाहिए, जो कि इन वस्तुओं के सबसे बड़े प्रयोगवर्ता हैं। नवीन ग्राहकों का विश्वास प्राप्त करने के लिए सुप्रसिद्ध वैज्ञानिकों के कुछ प्रमाणपत्र इन सूचना-पत्रों के साथ हो तो अधिक उपयोगी सिद्ध होंगे। नवीन ग्राहकों में विश्वास उत्पन्न करने के लिए ऐसे सुप्रसिद्ध व्यक्तियों के प्रमाणपत्र, जो वस्तु के प्रकार और उसकी विशेषताओं के बारे में ज्ञान रखते हैं, बाफ़ी सहायक होते हैं। इन प्रमाणपत्रों से नवीन वस्तु बाजार में बिकने भी लगती है।

भारतवर्ष के बाजार में, विशेषतः तृतीय विश्वयुद्ध के पश्चात्, राश्री प्रकार की मृद-वस्तुओं की माँग इतनी बढ़ गयी है कि उच्च स्तर पर विज्ञापन की आवश्यकता सम्भवतः कभी ही पड़ती है। परन्तु वस्तु बाजार के लिए नयी हो या पुरानी, ग्राहकों को किसी भी प्रकार के विज्ञापन या सूचना-पत्रों द्वारा यह बता देना आवश्यक एवं बुद्धिमत्ता-पूर्ण होता है कि अमुक वस्तु बाजार में प्राप्य है।

यदि कारखाना छोटा है, तो इतना विज्ञापन नहीं करना चाहिए कि माँग इतनी बढ़ जाय, जो वह पूरी न कर सके। ऐसी अवस्था में विज्ञापन के कारण कारखाने की बदनामी होती है।

**प्रदर्शन-कक्ष**—आधुनिक मृद्-वस्तुओं के लिए एक अच्छी तरह सजा हुआ प्रदर्शन-कक्ष बहुत ही आवश्यक है। यह प्रदर्शनकक्ष कारखाने की वस्तुओं के प्रकार का विज्ञापन करता है। इस कक्ष में वस्तुएँ ऐसे ढंग से सजायी जानी चाहिए, कि वस्तुओं की सुन्दरता वास्तविक सुन्दरता से अधिक प्रतीत होने लगे और इस बात का ध्यान रखा जाय कि पास-पास रखी दो वस्तुओं की सुन्दरता में अत्यधिक अन्तर न हो। प्रदर्शन-कक्ष ऐसा सजाया जाय कि भावी ग्राहक उसमें घुसते ही अपने से कह उठे "कितने सुन्दर पात्र है!" वस्तुएँ इस प्रकार रखी गयी हों कि विभिन्न वर्ग तथा प्रकार की वस्तुएँ एक दूसरे से अलग रहें और प्रकार का प्रबन्ध ऐसा हो कि दर्शक की आँखों में चकाचौध न उत्पन्न हो। सस्ती वस्तुएँ मूल्यवान् वस्तुओं के पास न रखी जायँ वरन् उन्हें अलग-अलग रखना उचित होता है। प्रभावकारी मृद्-वस्तु प्रदर्शन कक्ष के सजाने में वास्तव में किसी कलाकार की सहायता अपेक्षित होती है, विशेष कर उस समय जब कि सजावट की वस्तुएँ रखी गयी हों।

## परिशिष्ट

सारणी—१ मृद्-उद्योग में प्रयुक्त होनेवाले पदार्थ, उनके अणु सूत्र, अणु भार तथा द्रवणांक—

वि० = विच्छेदन	ऊ० पा० = ऊर्ध्वपातन (Sublimation)
ग० = गलनशील	
अग० = अगलनशील	
रू० = रूपान्तर (Transition)	

पदार्थ नाम	अणु सूत्र	अणु भार	द्रवणांक सेण्टीग्रेडो में
अलावास्टर	$\text{CaSO}_4 \cdot 2\text{H}_2\text{O}$ .	१७२	१४५०
आल्बाइट	$\text{Na}_2\text{O} \cdot \text{Al}_2\text{O}_3 \cdot 6\text{SiO}_2$ .	५२४	१२००
पोटाश फिटकरी	$\text{Al}_2(\text{SO}_4)_3 \cdot \text{K}_2\text{SO}_4 \cdot 24\text{H}_2\text{O}$ .	९४८	९२
एल्यूमिना	$\text{Al}_2\text{O}_3$ .	१०२	२०४५
एल्यूमिनियम	Al.	२७	६५९
एल्यूमिना हाइड्रेट	$\text{Al}_2\text{O}_3 \cdot 3\text{H}_2\text{O}$ .	१५६	३००
ऐनीर थाइट	$\text{CaO} \cdot \text{Al}_2\text{O}_3 \cdot 2\text{SiO}_2$ .	२७८	१३००
ऐण्टीमनी	Sb.	१२०	६३०
ऐण्टीमनी आक्साइड	$\text{Sb}_2\text{O}_3$ .	२८८	६५५
आरसीनियस आक्साइड	$\text{As}_2\text{O}_3$ .	१९८	३१३
आरसेनिक आक्साइड	$\text{As}_2\text{O}_5$ .	२२९.९	३१५
बेरियम कार्बोनेट	$\text{BaCO}_3$ .	१९७.४	१७४०
बेरीटा	$\text{BaO}$ .	१५३.४	१९२३
बेराइटीज	$\text{BaSO}_4$ .	२३३.४	१५८०
बीक्साइट	$\text{Al}_2\text{O}_3 \cdot 2\text{Al}_2(\text{OH})_6 \cdot \text{XFe}_2(\text{OH})_6$ .	—	१८२०
बिस्मिथ नाइट्रेट	$\text{Bi}(\text{NO}_3)_3 \cdot 5\text{H}_2\text{O}$ .	४८४	वि०-३०

पदार्थ नाम	रासायनिक सूत्र	अणु भार	द्रव्यमान सेन्टी ग्रेडो में
कापर सल्फेट	$CuSO_4 \cdot 5H_2O$	२४९	वि०-११० (-4H <sub>2</sub> O)
नाईबोलाइट	$AlF_3 \cdot 3NaF$	२१०	१०००
डोमोनाइट	$Ca Mg_2 (CO_3)_2$	परिवर्तन-	वि०
फेल्सपार	$RO Al_2O_3 \cdot 2-6 SiO_2$	गोल	१२००
फेरिक क्लोराइड	$Fe_2Cl_6$	३२५	२१०
फेरिक हाइड्रोक्साइड	$Fe_2(OH)_6$	२१४	—
फेरिक आक्साइड	$Fe_2O_3$	१६०	१०००
फेरिक सल्फेट	$Fe(SO_4)_3 \cdot 9H_2O$	५६०	वि०
फेरस आक्साइड	$FeO$	७२	१०८०
फेरस सल्फेट	$FeSO_4 \cdot -H_2O$	२३८	वि०-१०० (-6H <sub>2</sub> O)
फेरस सल्फाइड	$FeS$	८८	११९०
फ्लोरस्पर	$CaF_2$ (प्राकृतिक)	७८	१३६०
गैलेना	$PbS$ (अणुद)	२३९	१११४
ग्लौबेर का लवण	$Na_2SO_4 \cdot 10H_2O$	३२२	१००
सोना	$Au$	१९७	१०६३
गोल्ड क्लोराइड	$AuCl_3$	३०३	वि०-२५४
जिप्सम	$CaSO_4 \cdot 2H_2O$	१७२	१४५०
हैवी स्फार	बेराडोज	२३३	१५५०
लौह पाइराइटोज	$FeS_2$	११९	१००-४५०
सीसा	$Pb$	२०७	३०७
लैंड एनीटेट	$Pb(CH_3COO)_2 \cdot 3H_2O$	३७९	—
लैंड एंटीमोनिफेट	$Pb_3(SbO_4)_2$	९८९	—
लैंड क्रोमेट	$PbCrO_4$	३०३	८५४
लैंड सिन्थेसिट	$PbO \cdot SiO_2$	९१३	७६६
लौयिया	$Li_2O$	३०	१३००
लिथार्ज	$PbO$	२२३	८९०
मैगनीशिया	$MgO$	४०	२८००
मैगनेसाइट	$MgCO_3$ (प्राकृतिक)	—	वि०-३५०
मैलाकाइट प्रोन	$CuCO_3 \cdot Cu(OH)_2$ (प्राकृतिक)	—	वि०-२००
मैगनीज	$Mn$	५५	१२२०
मैगनीज डार्क आक्साइड	$MnO_2$	८७	वि०-५३५ (-)

पदार्थ नाम	अणु सूत्र	अणु भार	द्रवणांक सेन्टी ग्रेडो में
सोडियम क्रोमेट	$\text{Na}_2\text{CrO}_4 \cdot 10\text{H}_2\text{O}$	३८०	१०००
सोडियम डार्ड क्रोमेट	$\text{Na}_2\text{Cr}_2\text{O}_7 \cdot 2\text{H}_2\text{O}$	२९८	वि-१०० (-2H <sub>2</sub> O)
सोडियम मिलीनेट	$\text{Na}_2\text{O} \cdot \text{SiO}_2$	१००	१०८८
स्टैनिक् बलोग्राइड	$\text{SnCl}_4$	२६१	३३
स्टैनिक् आक्साइड	$\text{SnO}_2$	१५१	वि-११०३
स्ट्रीअटाइट	टाल्क देखा	३३८	१५००
टाल्क	$3\text{MgO} \cdot 4\text{SiO}_2 \cdot \text{H}_2\text{O}$	३३८	१५००
टिन	$\text{Sn}$	११९	२३०
टिनाल	प्राकृतिक बोरैक्स	—	—
टिटैनिम	$\text{Ti}$	८८	१८००
टिटैनिम आक्साइड	$\text{TiO}_2$	८०	१८०५
यूरेनियम	$\text{U}$	२३८	१६८८
यूरेनियम आक्साइड	$\text{UO}_2, \text{U}_3\text{O}_8$	२३०, ३३०	२१३६ वि०
स्वैत सीसा या सफेदा	$2\text{PbCO}_3 \cdot \text{Pb(OH)}_2$	७३५	वि०
गडिया	$\text{CaCO}_3$ (मृदु प्राकृतिक रूप)	१००	वि०
बिलेमाइट	$2\text{ZnO} \cdot \text{SiO}_2$	२००	—
बिदेगट्ट	$\text{BaCO}_3$ प्राकृतिक	१३९.६	वि०
ओलास्टोनाइट	$\text{CaO} \cdot \text{SiO}_2$ प्राकृतिक	११६	१५४०
जस्ता	$\text{Zn}$	६५.४	६१९.५
जिक आक्साइड	$\text{ZnO}$	८१	१९.३५
जिक सल्फेट	$\text{ZnSO}_4 \cdot 7\text{H}_2\text{O}$	२८३	८०-३९
जिरकोन	$\text{ZrSiO}_4$	१८३	२५५०
जिरकोनिया	$\text{ZrO}_2$	१००	२३१५

नोट—ये द्रवणांक निम्नलिखित दो पुरतकों में लिये गये हैं।

1. Metallurgical Problems by Allinson Butts
2. Handbook of Chemistry and physics 1952 Edition,  
Edited by Charles D. Hodgman. ( U. S. A )

(२) मृत्तिका-उद्योग के लिए कुछ उपयोगी सम्बन्ध—

(अ) एक घनफुट विभिन्न पदार्थों का भार—

पानी	६२ २७८	पौण्ड
जग्निमिट्टी	८५	पौण्ड (लगभग)
नाभारण रेत	१०४	" "
जिप्सम प्लास्टर	१०५	" "
साधारण मिट्टी	१३६	" "
शैल मिट्टी	१६२	" "
बिना बुझा चूना	५०	" "
अग्नि-ईंट	१२३	" "
ग्रेनाइट	१६५	" "

(आ) भार समानताएँ—

एक तोला	= ११ ५७	ग्राम
„ आंस	= २८ ३५	ग्राम
„ पौण्ड	= ४५३ ५९	ग्राम
„ टन	= २२४०	पौंड
	= १०१६ ०५	किलोग्राम
„ किलो ग्राम	= २ २३५	पौंड

(इ) आयतन समानताएँ—

एक पाइण्ट	= २०	ऑंस
एक लिटर	= १ ७६	पाइण्ट
	= ६१ ०३	घन इंच
	= १०००	घन सेण्टी मीटर

(ई) लम्बाई समानताएँ—

एक इंच	= २ ५४	सेण्टीमीटर
एक मीटर	= ३९ ३७	इंच
„ किलोमीटर	= ० ६२१	मील

(उ) अग्नि-इंटे के प्रामाणिक आकार—

$$(1) ९'' \times ४\frac{१}{२}'' \times ३''$$

$$(II) ९'' \times ४\frac{१}{२}'' \times २\frac{३}{४}''$$

$$(III) ९'' \times ४\frac{१}{२}'' \times २\frac{१}{२}''$$

चपटी पट्टी हुई ३२ अग्नि-इंटे एक वर्ग गज या ९ वर्गफुट स्थान धरेगी ।

किनारो (लम्बाई व ऊँचाई के तल पर) पर पट्टी हुई प्रथम प्रकार की ४८ अग्नि-इंटे एक वर्ग गज स्थान धरेगी ।

## पारिभाषिक शब्दावली

शब्द	समानार्थी अथवा शब्द	संक्षिप्त व्याख्या
अंशांकन	Graduation	
अर्कशीयन	Devitrification	काच को द्रव्युत्तम में बदलाना।
अणु-एकत्रीकरण	Polymerisation	जिस क्रिया में किसी पदार्थ के बड़े अणु मिलकर एक नए पदार्थ का अणु बनाने हैं।
अतिशीतित	Supercooled	
अधोदृश्य	Plan	
अनुज्वल श्वेत	Dull white	
अनुप्रस्थ काट	Cross-Section	
अपकेन्द्र पम्प	Centrifugal pump	
अशुद्धि	Impurity	
अनिदृश्य लेंस	Objective lens	
अभिलेखा यन्त्र	Recorder	
अमोनिया द्राव	Ammonia liquor	
अम्ल	Acid	
„ नमक का	Hydrochloric Acid	
„ शोरे का	Nitric Acid	
„ गन्धक का	Sulphuric Acid	
अम्लराज	Aqua Regia	नमक तथा शोरे के अम्लों का विशेष मिश्रण।
अयस्क	Ore	धातुओं का प्राकृतिक रूप।
अवकरण	Reduction	जिस क्रिया द्वारा आक्सीजन का अनुपात कम हो जाता है तथा हाइड्रोजन का अनुपात बढ़ जाता है।

शब्द	समानार्थी अंग्रेजी शब्द	सक्षिप्त व्याख्या
अवक्षेप	Precipitate	
अवक्षेपण	Precipitation	
अवशोषण	Absorption	
आकीर्णन	Dispersion	किसी पदार्थ के सूक्ष्म कणों का दूसरे पदार्थ में समागम्य रूप में फैल जाना।
आकुचन	Contraction	किसी पदार्थ की लम्बाई, क्षेत्रफल या घनफल में कमी आ जाना।
आक्सीकरण या ऑक्सीकरण	Oxidation	यह क्रिया अवकरण की उलटी है जिनमें आक्सीजन का अनुपात बढ़ जाता है तथा हाइड्रोजन का अनुपात कम हो जाता है।
आन्तरिक दहन इंजिन	Internal-combustion engine	यथा मोटरकार का इंजिन, डीजल इंजन आदि।
आपेक्षिक घनत्व (आ० घ०)	Relative density (R.D.)	किसी पदार्थ के तथा ४ सें० वाले पानी के घनत्वों का अनुपात।
छाया	Tinge or shade	
आद्रता	Humidity	
आद्रतामापी	Hygroscopic	जो पदार्थ वातावरण से नमी अवशोषित कर लेते हैं।
आलम्बन	Suspension	विन्ही ठोस कणों का पानी में बिना घुले तैरते रहना।
आवृत्ति	Frequency	एक विद्युत् वैद्युतिक गुण।
आवेश	Charge	विद्युत् के प्रसार का सूचक।
आसक्त बल	Adhesive force	जिस बल के कारण एक पदार्थ दूसरे पदार्थ में चिपका रहता है।
आसवन	Distillation	किसी द्रव को वाष्पीभूत करके पुनः द्रवीभूत करने की क्रिया।
आसुत	Distillate	आसवन क्रिया से प्राप्त पदार्थ।

शब्द	समानार्थी अंग्रेजी शब्द	संक्षिप्त व्याख्या
उत्क्रमणीय	Reversible	जा रासायनिक प्रियाए दाता दिशाओं में हो सकती है।
उत्तापदर्शी या उत्तापदर्शक	Pyroscope	उत्ताप के अनुमान करने का यन्त्र।
उत्तापमापी या उत्तापमापक	Pyrometer	उत्ताप नापने का यन्त्र।
उत्पादक गैस	Producer gas	
उत्सर्जक शक्ति	Emissive power	
उदासीन	Neutral	जो न अम्लीय है न क्षारीय।
उद्योग-परिचल्पना	Factory Scheme	
उपजात	Byproduct	इच्छित उत्पादित पदार्थ के अनिर्गन्ध प्राप्त होनेवाले पदार्थ।
ऊपरी व्यय	Overhead charges or Oncost	
„ उत्पादन पर	Production On-cost	
„ विप्रेष पर	Commercial On-cost	
ऊर्जा	Energy	
ऊर्ध्वन	Flocculation or Agglomeration	
ऊर्ध्वाधर	Vertical	
ऊष्मा क्षेपक	Exothermic	जिस रासायनिक प्रिया में ताप उत्पन्न होता है।
ऊष्मा शोषक	Endothermic	जिस रासायनिक प्रिया के लिए ताप देने की आवश्यकता होती है।
ऊष्मीय मान	Calorific-Value	एक ग्राम पदार्थ के जलने पर उत्पन्न ताप की मात्रा।
एन्जाइम	Enzymes	विशेष प्रकार के बीजाणु।
एसिड वैल्यू	Acid Value	पदार्थों में अम्लता का परिमाण।

शब्द	समानार्थी अंग्रेजी शब्द	संक्षिप्त व्याख्या
ओह्म	Ohm	विद्युत प्रतिरोध की इकाई।
ऑटोक्लेव	Autoclave	वाष्प दबाव की उपस्थिति में पदार्थों के पकाने का उपकरण।
कज्जल	Soot or lamp-black	
कण सूक्ष्मता	Fineness	
करण	Tool	
कलिल	Colloidal or colloid	
काँच कलई	Enamel	किंगी घातबीय भरतु पर काँचीय प्रलेप।
काँचीय	Vitrified	
काट दृश्य	Sectional-View	
पाठ कोयला	Charcoal	
कारोगर प्रधान	Foreman	
कुंड	Tank	
केओलीनीकरण	Kaolinization	खनिजों से प्राकृतिक क्रिया द्वारा केओलिन बनना।
केलास	Crystal	
केलासीकरण	Devitrification	अकाँचीकरण देखिए।
केशिका	Capillary	
क्रांतिक	Critical	
क्षारीय	Alkaline	
ध्रुवित्त	Horizontal	
गणना	Calculation	
गन्ध तेल	Essential oils	
गलन ताप	Fusion heat	
गलनशील	Fusible	
गलनशील, सहज	Easily Fusible	अल्प ताप द्वारा गलनीय पदार्थ।
गलन सहायक	Flux	जो पदार्थ दूसरे पदार्थों के अल्पताप

शब्द	समानार्थी अंग्रेजी शब्द	सक्षिप्त व्याख्या
गलनांक	Fusion temperature	मही गलने में सहायक होता है, जैसे सुहागा मोने का गलन सहायक है।
गलित स्फटिक चूर्ण		गलित स्फटिक को ठंडा करने पर प्राप्त चूर्ण।
गैस	Gas	
गैस, उत्पादक	Producer-gas	
गैस, कोक भट्ठी	Coke oven-gas	
गैस, कोयला	Coal-gas	
गैस, जल	Water-gas	
गैस, तेल	Oil-gas	
गैस-धारक	Gas Holder	
गैस-नालियाँ	Flues	
गैस, वात भट्ठी	Blast furnace gas	
घरिया	Crucible	
घोल	Solution	यथा शर्बत, चीनी का पानी में घोल होता है।
घोला	Slip or Slurry	जैसे मिट्टी को पानी में मिलाने पर घोला बनता है।
चकमक पत्थर या चकमकी	Flint	
चमक	Lusture	
चमकहीन	Dull or Matt	
चाप	Pressure	
चालकता	Conductivity	
चिकन प्रलेप	Glaze	
चित्रांकन	Painting	
चित्रित टालियाँ	Encaustic or Inlaid tiles	

शब्द	समानार्थी अंग्रेजी शब्द	संक्षिप्त व्याख्या
चिमनी	Stack or chimney	
चूल्हे	Furnace	
चूल्हे की जाली	Grate bars	
छरी	Grog	पनी हुई मिट्टी तथा खनिजों के चूर्ण ।
छादनी	Scum	
छादनी नियन्त्रण मिश्रण	Anti-scum mixture	
छापना	Printing	
जबटा चूर्णक यन्त्र	Jaw crusher	
जलचित्र विधि	Chromolitho- graphy process for decoration	
जल-निष्कासक	Filter press	
जल निष्कासन यन्त्र	Filter press	
जलयोजित	Hydrated	
जल-विश्लेषण	Hydrolysis	
ज्वलनशील	Inflammable	
ज्वालक	Bumer	
टाली	Tile	
टेरा-कोटा	Terra-cotta	प्रलेप-रहित पके हुए मृत्पात्र ।
तनन क्षमता	Tensile strength	
तनाव	Tension	
तनु	Dilute	
तल-अङ्क	Surface factor	चूर्ण खनिजों के समस्त कणों के तल क्षेत्रफल को तल अङ्क कहते हैं ।
तल-तनाव	Surface tension	द्रवों का वह गुण जिम्मे कारण उनका तल तनी हुई सिल्ली की भाँति कार्य करता है ।

शब्द	समानार्थी अंग्रेजी शब्द	नक्षिप्त व्याख्या
ताप जनन गुणक	Power factor	
ताप जनन शक्ति	Heating power	
ताप जनित रासायनिक प्रियाएँ	Pyrochemical reactions	
ताप पृथक्करण	Heat insulation	
ताप शोषण	Soaking	
तापसह	Refractory	
तापीय युग्म	Thermocouple	
तारत्व	Pitch of sound	
दण्ड चूरी	Rack and pinion	
दमकाक	Flash-point	किसी द्रव की वाष्प जलाने के लिए आवश्यक न्यूनतम तापक्रम ।
दहन	Combustion	
दीप्ति	Shear	
दुर्गल	Refractory	
दूरबीन	Telescope	
द्रव घनत्वमापी	Hydrometer	
द्रवपाक	Melting point	
द्रावक	Flux	गलन सहायक द्रव ।
द्रावण	Melting	किसी ठोस को गरम करके द्रव में परिवर्तित करना ।
द्विक-विच्छेदन	Double-decompo- sition	
धातुमल	Slag	प्राकृतिक खनिजों में शुद्ध धातु प्राप्त करने की क्रिया में अलग होनेवाले अपद्रव्य ।
ध्रुवामित प्रकाश	Polarised light	
नतोदर दर्पण	Concave mirror	

शब्द	समानार्थी अंग्रेजी शब्द	संक्षिप्त व्याख्या
नमक प्रलेपन	Salt glazing	
नियताव	Constant	
निरपेक्ष	Absolute	
निर्जलन	Dehydration	
निर्देश	Chart	
निस्तापन	Calcination	
पकाव	Firing	
पजावा	Clamp	
पटिया	Slab	
गरावर्त्तन	Reflection	
परास	Range	
परिपथ	Circuit	
परिवर्त्तक	Converter	
पायस	Emulsion	
पारगमित प्रकाश	Transmitted light	
पारगम्य	Permeable	
पार-भासकता	Translucency	अल्प पारदर्शकता ।
पारविद्युत् नियतांक	Dielectric constant or puncture Voltage	विद्युत् का वह न्यूनतम दबाव तथा वोल्टता जिस पर विद्युत् प्रतिरोधक पदार्थ से भी पार हो जाय ।
पार्श्व दृश्य	End View	
पिण्ड	Body	मिट्टी तथा खनिज चूर्णों में पानी मिलाकर जो पिंड बनाया जाता है उसी को अंग्रेजी में बॉडी कहते हैं ।
पुनरुत्पादक	Regenerator	भट्ठी से जानेवाली गैसों के व्यर्थ ताप को उपयोग में लाने की एक भिन्न विधि ।
पुनर्जीवक	Recuperator	भट्ठी से जानेवाली गैसों के व्यर्थ

शब्द	समानार्थी अंग्रेजी शब्द	संक्षिप्त व्याख्या
		ताप को उपयोग में लाने की एक विधि ।
पूंजी	Capital	
पूंजी, गतिशील	Liquid capital	
पूंजी, मूल्य ह्रास	Depreciation fund	
पूंजी, ब्ययित	Blocked capital	
पूंजी, स्थायी	Reserve capital	
पेषण	Paste	
प्रकाश जनन शक्ति	Illuminating power	
प्रकोष्ठ	Chamber	
प्रथम	operation	
प्रतिबल	Stress	
प्रतिरोध	Resistance	
प्रत्यावर्ती धारा	Alternating current (A.C.)	
प्रत्यास्थता	Elasticity	
प्रदर्शन कक्ष	Show room	
प्रद्रावण	Smelting	खनिज मिश्रण को गलाकर उसमें से कोई शुद्ध धातु निकालने की क्रिया ।
प्रमापी	Meter	
प्रलेप	Glaze	
प्रलेप पकाव	Glost firing	प्रारम्भिक पकाव से प्राप्त मृद्वस्तुओं पर प्रलेप लगाने के पश्चात् द्वितीय पकाव ।
प्रसार	Expansion	
प्रस्फुटन	Efflorescence	पुरानी ईंटों पर लगनेवाली सुई आकार कणों की चोनी ।
प्राकृतिक प्रभाव	Weathering	
प्रामाणिक	Standard	

शब्द	समानार्थी अंग्रेजी शब्द	संक्षिप्त व्याख्या
प्रारम्भिक पकाव	Biscuit firing	मृत्पात्र को कड़ा करने के लिए प्रथम पकाव ।
प्लवन	Floatation	
फट्टी	Cleats	
बामे	Be <sup>e</sup>	द्रवों के घनत्व मापने की एक विशेष विधि ।
बालू-बागज	Sand-paper	
बौद्धारोकरण	Automisation	
भट्ठा	Clamp	
भट्टी	Kiln	
भट्टी, अविराम	Continuous Kiln	
भट्टी, विराम	Periodic Kiln	
भट्टी, ऊर्ध्वगति	Up-draught kiln	
भट्टी, अधोगति या निम्नगति	Down draught kiln	
भट्टी, क्षैतिज गति	Horizontal draught kiln	
भट्टी, घूर्णक	Rotary Kiln	
भट्टी, सुरंग	Tunnel kiln	
भाप ऊष्मक	Steam bath	
भास्मिक	Basic	
मध्यमान	Average	
मापी	Meter	
मिश्रण-पिण्ड	Body	पिण्ड देखिए ।
मिश्रधातु	Alloy	
मृत मैग्नीशिया	Dead burnt mag- nesia or Periclase	
मृदुकरण	Annealing	घट्टुर्जों तथा बॉक्साइटों में सजाव

शब्द	समानार्थी अंग्रेजी शब्द	गक्षिप्त व्याख्या
मोरम	Moram, <i>the</i> laterite clays	हूट करने की एक विधि। प्लेंडफामं आदि पर पत्तेवादी लाय करती।
म्हा	Mho (Inverse of ohm)	वाद्य का व्युत्क्रम।
सवायंता	Accuracy	
यांत्रिक शक्ति	Mechanical strength	
रंग स्थापक	Mordant	
रङ्ग	Colours	
रङ्ग, अल्प प्रदेय	Underglaze colours	
रङ्ग प्रदेय	Inglaze colours	
रङ्ग, प्रदेय तब या एनामेल	Overglaze or enamel colours	
रक्त ऊष्मा	Red heat	८००°-९,००° स०
रक्त निष्पा	Rouge-flambe	
रक्त ईंटें	Face-Bricks	
रचना	Constitution or Texture	
रज्ज	Rosin	
रज्जनीय	Resinous	
रज्जता	Porosity	
रत्ना	Crystal	
रसायन	Chemicals	
रिंग	Ring	पहे पाशों में निरन्तरवाली ध्वनि।
रूपान्तर	Transformation	
रेखाचित्र	Graph	
रेगमाल	Sand-paper	
लचीलापन	Plasticity	

शब्द	समानार्थी अंग्रेजी शब्द	संक्षिप्त व्याख्या
वर्णक	Pigment	
वर्तनांक	Refractive Index	
वायु निष्कासन यन्त्र या वायु निष्कासक	} Vacuum pump	
वाष्पशील		Volatile
वाष्पित्र	Boiler	
वास्तविक उत्पादन मूल्य	Prime cost	
विकिरण	Radiation	
विकृति	Deformation	
विक्षेप	Deflection	
विद्युत् द्वार	Electrode	
विद्युत् धन द्वार	Anode or positive electrode	
विद्युत् ऋण द्वार	Cathode or nega- tive electrode	
विद्युत् ध्रुव	Electric pole	
विद्युत् धन ध्रुव	Positive pole	
विद्युत् ऋण ध्रुव	Negative pole	
विद्युत् रसाकर्षण	Electro-osmosis	
विद्युत् रोधक	Insulator	
विद्युद् वाहक बल	Electro motive force (E. M. F.)	
विद्युद्विश्लेष्य	Electrolytes	
विरजन	Bleaching	
विरल धातु	Rare metals	
विरल मृदा	Rare earths	
विलयन	Solution	
विलोडन	Stirring	घोल देखिए ।

शब्द	समानार्थी अंग्रेजी शब्द	संक्षिप्त व्याख्या
विश्लेषण	Analysis	
विश्लेषण, चरम	Ultimate Analysis	
विश्लेषण, युक्तिगत	Rational Analysis	
विश्लेषण, सन्निकट	Proximate Analysis	
विसरण	Diffusion of light	
विह्वलन	Deflocculation or peptizing	अणुओं की उलटी क्रिया ।
वोल्टता	Voltage	
व्हीट स्टोन सेतु	Wheat stone's Bridge	विद्युत् प्रतिरोध नापने का एक यन्त्र ।
शोधन	Purification	
श्चान	Viscous	
श्चानता	Viscosity	
श्लेष	Gelatin	
संकेन्द्र	Concentric	
संकोचन	Shrinkage or contraction	
सक्षारक	Corrosive	
संगठन	Composition	
संघनन कुंडली	Condensing worm	
सघात क्षमता	Impact strength	
संचरण	Communication	
सपीडन	Compression	
संवहन धाराएँ	Convection currents	
सवेग शक्ति	Mechanical strength	
ससजक या संसक्त बल	Cohesive force	पदार्थ कणों का अन्तर्निहित बल जिसके कारण भिन्न कण मिले रहते हैं । यथा पारा गिराने पर उसमें

शब्द	समानार्थी अंग्रेजी शब्द	संक्षिप्त व्याख्या
सन्निकट	Approximate	
सफेदा	White lead	ससन्नित बल के अधिक होने के कारण धूँदो में विभक्त हो जाता है।
समष्टि	Aggregation	
समग	Homogeneous	
समाई	Space capacity	
सम्पृक्त	Saturated	
सरन्ध्र प्रलेप	Engobe	
सह्य ताप	Pyrometric cone-equivalent (P.C.E.)	
साँचा	Mould	
सान्द्र	Concentrated	
साबुन-पत्थर	Soap-stone	
साबुनीकरण	Saponification	
सारणी	Table	
सीसा-जनित विष	Lead poison	
सुप्राही	Sensitive	
सुद्राव मिश्रण	Eutectic mixture	दो या दो से अधिक पदार्थों का ऐसे अनुपात में मिश्रण जो न्यूनतम तापक्रम पर गल जाय।
सूक्ष्मता	Accuracy	
सूक्ष्मदर्शी	Microscope	
सूचक	Indicator	
सूचना पट्ट	Notice-board	
सूची स्तम्भ	Pyramid	
सूत्र	Formula	
सूत्र, आणविक	Molecular formula	
सूत्र, व्यावहारिक	Recipe	

शब्द	समानार्थी अंग्रेजी शब्द	संक्षिप्त व्याख्या
सैगर कंकु	Seagar cone	एक विशेष उन्नापदार्थी ।
रकवन	Coagulation or flocculation	
स्तर	Stage	
स्नेहक तेल	Lubricating oil	
स्फटिक	quartz	
स्वास्थ्य सम्बन्धी मृत्पात्र	Sanitary wares	
हलिलय	Shaking apparatus	
हाइड्रोकार्बन	Hydrocarbon	कार्बन तथा हाइड्रोजन के संयोजक यथा—मिट्टी का तेल, पेट्रोल, बेन्जीन आदि ।